

SAER® ELETTOPOMPE

ОДНОСТУПЕНЧАТЫЕ НАСОСЫ "ИН-ЛАЙН"

L

IE1
EFFICIENCY

IE2
HIGH EFFICIENCY

IE3
PREMIUM EFFICIENCY

ErP
COMPLIANT

50 Hz





SAER® ELETTROPOMPE

SAER Elettropompe S.p.A. была основана в 1951 году Карло Фавелла. Семейное управление предприятием, в котором на сегодняшний день активно участвует вот уже третье поколение семьи Фавелла, обеспечило возможность развития компании в соответствии с ее собственными установками и приоритетами. Удовлетворять всем требованиям рынка, не отказываясь при этом от высочайшего качества исходных материалов, принимая любое новое требование или запрос рынка как ценную возможность для дальнейшего роста и специализации — таковы неотъемлемые принципы, лежащие в основе работы, выполняемой каждый день на пяти производственных предприятиях компании, расположенных на территории Италии.



1951

Компания SAER ELETTROPOMPE S.p.A. была основана Карло Фавелла в 1951 году в Гвасталле (Реджо-Эмилия), где она до сих пор выпускает все гамму своей продукции

70'

Экспорт на рынок Африки и Среднего Востока

80'

Рост присутствия компании на мировом рынке

90'

Инновация линейки продукции

2000'

Гибкость, эффективность, инновация и универсальность в более 700 видах продукции



СОДЕРЖАНИЕ

Преимущества новой серии L	4
Исполнение со встроенным инвертором двигателя	4
Варианты монтажа	5
Типы конструкции	5
Расшифровка кода насоса	6
Европейская директива по экосовместимому проектированию	6
Рабочие пределы – стандартные исполнения	7
Материалы и основные компоненты	8
Рабочее колесо. Материалы исполнения	9
L-2P 2900 1/min • 2 полюсный	
L-2P 25 Qmin: 0.5 м ³ /h Qmax: 11 м ³ /h Hmax(Q=0): 11 м	14
L-2P 32 Qmin: 2 м ³ /h Qmax: 30 м ³ /h Hmax(Q=0): 96 м	16
L-2P 40 Qmin: 4 м ³ /h Qmax: 45 м ³ /h Hmax(Q=0): 102 м	28
L-2P 50 Qmin: 5 м ³ /h Qmax: 65 м ³ /h Hmax(Q=0): 99 м	40
L-2P 65 Qmin: 8 м ³ /h Qmax: 105 м ³ /h Hmax(Q=0): 93 м	50
L-2P 80 Qmin: 20 м ³ /h Qmax: 155 м ³ /h Hmax(Q=0): 63.5 м	62
L-2P 100 Qmin: 60 м ³ /h Qmax: 210 м ³ /h Hmax(Q=0): 60.5 м	68
L-4P 1450 1/min • 4 полюсный	
L-2P 32 Qmin: 2 м ³ /h Qmax: 28 м ³ /h Hmax(Q=0): 23.5 м	78
L-2P 40 Qmin: 3 м ³ /h Qmax: 29 м ³ /h Hmax(Q=0): 25.5 м	86
L-2P 50 Qmin: 5 м ³ /h Qmax: 40 м ³ /h Hmax(Q=0): 26 м	94
L-2P 65 Qmin: 5 м ³ /h Qmax: 90 м ³ /h Hmax(Q=0): 25 м	102
L-2P 80 Qmin: 15 м ³ /h Qmax: 160 м ³ /h Hmax(Q=0): 40 м	110
L-2P 100 Qmin: 20 м ³ /h Qmax: 260 м ³ /h Hmax(Q=0): 39 м	118
L-2P 125 Qmin: 120 м ³ /h Qmax: 400 м ³ /h Hmax(Q=0): 39.5 м	122
L-2P 150 Qmin: 150 м ³ /h Qmax: 800 м ³ /h Hmax(Q=0): 58 м	126
Исполнения с частотным преобразователем встроенным в двигатель	132
Рабочие пределы – исполнения с частотным преобразователем встроенным в двигатель	132
Описание и характеристики	133
Характеристики частотного преобразователя	134
L-IVE-2P • 2 полюсный	
L-IVE-2P 25 Qmin: 0.3 м ³ /h Qmax: 11 м ³ /h Hmax(Q=0): 11 м	136
L-IVE-2P 32 Qmin: 1.2 м ³ /h Qmax: 30 м ³ /h Hmax(Q=0): 96 м	137
L-IVE-2P 40 Qmin: 2.4 м ³ /h Qmax: 43.5 м ³ /h Hmax(Q=0): 95 м	143
L-IVE-2P 50 Qmin: 3 м ³ /h Qmax: 64 м ³ /h Hmax(Q=0): 70.5 м	149
L-IVE-2P 65 Qmin: 4.5 м ³ /h Qmax: 95 м ³ /h Hmax(Q=0): 45.6 м	154
L-IVE-2P 80 Qmin: 12 м ³ /h Qmax: 140 м ³ /h Hmax(Q=0): 38.5 м	159
L-IVE-2P 100 Qmin: 9 м ³ /h Qmax: 135 м ³ /h Hmax(Q=0): 29 м	161
L-IVE-4P • 4 полюсный	
L-IVE-2P 32 Qmin: 1.2 м ³ /h Qmax: 28 м ³ /h Hmax(Q=0): 23.5 м	164
L-IVE-2P 40 Qmin: 1.8 м ³ /h Qmax: 29 м ³ /h Hmax(Q=0): 25.5 м	168
L-IVE-2P 50 Qmin: 3 м ³ /h Qmax: 40 м ³ /h Hmax(Q=0): 26 м	172
L-IVE-2P 65 Qmin: 3 м ³ /h Qmax: 90 м ³ /h Hmax(Q=0): 25 м	176
L-IVE-2P 80 Qmin: 9 м ³ /h Qmax: 160 м ³ /h Hmax(Q=0): 34.6 м	180
L-IVE-2P 100 Qmin: 12 м ³ /h Qmax: 205 м ³ /h Hmax(Q=0): 25.6 м	184
L-IVE-2P 125 Qmin: 80 м ³ /h Qmax: 330 м ³ /h Hmax(Q=0): 19.5 м	186
Технические характеристики двигателя	187
Запасные части	192
Техническая справка	217



L-2P 25-90



L-4P 40-160



L-2P 40-200



L-IVE-2P 32-125



L-IVE-2P 100-160



L-4P 100-315



L-4P 150-400



L-4P 125-315

ПРЕИМУЩЕСТВА НОВОЙ СЕРИИ L

ПРОЧНЫЙ: Вал из нержавеющей стали в стандартном исполнении. Компоненты, находящиеся под давлением исполнены из высокопрочного чугуна, делая данную серию идеальной для работы с жидкостями до 140°C. Рабочее давление: PN16 в стандартном исполнении (PN25 по запросу для типоразмеров до DN50).

ЭНЕРГОСБЕРЕЖЕНИЕ: Изготовление согласно директиве ErP по экосовместимому проектированию позволило существенно снизить производственные расходы. Электродвигатели IE2 и IE3, встроенный ЧРП до 15 кВт. Гидравлический CFD-дизайн с высоким КПД и MEI > 0,7. Корпус насоса оптимизирован для уменьшения турбулентности и повышения КПД.

ЛЕГКО ПРИСПОСОБЛИВАЕМЫЙ: благодаря гамме, включающей 170 моделей и различные возможные опции (различные типы механических уплотнений и материалов) Вы найдёте подходящее решение для Ваших нужд. Размеры от DN32 до DN150, мощность от 0,18 до 90 кВт, 2 и 4 полюсные исполнения.

НАДЕЖНОСТЬ: высокое качество и большой выбор материалов проточной части и механических уплотнений для разных сфер (отопление, кондиционирование, бытовое и промышленное водоснабжение и т.д.). Материал крыльчатки (рабочего колеса): чугун, бронза и нерж.сталь AISI316. Возможность работы в самых экстремальных условиях проверена при специальных лабораторных тестах.



Указывает на насосы с более высоким значением эффективности, чем базовое значение для более эффективных водяных насосов



L-IVE ИСПОЛНЕНИЯ С ЧАСТОТНЫМ ПРЕОБРАЗОВАТЕЛЕМ, ВСТРОЕННЫМ В ДВИГАТЕЛЬ

Насосы серии L, снабжённые частотным преобразователем, встроенным в двигатель насоса. Частотный преобразователь регулирует скорость вращения двигателя, изменяя таким образом параметры насоса, чтобы приспособить их к рабочим условиям. Преимущества насоса, снабжённого частотным преобразователем:

- энергосбережение
- низкое воздействие на окружающую среду благодаря низким потребностям
- меньший износ механических компонентов
- сокращение рисков гидравлического удара в системе

Основные характеристики всех частотных преобразователей SAER:

- лёгкое и функциональное программирование благодаря функции автообучения
- Защиты, включённые в стандартное оснащение:
 - сухой ход
 - работа при закрытом нагнетании
 - сверхток
 - дисбаланс токов
 - минимальное и максимальное напряжения
 - термозащита двигателя
 - температура частотного преобразователя
 - антиконденсат
- Оболочка из алюминия для лучшего рассеивания тепла и большей прочности
- Работа в режиме нескольких насосов

Кроме того, для исполнений мощностью от 7,5кВт и выше:

- теплообменник высокой производительности нового поколения для рассеивания тепла, высокопроизводительный и оптимальный
- передача данных через протокол MODBUS, подключение осуществляется посредством серийного кабеля RS485
- Работа в режиме нескольких насосов посредством безконтактного подключения через систему Blue connect
- возможность подключения датчика PT100 (по запросу)
- аналоговый выход (0-10 Vdc с 4-20 mA).



ВАРИАНТЫ МОНТАЖА

Горизонтальная или вертикальная установка
(всегда с двигателем вверх).



Монтаж с опорной плитой

Плита насоса с возможностью регулировки высоты поставляется по запросу. Она поддерживает вес насоса и ограничивает нагрузку на трубопровод.

КОНСТРУКЦИЯ НАСОСОВ

Моноблочная

Насосы с патрубками до DN65: моноблочная конструкция, в которой вал является одновременно валом насоса и двигателя.



С жесткой муфтой

Насосы с патрубками DN80 и больше: стандартизированный двигатель конструкции V1, присоединённый к насосу при помощи муфты сцепления на вал насоса.



L	2P	32	100	95	0	0.5	230V	50	-
1	2	3	4	5	6	7	8	9	10
1	Серия	L	Стандартный электронасос из чугуна EN GJS-500						
		L-IVE	Исполнения с частотным преобразователем, встроенным в двигатель						
2	Количество полюсов двигателя	2P	2-полюсный (2900 1/min)						
		4P	4-полюсный (1450 1/min)						
3	DN всасывания и нагнетания	25	DN25 G 1" 1/2						
		32	DN32 PN10/16 (UNI EN 1092-2)						
		40	DN40 PN10/16 (UNI EN 1092-2)						
		50	DN50 PN10/16 (UNI EN 1092-2)						
		65	DN65 PN10/16 (UNI EN 1092-2)						
		80	DN80 PN10/16 (UNI EN 1092-2)						
		100	DN100 PN10/16 (UNI EN 1092-2)						
		125	DN125 PN10/16 (UNI EN 1092-2)						
4	DN рабочего колеса	150	DN150 PN10/16 (UNI EN 1092-2)						
		90	øD 90mm						
		100	øD 100mm						
		112	øD 112mm						
		125	øD 125mm						
		160	øD 160mm						
		200	øD 200mm						
		250	øD 250mm						
315	øD 315mm								
5	Реальный диаметр рабочего колеса								
6	Материал рабочего колеса								
7	Номинальная мощность в лс								
8	Номинальное напряжение								
9	Частота питания	50	50Hz						
		60	60Hz						
10	Класс энергоэффективности	IE2	Класс энергоэффективности согласно IEC 60034-30. Просьба ознакомиться с регламентом (CE) 640/2009.						
		IE3							

По производственным причинам некоторая информация может быть упущена или выражена по-разному.

ЕВРОПЕЙСКАЯ ДИРЕКТИВА ПО ЭКОСОВМЕСТИМОМУ ПРОЕКТИРОВАНИЮ

20 ноября вступила в силу директива ЕС по энергопотребляющей продукции 2009/125/CE Energy-related-Products - ErP – известная также как директива об экологическом планировании. Это рамочный документ, который через различные конкретные действующие регламенты регулирует требования по экосовместимому проектированию для всех изделий, использующих электроэнергию, включая насосы и электрические двигатели. Эта директива применяется в странах Европейского экономического союза.

Директива ErP в применении к электродвигателям

Европейская директива ErP по экосовместимому проектированию для электродвигателей применяется через РЕГЛАМЕНТ (ЕС) № 640/2009. Директива распространяется на индукционные электродвигатели с короткозамкнутым ротором, с одной скоростью и трехфазным, с частотой 50 Гц или 50-60 Гц со следующими характеристиками:

- Скорость от 2 до 6 полюсов,
- номинальное напряжение (U N) макс. 1 000 В,
- номинальная мощность (P N) от 0,75 кВт до 375 кВт,
- характеристики при работе в постоянном режиме;

и устанавливает, что

- начиная с 1 января 2015 г.:

двигатели с номинальной мощностью от 7,5 до 375 кВт должны иметь уровень эффективности не ниже IE3 (высокий КПД) или уровень эффективности IE2 и должны быть оснащены вариатором скорости;

- начиная с 1 января 2017 г.:

все двигатели с номинальной мощностью от 0,75 до 375 кВт должны иметь уровень эффективности не ниже IE3 (высокий КПД) или уровень эффективности IE2 и должны быть оснащены вариатором скорости;

Директива ErP в применении к насосам

Европейская директива ErP по экосовместимому проектированию для насосов применяется через РЕГЛАМЕНТ (ЕС) №547/2012, устанавливающий уровни минимальной эффективности для некоторых типов насосов чистой воды, среди которых вертикальные многоступенчатые насосы.

Регламент вводит показатель, называемый индексом минимального КПД (MEI), который определяет уровень эффективности насоса, и устанавливает, что:

- начиная с 1 января 2015 г., насосы для воды могут продаваться на рынках Евросоюза только если их индекс MEI > 0,4

Узлы электронасоса, которые не отвечают этим требованиям для двигателя или для насоса, не могут продаваться на рынке Европейского экономического сообщества и, следовательно, должны предназначаться только для рынков вне пределов ЕЭС.

Примечание: Индекс эффективности MEI. Насосы с индексом MEI<0,4 предназначены для экспорта за пределы Европейского Экономического Пространства.

РАБОЧИЕ ПРЕДЕЛЫ – СТАНДАРТНЫЕ ИСПОЛНЕНИЯ

			2900 1/min							
			25	32	40	50	65	80	100	
1	Qmin - Qmax	m ³ /h	0,5 ÷ 11	2 ÷ 30	4 ÷ 45	5 ÷ 65	8 ÷ 105	20 ÷ 155	60 ÷ 210	
2	H (Q=0)	m	11	96	102	99	93	63,5	60,5	
3	PN	bar	16 (25*)					16		
4	P ₂ max	kW	0,37	15	18,5	22	37	37	45	
5	Tw	°C	-15 / +140							
6	Ta	°C	-10 / + 40							
7		g/m ³	65							
8		mm	3							
9		min	5 (вода T 20°C)							

			1450 1/min							
DN			32	40	50	65	80	100	125	150
1	Qmin - Qmax	m ³ /h	2 ÷ 28	3 ÷ 29	5 ÷ 40	5 ÷ 90	15 ÷ 160	20 ÷ 260	120÷400	120÷800
2	H (Q=0)	m	23,5	25,5	26	25	40	39	39,5	58
3	PN	bar	16 (25*)			16				
4	P ₂ max	kW	2,2	2,2	3	7,5	18,5	30	55	90
5	Tw	°C	-15 / +140							
6	Ta	°C	-10 / + 40							
7		g/m ³	85							
8		mm	3							
9		min	5 (вода T 20°C)							

(*) По запросу

1. Область подачи
2. Максимальный напор (Q=0)
3. Макс. рабочее давление: под максимальным рабочим давлением подразумевается сумма давления на входе в насос и давления развиваемого насосом при нулевой подаче [Т перекачиваемой жидкости 20°C]. Границы температуры-давления отражены в таблицах включённых в техническое приложение
4. Максимальная мощность
5. Температура перекачиваемой жидкости
6. Температура окружающей среды
7. Максимальное содержание твёрдых частиц
8. Максимальные размеры твёрдых частиц
9. Максимальное время работы при закрытом патрубке (для воды температурой 20°C)

ОПИСАНИЕ

Центробежные электронасосы с патрубками на одной оси, предназначенные для перекачивания холодной и горячей воды для установки в гражданских и промышленных системах отопления, кондиционирования, для горячей воды для санитарных нужд, установок повышения давления и других гражданских и промышленных применений.

Насосы и двигатели в соответствии с Директивой 2009/125/CE (ErP).

ХАРАКТЕРИСТИКИ

2 или 4 полюсное исполнение
С мощностями от 0,18 кВт до 90 кВт
Параметры при 2900 об/мин
Максимальный расход 210 м³/ч / Максимальный напор 90 мт
Параметры при 1450 об/мин
Максимальный расход 800 м³/ч / Максимальный напор: 58 мт
Температура перекачиваемой жидкости: -15°C/+140°C
Макс. рабочее давление (под максимальным рабочим давлением подразумевается сумма давления на входе в насос и давления развиваемого насосом при нулевой подаче): 16 бар (10 бар для моделей с резьбовыми патрубками). Направление вращения: по часовой стрелке (со стороны двигателя)

ХАРАКТЕРИСТИКИ КОНСТРУКЦИИ НАСОСЫ – стандартное исполнение

В соответствии с Директивой 2009/125/CE (ErP) – Регламент (EU) No 547/2012

Конструкция:

- Моноблочная для моделей с фланцами до DN65
- В совокупности с унифицированным двигателем V1, подсоединённым посредством жёсткой муфты для моделей с размерами фланцев DN80 и более.

Корпус насоса: чугун EN-GJS-500

Рабочее колесо из различных материалов: латунь, чугун, сталь или бронза

Выступ вала: нержавеющая сталь AISI431 (1.4057) или дуплексная сталь (1.4362).

Двунаправленное механическое уплотнение согласно EN

12756 AQIEGG (графит/ карбид кремния/ EPDM), другие конфигурации поставляются по запросу.

Уплотнения из EPDM

Унифицированные фланцы UNI EN 1092-2

Ответные фланцы поставляются по запросу

ДИВГАТЕЛИ

В соответствии с Директивой 2009/125/CE (ErP) – Регламент (EU) No 640/2009 и (EU) No 4/2014

Асинхронные индукционные, 2 или 4 полюсные с внешней вентиляцией (TEFC)

Защита: IP55 (63-71:IP44)

Класс изоляции: F

Стандартные напряжения:

≤4kW 230/400(DY);

≥5,5kW 400/690(D/Y)

Классы энергосбережения согласно IEC 60034-30: начиная от 0,75 кВт IE3 или IE2 для работы с частотным преобразователем.

Двигатели предназначены для работы с частотным преобразователем уже в стандартном исполнении.

ПОКРАСКА

Антикоррозийная двухкомпонентная эмаль, подходящая для контакта с питьевой водой. Стойкость к коррозии соответствует циклу C3M согласно EN12944-6 (Цикл C5M по запросу).

УСТАНОВКА

Электронасосы могут быть установлены на горизонтальной или вертикальной оси, двигателем всегда вверх См. страницу 16 для более подробной информации.

СПЕЦИАЛЬНЫЕ ИСПОЛНЕНИЯ

Исполнение с инвертером встроенным в двигатель до 15 кВт. Исполнение с однофазным двигателем до 4 кВт

Исполнения из различных материалов

IRX: исполнение из нержавеющей стали AISI316

IR-M: исполнение из морской бронзы

ДОПУЩЕНИЯ

Насос согласно UNI EN ISO 9906:2012 уровень 3B (другие уровни по запросу)





Двигатель: IEC 60034-1.

МАТЕРИАЛЫ И ОСНОВНЫЕ КОМПОНЕНТЫ

КОМПОНЕНТЫ		СТАНДАРТНОЕ ИСПОЛНЕНИЕ	ИСПОЛНЕНИЕ ПО ЗАПРОСУ																				
Корпус насоса		Высокопрочный чугун EN-GJS-500																					
Диск/ уплотнительная крышка		Высокопрочный чугун EN-GJS-500																					
Рабочие колёса		См. Подробную таблицу на стр. 9																					
Концевой вал		Нержавеющая сталь AISI431 (1.4057)	Нержавеющая сталь Duplex (1.4362)																				
Механическое уплотнение		<table border="1" data-bbox="788 1308 986 1384"> <tr> <td>1</td> <td>2</td> <td>3</td> <td>4</td> </tr> <tr> <td>A</td> <td>Q1</td> <td>E</td> <td>GG</td> </tr> </table>	1	2	3	4	A	Q1	E	GG	<table border="1" data-bbox="1203 1285 1406 1406"> <tr> <td>1</td> <td>2</td> <td>3</td> <td>4</td> </tr> <tr> <td>Q1</td> <td>Q1</td> <td>V</td> <td>GG</td> </tr> <tr> <td>B</td> <td>Q1</td> <td>E</td> <td>GG</td> </tr> </table>	1	2	3	4	Q1	Q1	V	GG	B	Q1	E	GG
1	2	3	4																				
A	Q1	E	GG																				
1	2	3	4																				
Q1	Q1	V	GG																				
B	Q1	E	GG																				
Части из резины		EPDM	FPM																				
Части из резины		Арамидное волокно																					

Механическое уплотнение

- 1) Подвижное кольцо
- 2) Неподвижное кольцо
- 3) Эластомеры
- 4) Пружина и металлические компоненты
- (A): Углерод пропитанный сурьмой
- (B): Углерод пропитанный смолой
- (V[1-2]): Окись алюминия
- (Q1): Карбид кремния
- (E): EPDM
- (V): FPM
- (G): Нержавеющая сталь (AISI 316)

Тип						
	Чугун EN-GJL-250	Литая углеродистая сталь G20Mn5	Литая нержавеющая сталь AISI304 (1.4308)	Латунь	Литая нержавеющая сталь AISI316 (CF8M – 1.4408)	Бронза G-CuSn10
25-90		N.A.	N.A.	S	N.A.	N.A.
32-100		N.A.	N.A.	S	N.A.	N.A.
32-112		N.A.	N.A.	S	N.A.	N.A.
32-125S		S	N.A.	N.A.	R	R
32-160S		S	N.A.	N.A.	R	R
32-200		S	N.A.	N.A.	R	R
32-200N		S	N.A.	N.A.	R	R
32-250S		S	N.A.	N.A.	R	R
40-100		S	N.A.	N.A.	N.A.	N.A.
40-112		S	N.A.	N.A.	N.A.	N.A.
40-125S		S	N.A.	N.A.	R	R
40-160N		S	N.A.	N.A.	R	R
40-200N		S	N.A.	N.A.	R	R
40-250N		S	N.A.	N.A.	R	R
50-112		N.A.	S	N.A.	N.A.	N.A.
50-125		S	N.A.	N.A.	R	R
50-160		S	N.A.	N.A.	R	R
50-200S		S	N.A.	N.A.	R	R
50-250N		S	N.A.	N.A.	R	R
65-112		S	S	N.A.	N.A.	N.A.
65-125		S	N.A.	N.A.	R	R
65-125S		S	N.A.	N.A.	R	R
65-160		S	N.A.	N.A.	R	R
65-200N		S	N.A.	N.A.	R	R
65-250S		S	N.A.	N.A.	R	R
80-125		S	N.A.	N.A.	N.A.	N.A.
80-160		S	N.A.	N.A.	R	R
80-200		S	N.A.	N.A.	R	R
80-250		S	N.A.	N.A.	R	R
80-315		S	N.A.	N.A.	R	R
100-125		S	N.A.	N.A.	N.A.	N.A.
100-160		S	N.A.	N.A.	N.A.	N.A.
100-200		S	N.A.	N.A.	R	R
100-250		S	N.A.	N.A.	R	R
100-315		S	N.A.	N.A.	R	R
125-250		S	N.A.	N.A.	R	R
125-315		S	N.A.	N.A.	R	R
150-315		S	N.A.	N.A.	R	R
150-315S		S	N.A.	N.A.	R	R
150-400		S	N.A.	N.A.	R	R

S: Стандартный

R: По запросу

N.A.: Недоступен

2P 2900 1/min



L-2P 2900 1/min 50Hz

ГИДРАВЛИЧЕСКИЕ ХАРАКТЕРИСТИКИ

L-2P 25					2900 1/min										50Hz					
Тип	P ₂		MEI	L1 ¹ [mm]	Q	l/s	0	0,1	0,3	0,6	0,8	1,1	1,4	1,7	1,9	2,2	2,6	2,8	3,1	
	kW	HP				m ³ /h	0	0,5	1	2	3	4	5	6	7	8	9,5	10	11	
	l/min	0				33	17	33	50	67	83	100	113	133	158	167	183			
L-2P 25-90-73	0,18	0,25	>0,7	180	H (m)	7,2	7,2	7,1	7	6,5	6	5,3	4,4	3,2						
L-2P 25-90-84	0,25	0,33	>0,7	180		9,5	9,5	9,4	9,3	9	8,6	8	7,4	6,6	5,6	3,6				
L-2P 25-90-90	0,37	0,5	>0,7	180		11	11	11	10,9	10,8	10,5	10,2	9,7	9,2	8,5	7,3	6,8	5,8		

L-2P 32					2900 1/min															50Hz							
Тип	P ₂		MEI	L1 ¹ [mm]	Q	l/s	0	0,6	1,4	1,7	1,9	2,2	2,6	2,8	3,1	3,3	3,6	3,9	4,7	5,6	6,4	6,7	6,9	7,2	7,5	8,3	
	kW	HP				m ³ /h	0	2	5	6	7	8	9,5	10	11	12	13	14	17	20	23	24	25	26	27	30	
	l/min	0				33	83	100	113	133	158	167	183	200	217	233	283	333	383	400	417	433	450	500			
L-2P 32-100-75	0,18	0,25	>0,7	220	H (m)	6,7	6,1	5	4,1	3,2																	
L-2P 32-100-90	0,25	0,33	>0,7	220		9,8	9	8,2	7,8	7,3	6,6	5															
L-2P 32-100-95	0,37	0,5	>0,7	220		10,5	10,2	9,3	9	8,6	8	6,7	6,1	5													
L-2P 32-100-100	0,37	0,5	>0,7	220		12,1	11,3	10,5	10,2	9,9	9,4	8,5	8,1	7,2	6												
L-2P 32-112-110	0,55	0,75	>0,7	280		16,7	16,4	14	13,2	12	10,9	8,1															
L-2P 32-112-120	0,55	0,75	>0,7	280		20,2	19,8	17,6	16,7	15,8	14,8	13	12,1	10													
L-2P 32-112-130	0,75	1	>0,7	280		24	23,3	21,4	20,5	19,6	18,8	17,4	16,7	15,5	13,7	11,6											
L-2P 32-112-135	1,1	1,5	>0,7	280		25,5	25,2	23,4	22,6	21,7	20,8	19,5	18,9	17,8	16,5	14,8	12,6										
L-2P 32-125S-110	1,1	1,5	>0,7	280		18,8			18,3	18	17,7	17	16,8	16,3	15,7	15	14	11									
L-2P 32-125S-128	1,5	2	>0,7	280		23,3			22,9	22,7	22,5	22	21,9	21,5	21,1	20,5	20	17,8	14,8								
L-2P 32-125S-140	2,2	3	>0,7	280		27,8				27,2	26,9	26,8	26,5	26,1	25,8	25,4	23,8	21,7	19,1	18	17						
L-2P 32-160S-154	2,2	3	>0,7	340		32,2		33	32,8	32,3	31,8	31,1	30,8	30,2	29,6	29	28,2	25,7	22,8	19							
L-2P 32-160S-165	3	4	>0,7	340		38,3		38,2	37,9	37,7	37,4	36,7	36,5	36,1	35,5	35	34,3	32	29,1	25,9	24,6						
L-2P 32-160S-174	3	4	>0,7	340		41,8		40,9	40,7	40,3	40,1	39,6	39,4	39	38,6	38,2	37,6	35,6	33,2	30,1	28,9						
L-2P 32-200-182	4	5,5	>0,5	440		44,2					42	41,3	41,1	40,6	40	39,2	38,5	36,1	33	27,9							
L-2P 32-200-202	5,5	7,5	>0,5	440		55,4					53	52,4	52,2	51,7	51,2	50,6	50	47,8	44,8	40,7	39,5	37,9	36,1				
L-2P 32-200-219	7,5	10	>0,5	440		65,4					62,7	62,2	62	61,5	61,1	60,5	59,8	57,6	54,8	50,9	49,5	47,7	46,1	44			
L-2P 32-250S-220	9,2	12,5	>0,7	490		67,8								68	67,9	67,7	67,6	67,5	67,1	66,6	65,5	65,1	64,8	64,4	63,9	61,5	
L-2P 32-250S-235	11	15	>0,7	490		78,8								78	78	77,9	77,7	77,6	77,5	77	76,0	75,4	74,9	74,2	73,5	70,9	
L-2P 32-250S-260	15	20	>0,7	490		96,3								95	94,8	94,7	94,7	94,8	94,2	93,7	93,2	92,7	92,4	92,1	91,5	84,5	

L-2P 2900 1/min 50Hz

ГИДРАВЛИЧЕСКИЕ ХАРАКТЕРИСТИКИ

L-2P 40					2900 1/min																	50Hz											
Тип	P ₂		MEI	L1 ¹ [mm]	Q	I/s	0	1,1	1,4	2,2	2,8	4,7	5,6	6,4	7,2	7,8	8,3	9,7	9,9	10,3	10,8	11,4	11,8	12,1	12,5								
	kW	HP				m ³ /h	0	4	5	8	10	17	20	23	26	28	30	35	35,5	37	39	41	42,5	43,5	45								
	l/min	0				67	83	133	167	283	333	383	433	467	500	583	592	617	650	683	708	725	750										
L-2P 40-100-100	0,55	0,75	>0,7	250	H (m)	12,4	12,4	12,4	12	11,2	6,6	4,3	1,5																				
L-2P 40-100-110	0,75	1	>0,7	250		14,4	14,5	14,5	14,3	13,8	9,8	7,7	5,4	2,5																			
L-2P 40-100-115	1,1	1,5	>0,7	250		15,5	15,5	15,6	15,5	15	11,5	9,5	7,2	4,6	2,8																		
L-2P 40-112-125	1,1	1,5	>0,7	320		21	20,8	20,6	19,8	19	15,1																						
L-2P 40-112-130	1,5	2	>0,7	320		22,8	22,5	22,3	21,5	20,9	17,3	15,3																					
L-2P 40-112-136	1,5	2	>0,7	320		25	24,6	24,5	23,9	23,2	20	18	15,7																				
L-2P 40-112-140	2,2	3	>0,7	320		26,8	26,2	26	25,3	24,8	21,8	20	17,9	15,2																			
L-2P 40-125S-130	2,2	3	>0,6	320		23,7				23,3	21,7	20,6	19,2	17,3	15,7	15,5																	
L-2P 40-125S-138	3	4	>0,6	320		26,5				26,3	25	24,1	22,8	21,5	19,8	19	15,3																
L-2P 40-125S-144	3	4	>0,6	320		29,1				28,5	27,5	26,8	25,9	24,6	23,4	22,6	19,2																
L-2P 40-160N-150	3	4	>0,5	340		30,9			30,7	30,5	28,8	27,8	26,4	24,8	22,9	22																	
L-2P 40-160N-163	4	5,5	>0,5	340		37,6			36,8	36,6	35,5	34,7	33,6	32,1	30,4	29,4	24,4	24															
L-2P 40-160N-168	5,5	7,5	>0,5	340		40,2			39,1	38,9	38,1	37,4	36,4	35	33,3	32,4	27,4	26,6	25														
L-2P 40-200N-180	5,5	7,5	>0,5	440		48		48	47	46,4	44,3	42,9	41,3	39,5	37,4	36,4																	
L-2P 40-200N-195	7,5	10	>0,5	440		55,1		54,1	53,8	53,5	51,7	50,4	49,3	47,9	46,7	46	43,1	42,9	41,8	40													
L-2P 40-200N-200	9,2	12,5	>0,5	440		60		59,9	58,8	58,2	56,2	55,3	54	52,5	51	50,2	46,8	46,4	45,1	43	40,1												
L-2P 40-200N-210	11	15	>0,5	440		66,5		65,9	65	64,4	62,5	61,6	60,6	59,3	57,9	57,2	54,2	54	52,9	51,5	49,7	48,1	47,2	45									
L-2P 40-250N-220	11	15	>0,7	490		72			70,5	70,1	68,7	68,1	67,3	66,1	64,9	64	60,9	60,6	59,3	57,7													
L-2P 40-250N-240	15	20	>0,7	490		87,2			85	84,6	83,2	82,4	81,8	80,7	79,7	79,1	76,9	76,5	75,7	74,2	72,8	72,2											
L-2P 40-250N-250	17	23	>0,7	490		95			92,3	91,9	90,3	89,5	88,7	87,9	87,2	86,6	84,6	84,5	83,6	82,6	81,3	80,5	80,1										
L-2P 40-250N-259	18,5	25	>0,7	490		102			98,8	98,3	96,4	95,8	95,1	94,4	93,8	93,4	91,7	91,6	91	90,1	89,2	88,5	88,1	87									

L-2P 50					2900 1/min																	50Hz											
Тип	P ₂		MEI	L1 ¹ [mm]	Q	I/s	0	1,4	1,9	2,2	3,3	4,2	5,6	6,4	7,8	8,3	11,1	11,7	12,5	13,9	15,3	16,7	17,6	17,8	18,1								
	kW	HP				m ³ /h	0	5	7	8	12	15	20	23	28	30	40	42	45	50	55	60	63,5	64	65								
	l/min	0				83	117	133	200	250	333	383	467	500	667	700	750	833	917	1000	1058	1067	1083										
L-2P 50-112-100	0,55	0,75	>0,7	280	H (m)	11,8			11,8	10,7	9,2	6,1	3,5																				
L-2P 50-112-108	0,75	1	>0,7	280		13,7			13,7	13,3	12,1	9,3	7,4	3,2																			
L-2P 50-112-110	1,1	1,5	>0,7	280		14,3			14,3	14	12,8	10,1	8,2	4,1																			
L-2P 50-125-120	2,2	3	>0,4	340		20,4	20,3	20,2	20,1	19,7	19,3	18,3	17,7	16,3	15,7	11,8	10,9																
L-2P 50-125-130	3	4	>0,4	340		24	23,9	23,8	23,7	23,4	23	22,2	21,6	20,4	20	16,9	16	14,7	12,4														
L-2P 50-125-139	4	5,5	>0,4	340		27	27,1	27,1	27,1	26,9	26,6	25,9	25,4	24,4	23,9	21,3	20,6	19,7	17,7	15,5													
L-2P 50-160N-150	5,5	7,5	>0,1	340		33,1		32,5	32,4	32,3	32	31,2	30,6	29,4	28,7	24,9																	
L-2P 50-160N-165	7,5	10	>0,1	340		40,7		39,9	39,8	39,7	39,5	39	38,5	37,5	37	34,3	33,7	32,5	29,8														
L-2P 50-160N-174	9,2	12,5	>0,1	340		44,7		44	43,9	43,7	43,5	43,1	42,7	41,8	41,4	38,9	38,2	37,5	35,7	33,5													
L-2P 50-200S-180	7,5	10	>0,7	440		44					44,6	44,3	43,9	42,8	42,2	39	38,2	36,9	34,5	31,5													
L-2P 50-200S-192	9,2	12,5	>0,7	440		51					51,5	51,2	50,8	50	49,5	46,4	45,7	44,5	42,3	39,7	36,9												
L-2P 50-200S-200	11	15	>0,7	440		56					56,3	55,9	55,6	54,8	54,4	51,5	50,8	49,7	47,4	44,9	41,9	39,8	39,3										
L-2P 50-200S-214	15	20	>0,7	440		64,5					64,7	64,4	64,2	63,5	63,1	60,5	59,6	58,6	56,4	53,8	50,8	48,4	48										
L-2P 50-250N-215	15	20	>0,7	440		67,3					66	65,6	65,2	64,7	64,2	60,6	59,5	57,5	53,3	48													
L-2P 50-250N-220	15	20	>0,7	440		70,5					69,2	68,9	68,6	68	67,6	64,4	63,4	61,5	57,9	53													
L-2P 50-250N-230	18,5	25	>0,7	440		77,4					75,9	75,4	75,2	74,7	74,3	71,8	71	69,8	66,9	63,1	58,4	54,6											
L-2P 50-250N-247	22	30	>0,7	440		90					87,8	87,1	86,8	86,1	85,8	83,7	82,8	81,7	79,3	76	72,1	68,6	68,2										
L-2P 50-250N-260	22	30	>0,7	440		99,4					96,7	96	95,8	95	94,7	92,4	91,9	90,7	88,7	86	82,8	80	79,8	79									

ГИДРАВЛИЧЕСКИЕ ХАРАКТЕРИСТИКИ



L-2P 25-90		2900 1/min										50Hz					
Тип	P ₂		MEI	Q	l/s	0	0,1	0,6	1,1	1,4	1,7	1,9	2,2	2,6	2,8	3,1	
	kW	HP			m ³ /h	0	0,5	2	4	5	6	7	8	9,5	10	11	
					l/min	0	8	33	67	83	100	117	133	158	167	183	
L-2P 25-90-73	0,18	0,25	>0,7	H (m)	7,2	7,2	7	5,9	5,3	4,4	3,2						
L-2P 25-90-84	0,25	0,33	>0,7		9,5	9,5	9,3	8,5	8	7,4	6,6	5,6	3,6				
L-2P 25-90-90	0,37	0,5	>0,7		11	11	10,9	10,5	10,2	9,7	9,2	8,5	7,3	6,8	5,8		

Размеры – базовые исполнения

Тип	P ₂		Мощность двигателя	G	E [mm]	L1 [mm]	L2 [mm]	L3 [mm]	H [mm]	H1 [mm]	H2 [mm]	H3 [mm]	B [mm]	B1 [mm]	B2 [mm]	B3 [mm]	kg
	kW	HP															
L-2P 25-90-73	0,18	0,25	63	1"1/2 ⁽¹⁾	125	180	85	95	295	46	60	-	137	69	68	103	9
L-2P 25-90-84	0,25	0,33	63	1"1/2 ⁽¹⁾	125	180	85	95	295	46	60	-	137	69	68	103	9
L-2P 25-90-90	0,37	0,5	63	1"1/2 ⁽¹⁾	125	180	85	95	295	46	60	-	137	69	68	103	9

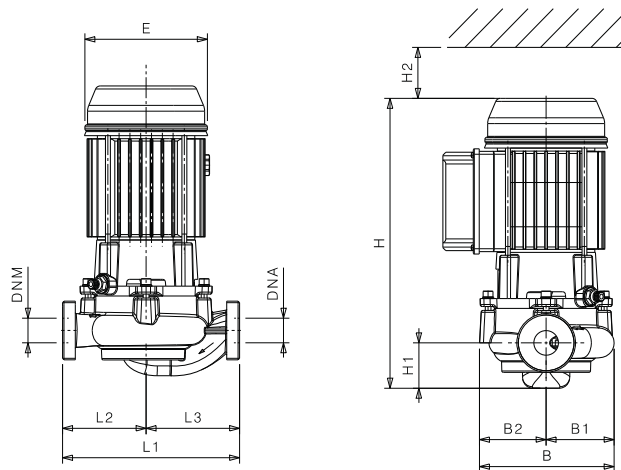
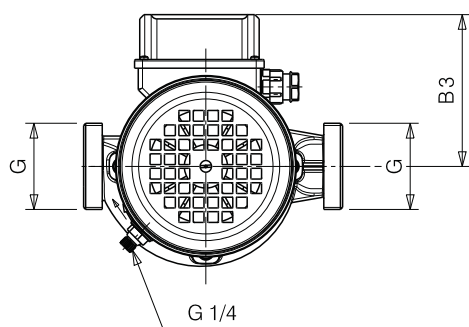

Фланцы

DNA [mm]	25
DNM [mm]	25
G	1" 1/2 [1]

По запросу 2"

- Габаритные чертежи, веса и изображения являются лишь ориентировочными, а не обязательными
- Размеры и характеристики исполнения с частотным преобразователем на стр. 132
- Информация о двигателях и дополнительные опции на стр. 187

L-2P 25-90

2900 1/min

50Hz

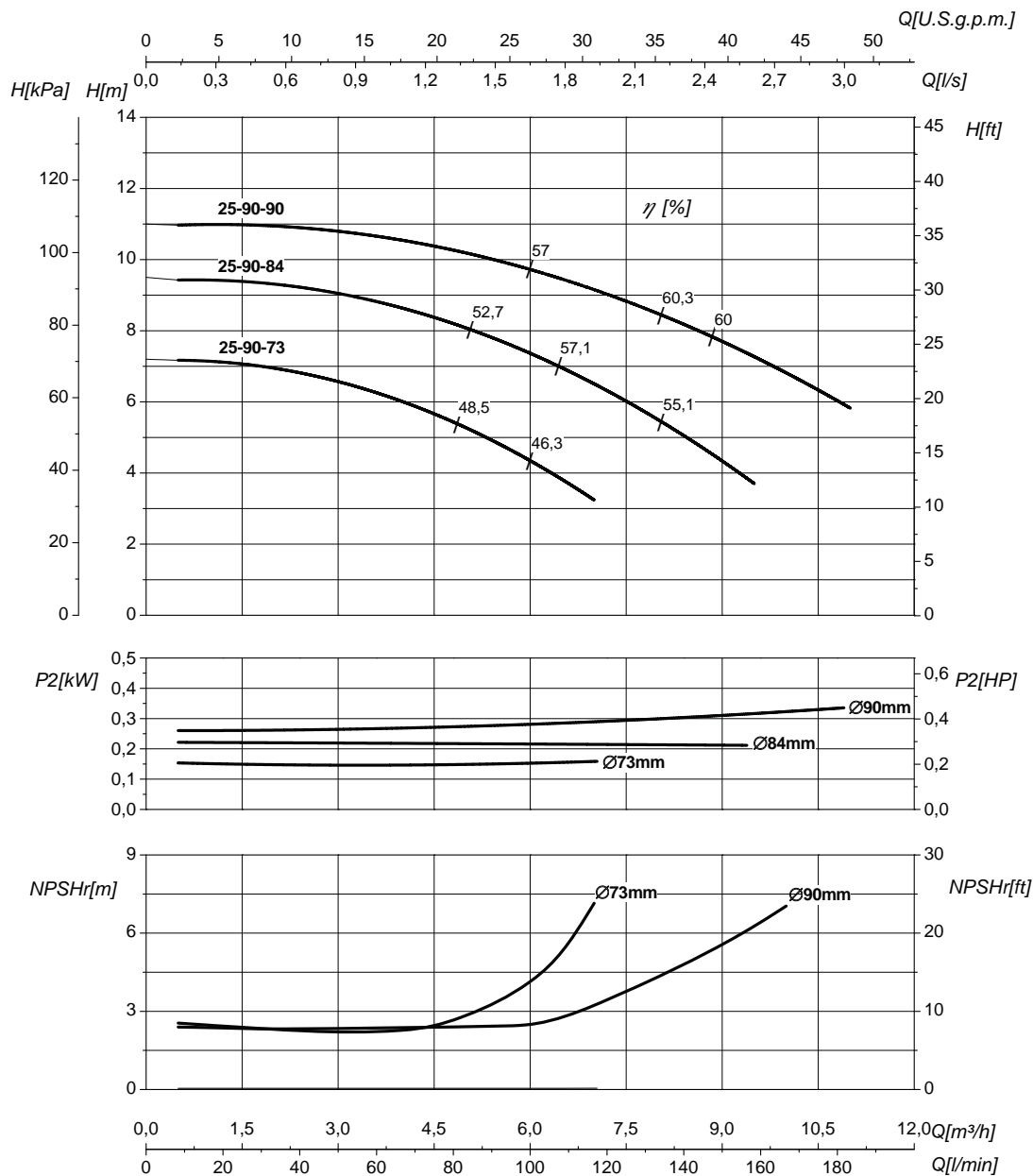

Номинальный DN всасывания **1"1/2** [1]

Номинальный DN нагнетания **1"1/2** [1]

Q	Подача	H	Напор
P ₂	Потребляемая мощность насоса	η	Коэффициент полезного действия насоса
NPSHr	См. Техническое приложение на стр. 219	MEI	См. Техническое приложение на стр. 219 >0,7

Кривые характеристик основываются на данных кинематической вязкости = 1 мм²/с, плотности = 1000 кг/м³, температура = 20°C. Допуски и кривые согласно UNI EN ISO 9906:2012 класс 3B. Действительные данные для стандартной версии.

ГИДРАВЛИЧЕСКИЕ ХАРАКТЕРИСТИКИ



L-2P 32-100				2900 1/min										50Hz			
Тип	P ₂		MEI	Q	l/s	0	0,6	1,1	1,4	1,7	1,9	2,2	2,6	2,8	3,1	3,3	
	kW	HP			m ³ /h	0	2	4	5	6	6,75	8	9,5	10	11	12	
					l/min	0	33	67	83	100	117	133	158	167	183	200	
L-2P 32-100-75	0,18	0,25	>0,7	H (m)	6,7	6,1	5,5	5	4,1	3,2							
L-2P 32-100-90	0,25	0,33	>0,7		9,8	9	8,5	8,2	7,8	7,3	6,6	5					
L-2P 32-100-95	0,37	0,5	>0,7		10,5	10,2	9,6	9,3	9	8,6	8	6,7	6,1	5			
L-2P 32-100-100	0,37	0,5	>0,7		12,1	11,3	10,8	10,5	10,2	9,9	9,4	8,5	8,1	7,2	6		

Размеры – базовые исполнения

Тип	P ₂		Мощность двигателя	E [mm]	L1 [mm]	L2 [mm]	L3 [mm]	H [mm]	H1 [mm]	H2 [mm]	H3 [mm]	B [mm]	B1 [mm]	B2 [mm]	B3 [mm]	øF [mm]	G	kg
	kW	HP																
L-2P 32-100-75	0,18	0,25	63	125	220	105	115	333	79	65	-	164	82	82	103	-	-	18
L-2P 32-100-90	0,25	0,33	63	125	220	105	115	333	79	65	-	164	82	82	103	-	-	18
L-2P 32-100-95	0,37	0,5	71	140	220	105	115	384	79	65	-	164	82	82	110	-	-	19
L-2P 32-100-100	0,37	0,5	71	140	220	105	115	384	79	65	-	164	82	82	110	-	-	19

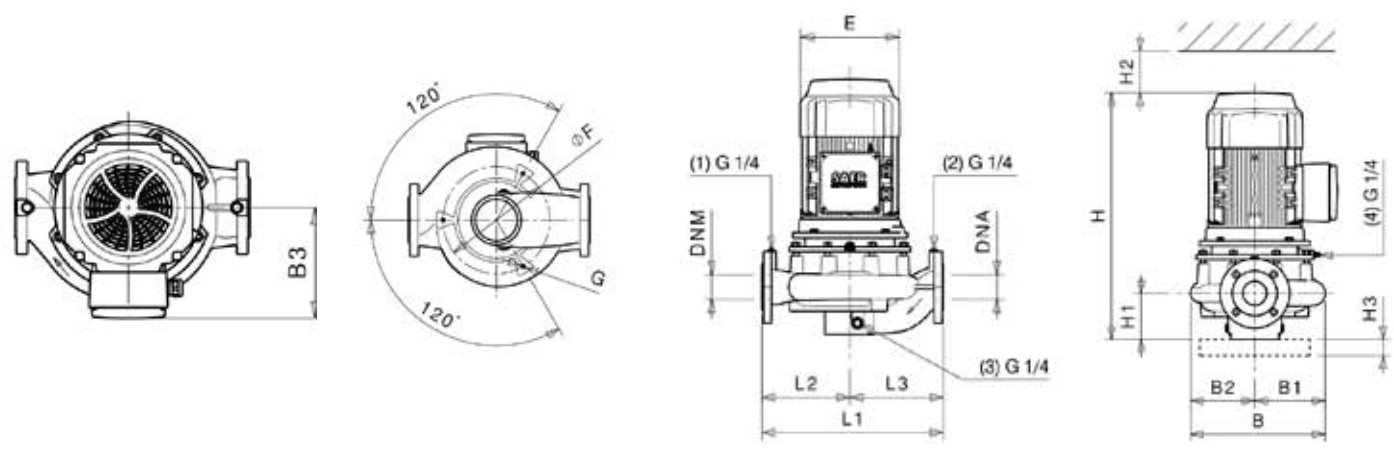

Фланцы				
	DNA		DNM	
DN	32		32	
PN	10/16		10/16	
D [mm]	144		144	
K [mm]	100		100	
C [mm]	78		78	
Отверстия	ø [mm]	n	ø [mm]	n
	18	4	18	4

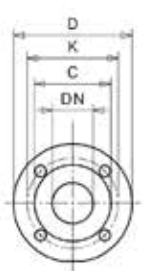

- Габаритные чертежи, веса и изображения являются лишь ориентировочными, а не обязательными
- Размеры и характеристики исполнения с частотным преобразователем на стр. 132
- Информация о двигателях и дополнительные опции на стр. 187

L-2P 32-100

2900 1/min

50Hz

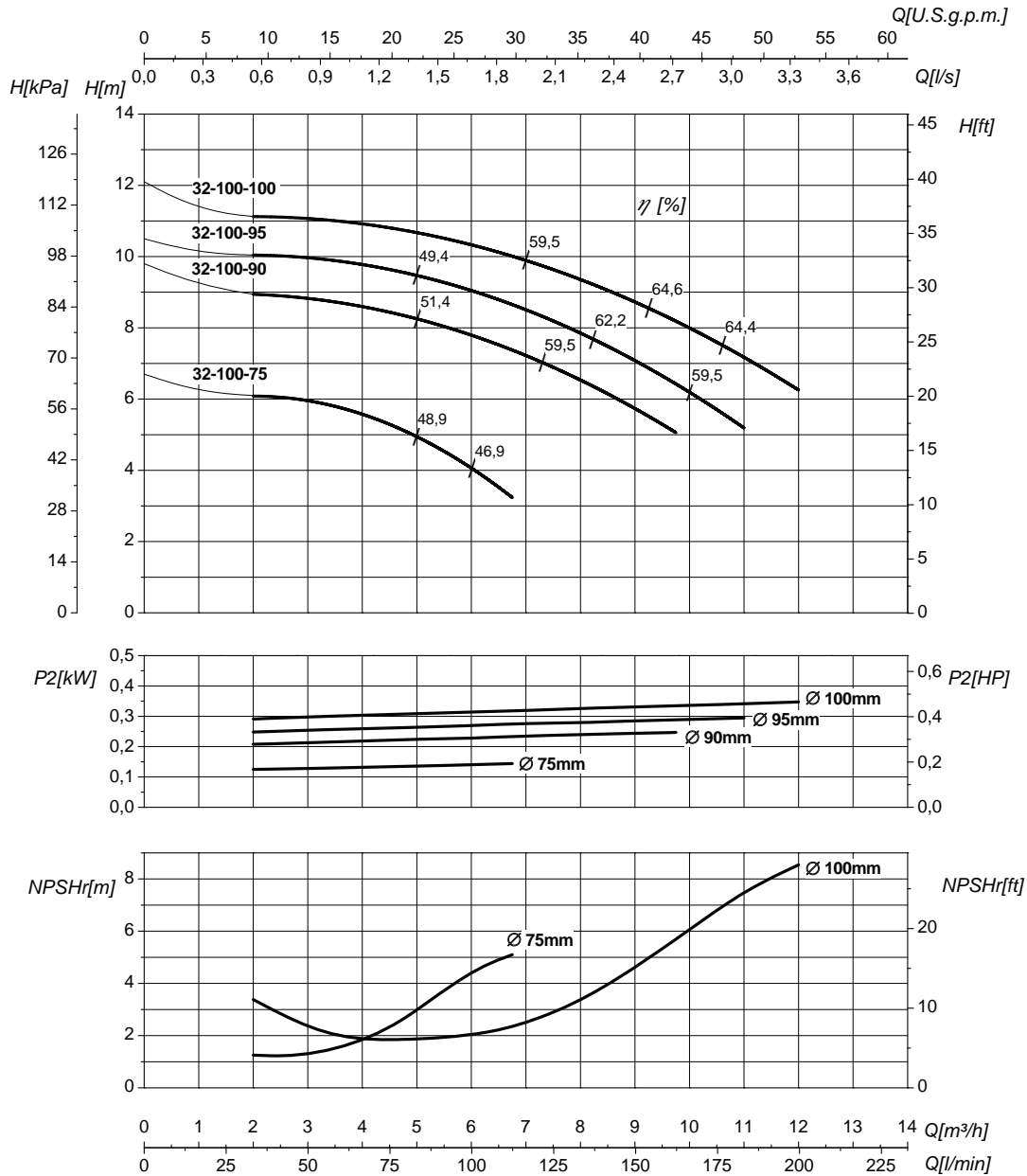

Номинальный DN всасывания **32**

Номинальный DN нагнетания **32**

Q	Подача	H	Напор
P ₂	Потребляемая мощность насоса	η	Коэффициент полезного действия насоса
NPSHr	См. Техническое приложение на стр. 219	MEI	См. Техническое приложение на стр. 219

>0,7

Кривые характеристик основываются на данных кинематической вязкости = 1 мм²/с, плотности = 1000 кг/м³, температура = 20°C. Допуски и кривые согласно UNI EN ISO 9906:2012 класс 3B. Действительные данные для стандартной версии.

ГИДРАВЛИЧЕСКИЕ ХАРАКТЕРИСТИКИ



L-2P 32-112 2900 1/min 50Hz

Тип	P ₂		MEI	Q	Q													
	kW	HP			l/s	0	0,6	1,4	2,2	2,6	2,8	3,1	3,3	3,6	3,9			
					m ³ /h	0	2	5	8	9,5	10	11	12	13	14			
L-2P 32-112-110	0,55	0,75	>0,7	H (m)	16,7	16,4	14	10,9	8,1									
L-2P 32-112-120	0,55	0,75	>0,7		20,2	19,8	17,6	14,8	13	12,1	10							
L-2P 32-112-130	0,75	1	>0,7		24	23,3	21,4	18,8	17,4	16,7	15,5	13,7	11,6					
L-2P 32-112-135	1,1	1,5	>0,7		25,5	25,2	23,4	20,8	19,5	18,9	17,8	16,5	14,8	12,6				

Размеры – базовые исполнения

Тип	P ₂		Мощность двигателя	E [mm]	L1 [mm]	L2 [mm]	L3 [mm]	H [mm]	H1 [mm]	H2 [mm]	H3 [mm]	B [mm]	B1 [mm]	B2 [mm]	B3 [mm]	øF [mm]	G	kg
	kW	HP																
L-2P 32-112-110	0,55	0,75	71	140	280	140	140	380	79	120	-	212	106	106	110	-	-	21
L-2P 32-112-120	0,55	0,75	71	140	280	140	140	380	79	120	-	212	106	106	110	-	-	21
L-2P 32-112-130	0,75	1	80	160	280	140	140	414	79	120	-	212	106	106	120	-	-	28
L-2P 32-112-135	1,1	1,5	80	160	280	140	140	414	79	120	-	212	106	106	120	-	-	31

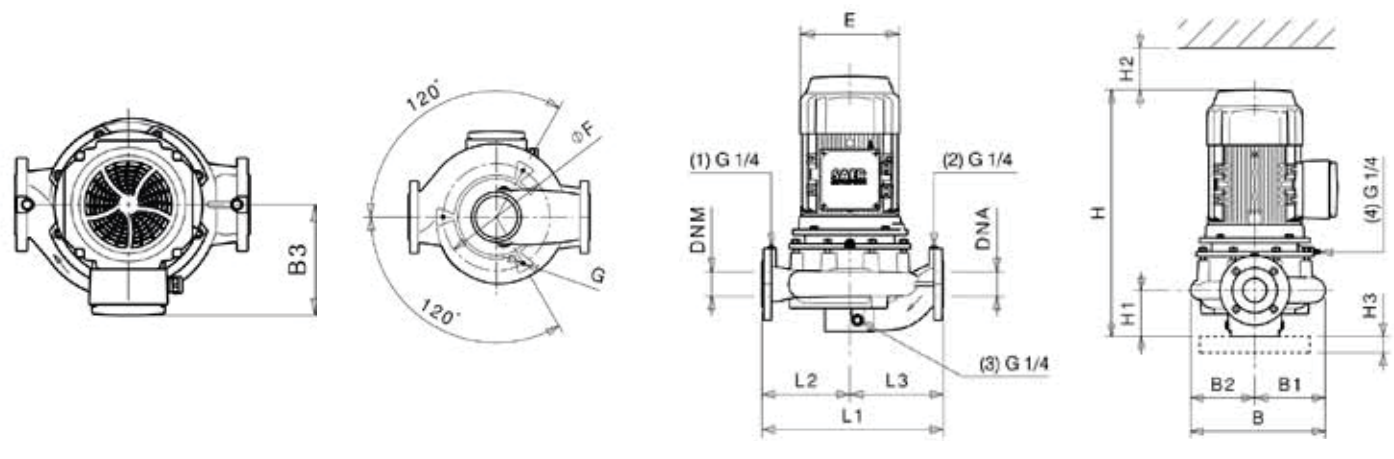

Фланцы				
	DNA		DNM	
DN	32		32	
PN	10/16		10/16	
D [mm]	144		144	
K [mm]	100		100	
C [mm]	78		78	
Отверстия	ø [mm]	n	ø [mm]	n
	18	4	18	4

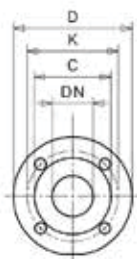

- Габаритные чертежи, веса и изображения являются лишь ориентировочными, а не обязательными
- Размеры и характеристики исполнения с частотным преобразователем на стр. 132
- Информация о двигателях и дополнительные опции на стр. 187

L-2P 32-112

2900 1/min

50Hz

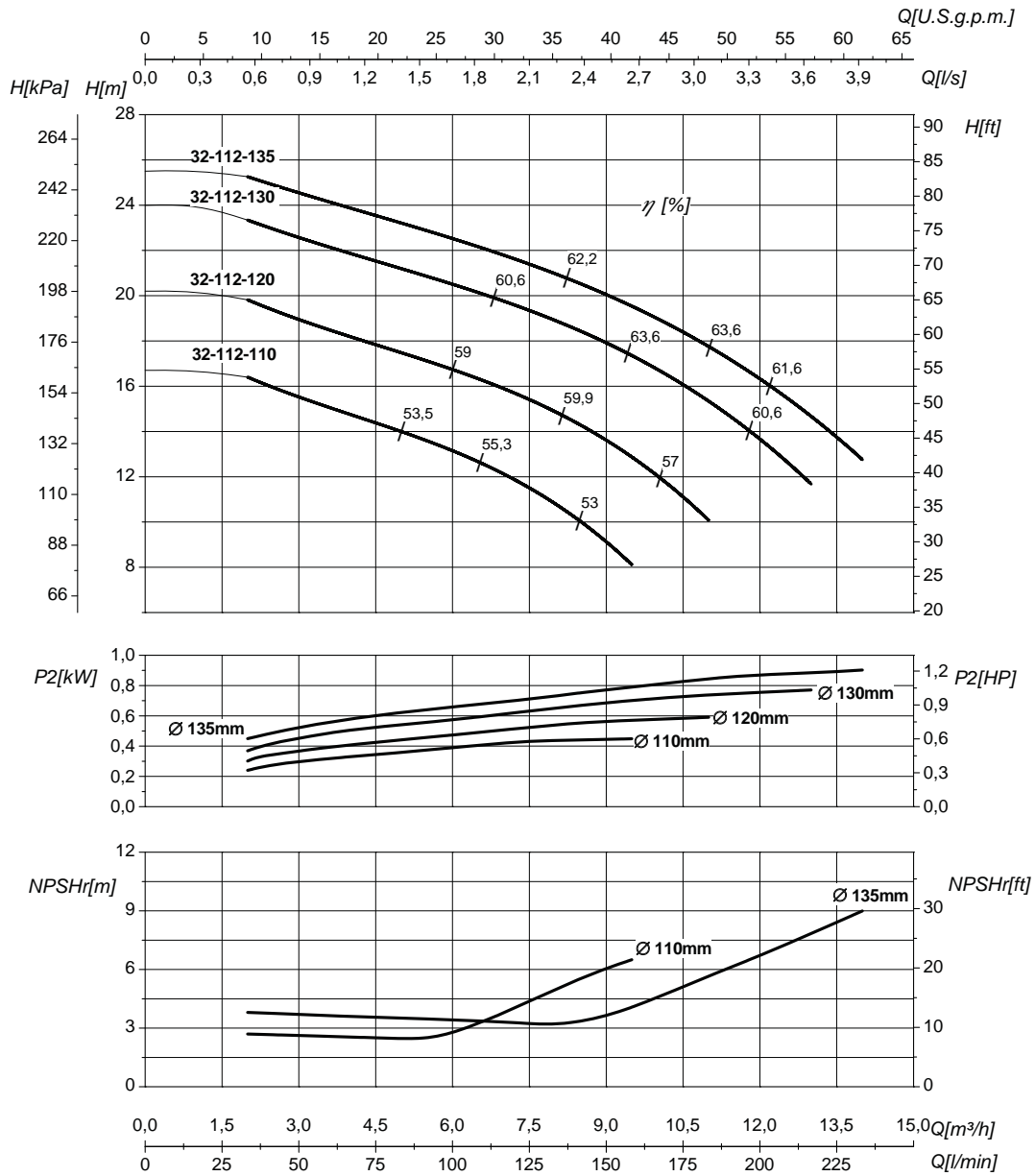

Номинальный DN всасывания

32

Номинальный DN нагнетания

32

Q	Подача	H	Напор
P ₂	Потребляемая мощность насоса	η	Коэффициент полезного действия насоса
NPSHr	См. Техническое приложение на стр. 219	MEI	См. Техническое приложение на стр. 219

>0,7

Кривые характеристик основываются на данных кинематической вязкости = 1 мм²/с, плотности = 1000 кг/м³, температура = 20°C. Допуски и кривые согласно UNI EN ISO 9906:2012 класс 3Б. Действительные данные для стандартной версии.

ГИДРАВЛИЧЕСКИЕ ХАРАКТЕРИСТИКИ



L-2P 32-125S				2900 1/min												50Hz			
Тип	P ₂		MEI	Q	l/s	0	1,7	1,9	2,2	2,8	3,1	3,3	4,2	4,7	5,6	6,9			
	kW	HP			m ³ /h	0	6	7	8	10	11	12	15	17	20	25			
					l/min	0	100	117	133	167	183	200	250	283	333	100			
L-2P 32-125S-110	1,1	1,5	>0,7	H (m)	18,8	18,3	18	17,7	16,8	16,3	15,7	13,3	11						
L-2P 32-125S-128	1,5	2	>0,7		23,3	22,9	22,7	22,5	21,9	21,5	21,1	19,5	17,8	14,8					
L-2P 32-125S-140	2,2	3	>0,7		27,8			27,2	26,8	26,5	26,1	25	23,8	21,7	17				

Размеры – базовые исполнения

Тип	P ₂		Мощность двигателя	E [mm]	L1 [mm]	L2 [mm]	L3 [mm]	H [mm]	H1 [mm]	H2 [mm]	H3 [mm]	B [mm]	B1 [mm]	B2 [mm]	B3 [mm]	øF [mm]	G	kg
	kW	HP																
L-2P 32-125S-110	1,1	1,5	80	160	280	140	140	414	79	120	-	212	106	106	120	-	-	39
L-2P 32-125S-128	1,5	2	90	176	280	140	140	450	79	120	-	212	106	106	125	-	-	41
L-2P 32-125S-140	2,2	3	90	176	280	140	140	450	79	120	-	212	106	106	125	-	-	43

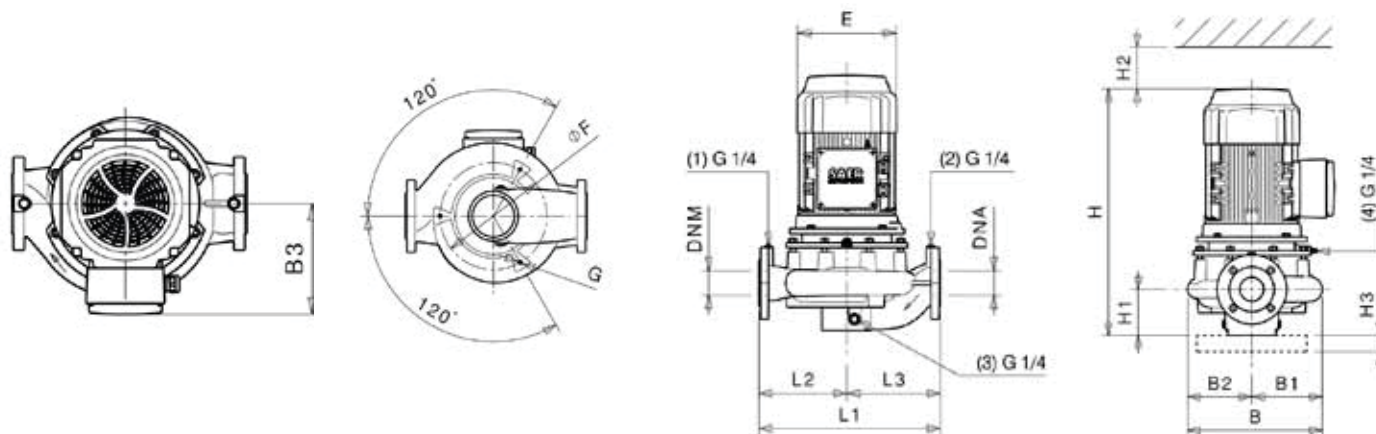

Фланцы				
	DNA		DNM	
DN	32		32	
PN	10/16		10/16	
D [mm]	144		144	
K [mm]	100		100	
C [mm]	78		78	
Отверстия	ø [mm]	n	ø [mm]	n
	18	4	18	4

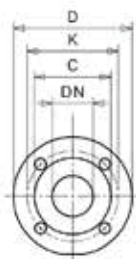

- Габаритные чертежи, веса и изображения являются лишь ориентировочными, а не обязательными
- Размеры и характеристики исполнения с частотным преобразователем на стр. 132
- Информация о двигателях и дополнительные опции на стр. 187

L-2P 32-125S

2900 1/min

50Hz

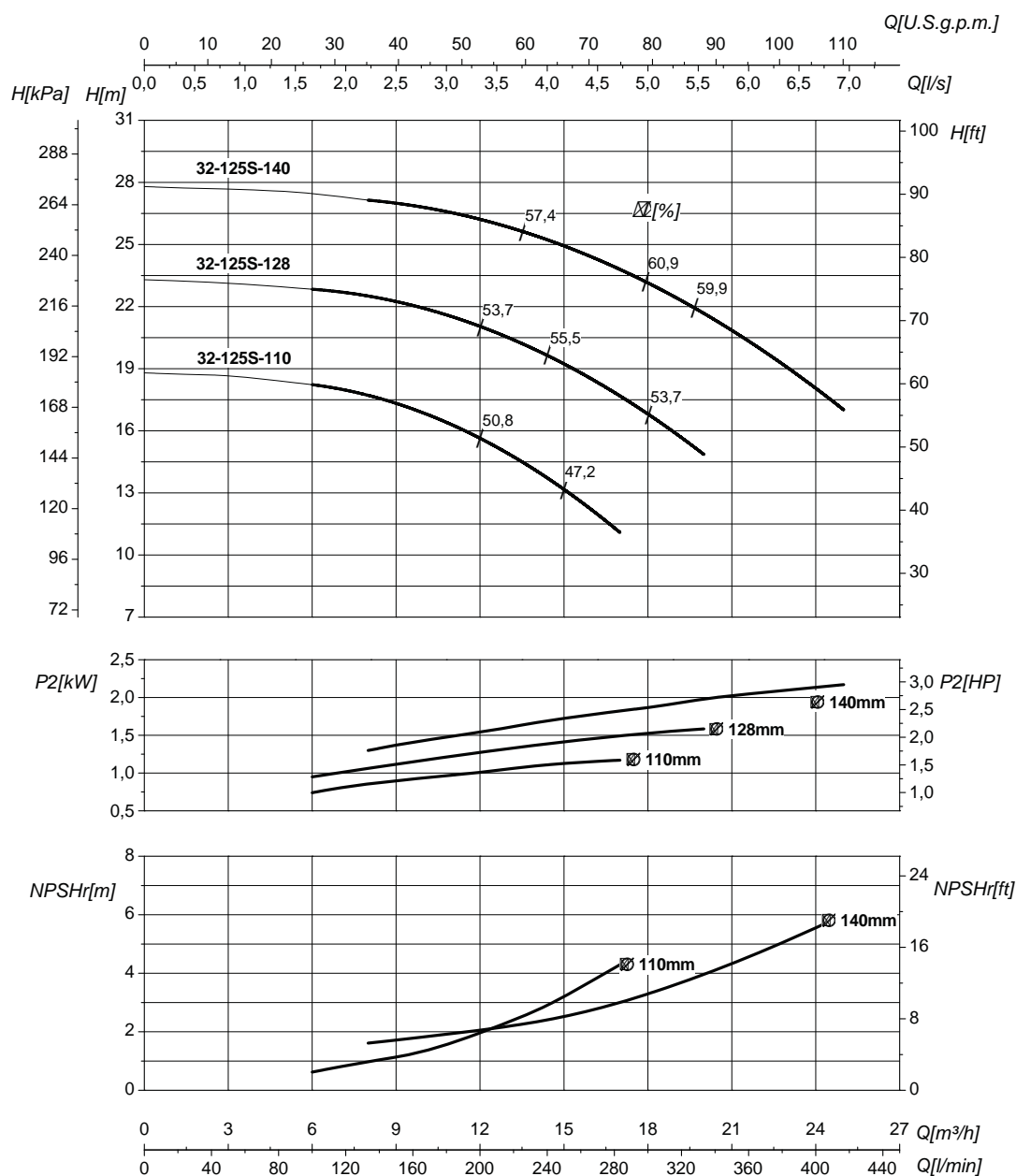

Номинальный DN всасывания

32

Номинальный DN нагнетания

32

Q	Подача	H	Напор
P ₂	Потребляемая мощность насоса	η	Коэффициент полезного действия насоса
NPSHr	См. Техническое приложение на стр. 219	MEI	См. Техническое приложение на стр. 219

> 0,7

Кривые характеристик основываются на данных кинематической вязкости = 1 мм²/с, плотности = 1000 кг/м³, температура = 20°C. Допуски и кривые согласно UNI EN ISO 9906:2012 класс 3Б. Действительные данные для стандартной версии.

ГИДРАВЛИЧЕСКИЕ ХАРАКТЕРИСТИКИ



L-2P 32-160S				2900 1/min												50Hz			
Тип	P ₂		MEI	Q	l/s	0	1,4	1,9	2,2	2,8	3,3	4,2	4,7	5,6	6,4	6,7			
	kW	HP			m ³ /h	0	5	7	8	10	12	15	17	20	23	24			
					l/min	0	83	117	133	167	200	250	283	333	383	400			
L-2P 32-160S-154	2,2	3	>0,7	H (m)	32,2	33	32,3	31,8	30,8	29,6	27,4	25,7	22,8	19					
L-2P 32-160S-165	3	4	>0,7		38,3	38,2	37,7	37,4	36,5	35,5	33,7	32	29,1	25,9	24,6				
L-2P 32-160S-174	3	4	>0,7		41,8	40,9	40,3	40,1	39,4	38,6	37,1	35,6	33,2	30,1	28,9				

Размеры – базовые исполнения

Тип	P ₂		Мощность двигателя	E [mm]	L1 [mm]	L2 [mm]	L3 [mm]	H [mm]	H1 [mm]	H2 [mm]	H3 [mm]	B [mm]	B1 [mm]	B2 [mm]	B3 [mm]	øF [mm]	G	kg
	kW	HP																
L-2P 32-160S-154	2,2	3	90	176	340	160	180	471	100	110	-	238	119	119	125	-	-	42
L-2P 32-160S-165	3	4	100	196	340	160	180	561	100	110	-	238	119	119	184	-	-	45
L-2P 32-160S-174	3	4	100	196	340	160	180	561	100	110	-	238	119	119	184	-	-	45

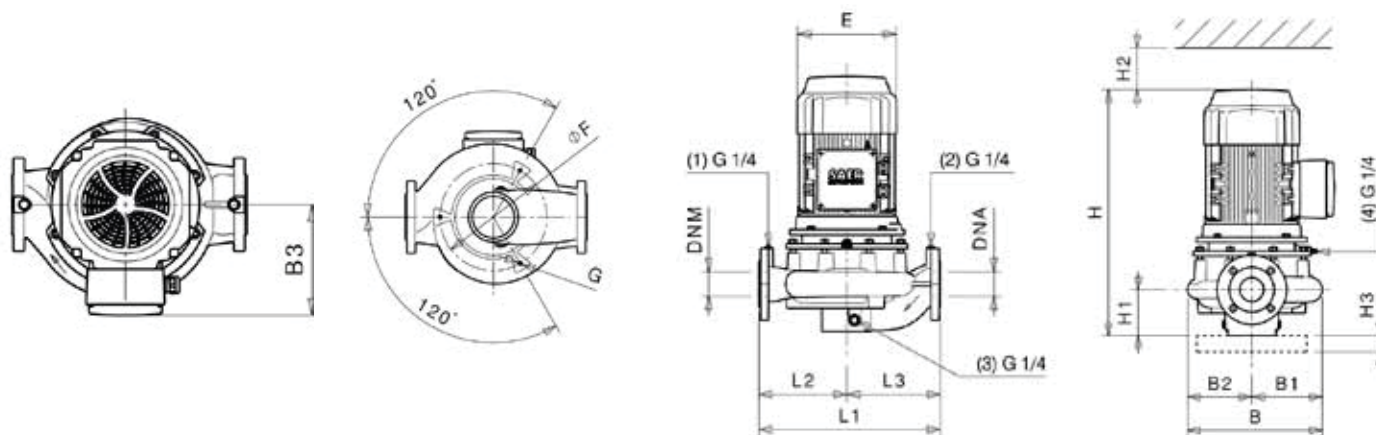

Фланцы				
	DNA		DNM	
DN	32		32	
PN	10/16		10/16	
D [mm]	144		144	
K [mm]	100		100	
C [mm]	78		78	
Отверстия	ø [mm]	n	ø [mm]	n
	18	4	18	4

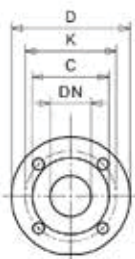

- Габаритные чертежи, веса и изображения являются лишь ориентировочными, а не обязательными
- Размеры и характеристики исполнения с частотным преобразователем на стр. 132
- Информация о двигателях и дополнительные опции на стр. 187

L-2P 32-160S

2900 1/min

50Hz

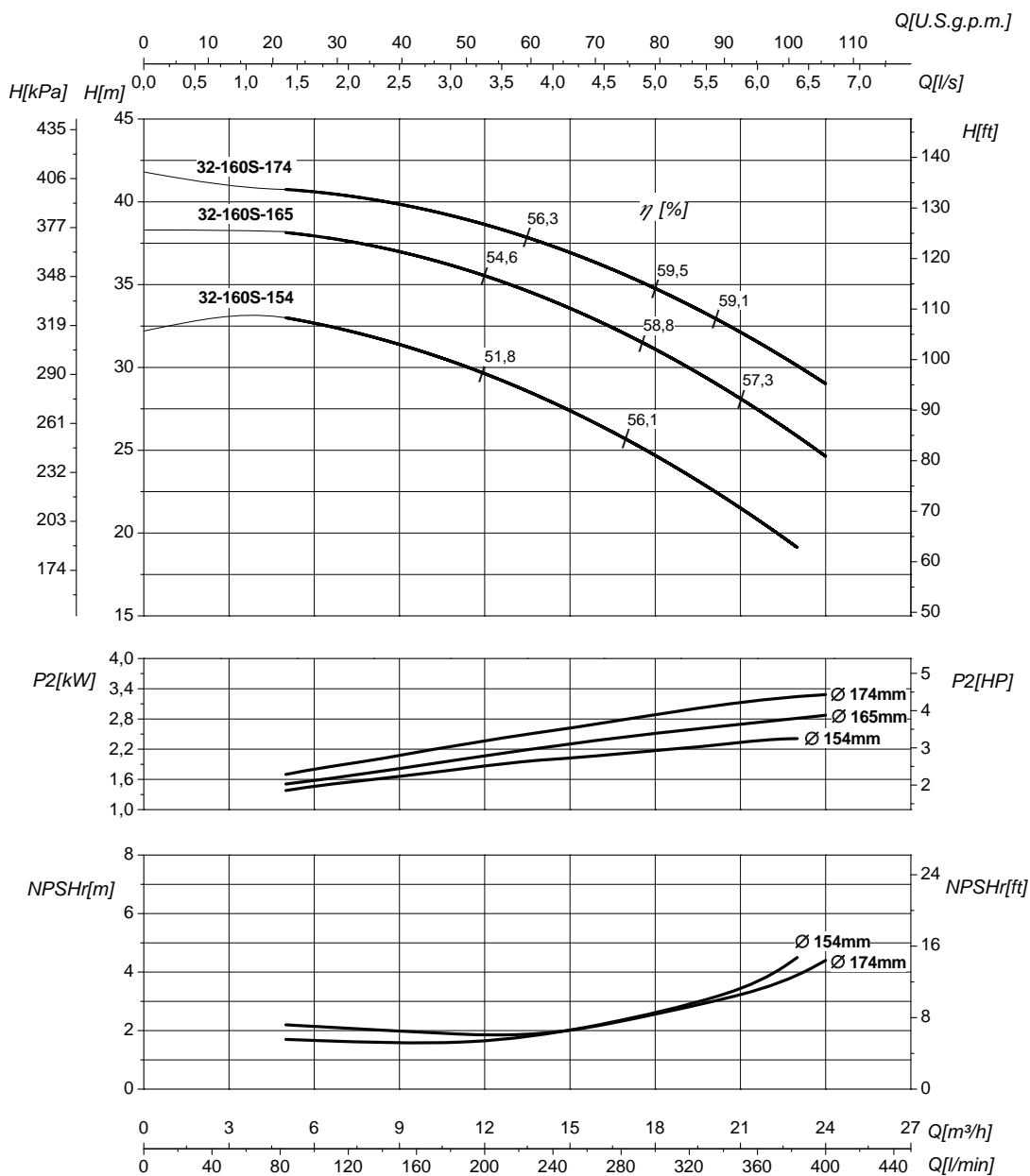

Номинальный DN всасывания

32

Номинальный DN нагнетания

32

Q	Подача	H	Напор
P ₂	Потребляемая мощность насоса	η	Коэффициент полезного действия насоса
NPSHr	См. Техническое приложение на стр. 219	MEI	См. Техническое приложение на стр. 219

>0,7

Кривые характеристик основываются на данных кинематической вязкости = 1 мм²/с, плотности = 1000 кг/м³, температура = 20°C. Допуски и кривые согласно UNI EN ISO 9906:2012 класс 3Б. Действительные данные для стандартной версии.

ГИДРАВЛИЧЕСКИЕ ХАРАКТЕРИСТИКИ

L-2P 32-200N				2900 1/min								50Hz				
Тип	P ₂		MEI	Q	l/s	0	2,2	2,8	3,3	4,2	4,7	5,6	6,4	6,7	7,2	7,5
	kW	HP			m ³ /h	0	8	10	12	15	17	20	23	24	26	27
					l/min	0	133	167	200	250	283	333	383	400	433	450
L-2P 32-200N-182	4	5,5	>0,5	H (m)	44,2	42	41,1	40	37,8	36,1	33	27,9				
L-2P 32-200N-202	5,5	7,5	>0,5		55,4	53	52,2	51,2	49,4	47,8	44,8	40,7	39,5	36,1		
L-2P 32-200N-219	7,5	10	>0,5		65,4	62,7	62	61,1	59,2	57,6	54,8	50,9	49,5	46,1	44	

Размеры – базовые исполнения

Тип	P ₂		Мощность двигателя	E [mm]	L1 [mm]	L2 [mm]	L3 [mm]	H [mm]	H1 [mm]	H2 [mm]	H3 [mm]	B [mm]	B1 [mm]	B2 [mm]	B3 [mm]	øF [mm]	G	kg
	kW	HP																
L-2P 32-200N-182	4	5,5	112	220	440	180	260	520	100	130	-	286	143	143	150	-	-	50
L-2P 32-200N-202	5,5	7,5	112 [IE2]	220	440	180	260	543	100	130	-	286	143	143	150	-	-	52
L-2P 32-200N-202	5,5	7,5	132 [IE3]	260	440	180	260	609	100	130	-	286	143	143	225	-	-	56
L-2P 32-200N-219	7,5	10	132	260	440	180	260	609	100	130	-	286	143	143	225	-	-	60

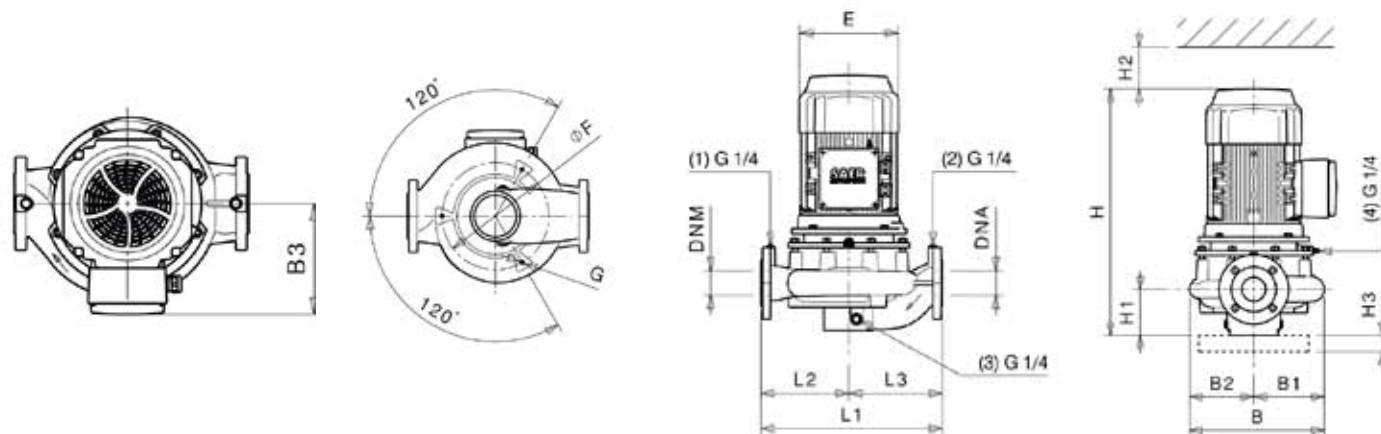

Фланцы				
	DNA		DNM	
DN	32		32	
PN	10/16		10/16	
D [mm]	144		144	
K [mm]	100		100	
C [mm]	78		78	
Отверстия	ø [mm]	n	ø [mm]	n
	18	4	18	4

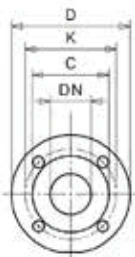

- Габаритные чертежи, веса и изображения являются лишь ориентировочными, а не обязательными
- Размеры и характеристики исполнения с частотным преобразователем на стр. 132
- Информация о двигателях и дополнительные опции на стр. 187

L-2P 32-200N

2900 1/min

50Hz

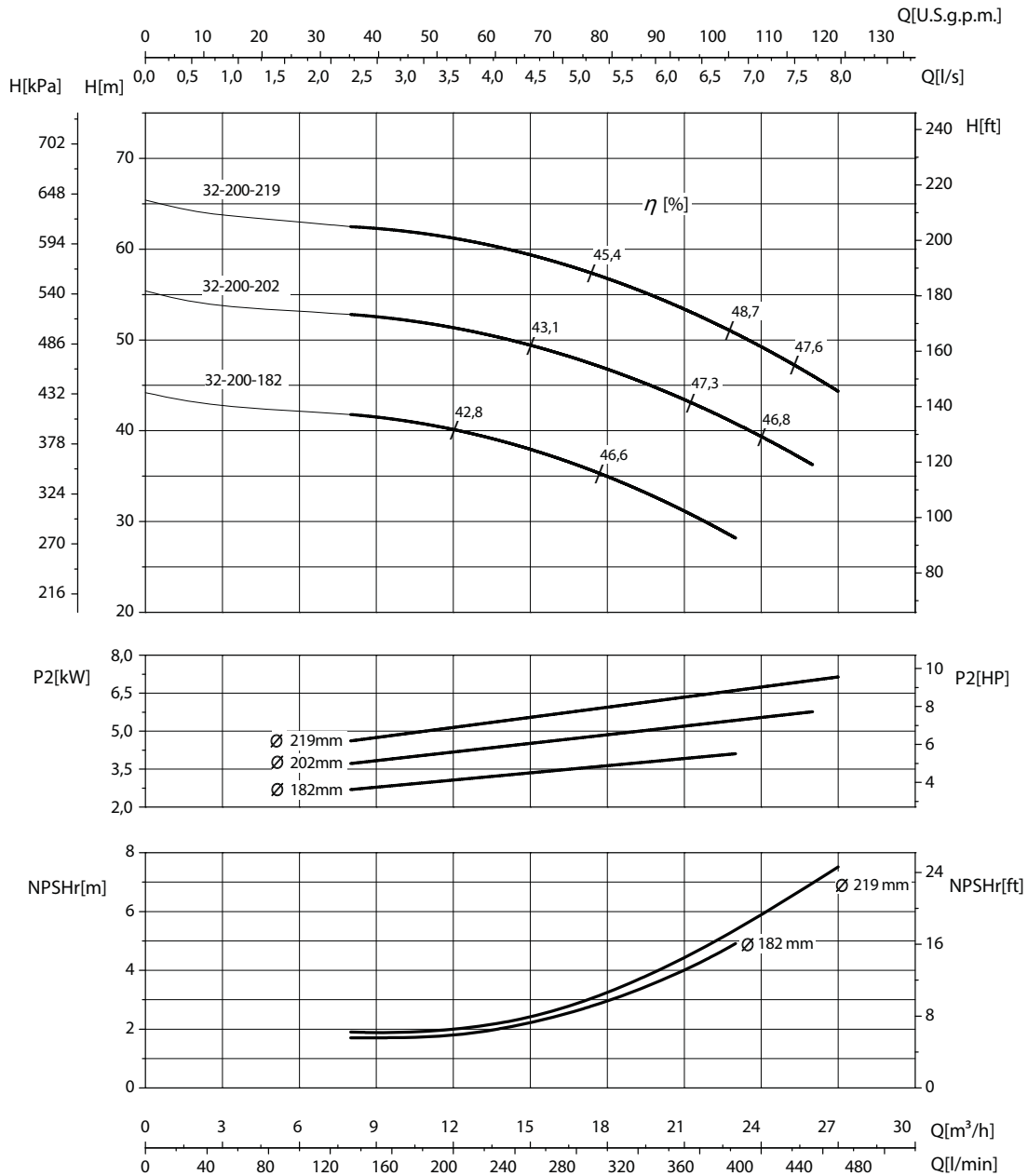

Номинальный DN всасывания **32**

Номинальный DN нагнетания **32**

Q	Подача	H	Напор
P ₂	Потребляемая мощность насоса	η	Коэффициент полезного действия насоса
NPSHr	См. Техническое приложение на стр. 219	MEI	См. Техническое приложение на стр. 219 >0,5

Кривые характеристик основываются на данных кинематической вязкости = 1 мм²/с, плотности = 1000 кг/м³, температура = 20°C. Допуски и кривые согласно UNI EN ISO 9906:2012 класс 3Б. Действительные данные для стандартной версии.

ГИДРАВЛИЧЕСКИЕ ХАРАКТЕРИСТИКИ



L-2P 32-250S				2900 1/min												50Hz			
Тип	P ₂		MEI	Q	l/s	0	2,8	3,3	4,2	4,7	5,6	6,4	6,9	7,5	7,8	8,3			
	kW	HP			m ³ /h	0	10	12	15	17	20	23	25	27	28	30			
					l/min	0	167	200	250	283	333	383	417	450	467	500			
L-2P 32-250S-220	9,2	12,5	>0,7	H (m)	67,8	68	67,7	67,4	67,1	66,6	65,5	64,8	63,9	63,3	61,5				
L-2P 32-250S-235	11	15	>0,7		78,8	78	77,9	77,8	77,5	77	76,0	74,9	73,5	72,8	70,9				
L-2P 32-250S-260	15	20	>0,7		96,3	95	94,7	94,5	94,2	93,7	93,2	92,4	91,5	91,2	84,5				

Размеры – базовые исполнения

Тип	P ₂		Мощность двигателя	E [mm]	L1 [mm]	L2 [mm]	L3 [mm]	H [mm]	H1 [mm]	H2 [mm]	H3 [mm]	B [mm]	B1 [mm]	B2 [mm]	B3 [mm]	øF [mm]	G	kg
	kW	HP																
L-2P 32-250S-220	9,2	12,5	132	260	490	240	250	619	110	110	40	337	171	166	225	290	M12	63
L-2P 32-250S-235	11	15	132	260	490	240	250	619	110	110	40	337	171	166	225	290	M12	66
L-2P 32-250S-260	15	20	132	260	490	240	250	674	110	110	40	337	171	166	225	290	M12	69

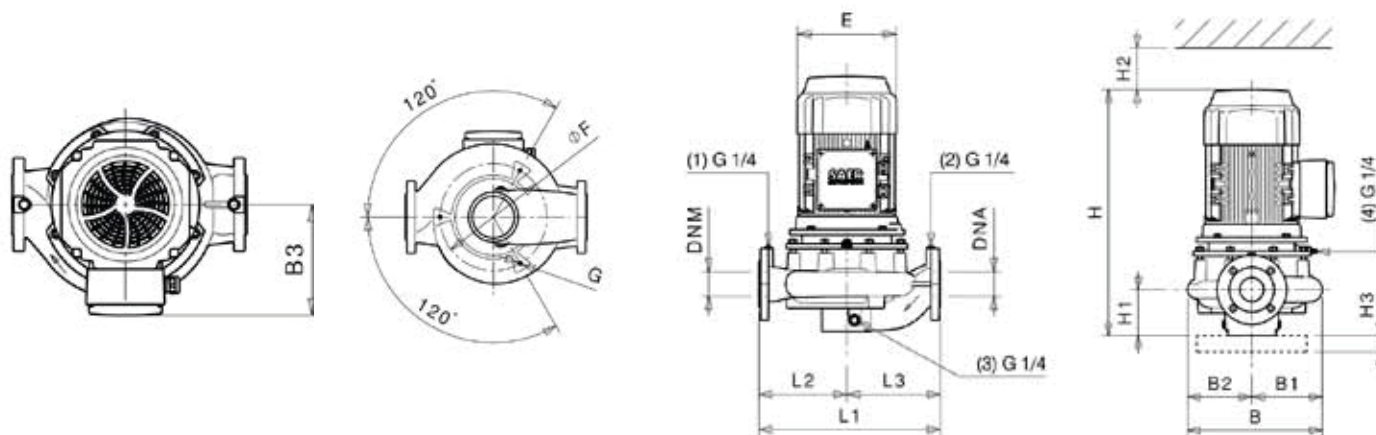

Фланцы				
	DNA		DNM	
DN	32		32	
PN	10/16		10/16	
D [mm]	144		144	
K [mm]	100		100	
C [mm]	78		78	
Отверстия	ø [mm]	n	ø [mm]	n
	18	4	18	4

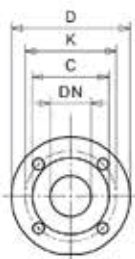

- Габаритные чертежи, веса и изображения являются лишь ориентировочными, а не обязательными
- Размеры и характеристики исполнения с частотным преобразователем на стр. 132
- Информация о двигателях и дополнительные опции на стр. 187

L-2P 32-250S **2900 1/min** **50Hz**

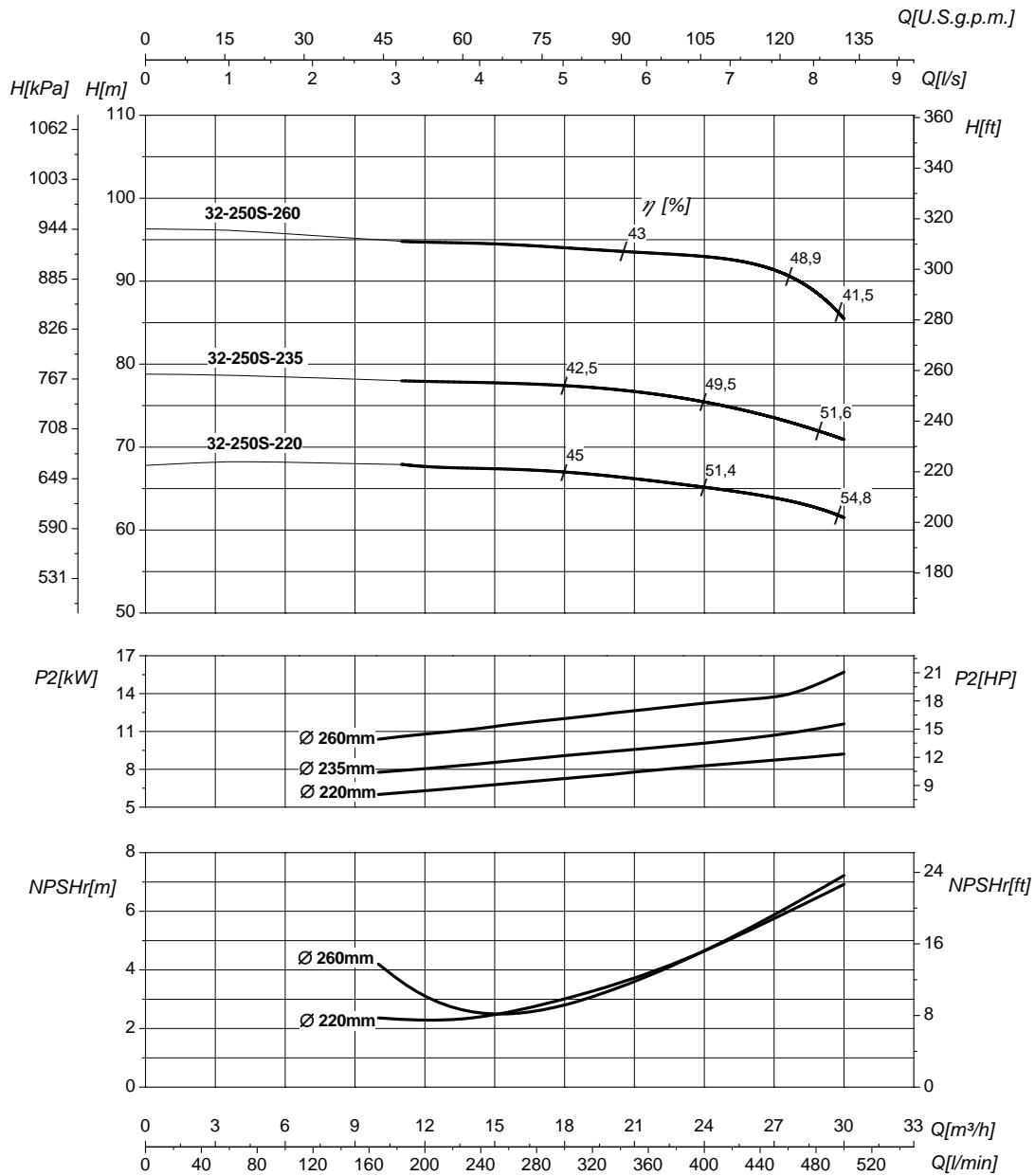

Номинальный DN всасывания 32		Номинальный DN нагнетания 32	
Q	Подача	H	Напор
P ₂	Потребляемая мощность насоса	η	Коэффициент полезного действия насоса
NPSHr	См. Техническое приложение на стр. 219	MEI	См. Техническое приложение на стр. 219 > 0,7

Кривые характеристик основываются на данных кинематической вязкости = 1 мм²/с, плотности = 1000 кг/м³, температура = 20°C. Допуски и кривые согласно UNI EN ISO 9906:2012 класс 3Б. Действительные данные для стандартной версии.

ГИДРАВЛИЧЕСКИЕ ХАРАКТЕРИСТИКИ



L-2P 40-100				2900 1/min					50Hz						
Тип	P ₂		MEI	Q	l/s	0	1,1	1,4	2,2	2,8	4,7	5,6	6,4	7,2	7,8
	kW	HP			m ³ /h	0	4	5	8	10	17	20	23	26	28
					l/min	0	67	83	133	167	283	333	383	433	467
L-2P 40-100-100	0,55	0,75	>0,7	H (m)	12,4	12,4	12,4	12	11,2	6,6	4,3	1,5			
L-2P 40-100-110	0,75	1	>0,7		14,4	14,5	14,5	14,3	13,8	9,8	7,7	5,4	2,5		
L-2P 40-100-115	1,1	1,5	>0,7		15,5	15,5	15,6	15,5	15	11,5	9,5	7,2	4,6	2,8	

Размеры – базовые исполнения

Тип	P ₂		Мощность двигателя	E [mm]	L1 [mm]	L2 [mm]	L3 [mm]	H [mm]	H1 [mm]	H2 [mm]	H3 [mm]	B [mm]	B1 [mm]	B2 [mm]	B3 [mm]	øF [mm]	G	kg
	kW	HP																
L-2P 40-100-100	0,55	0,75	71	140	250	120	130	390	79	140	-	194	99	95	110	-	-	23
L-2P 40-100-110	0,75	1	80	160	250	120	130	440	79	140	-	194	99	95	120	-	-	30
L-2P 40-100-115	1,1	1,5	80	160	250	120	130	440	79	140	-	194	99	95	120	-	-	33

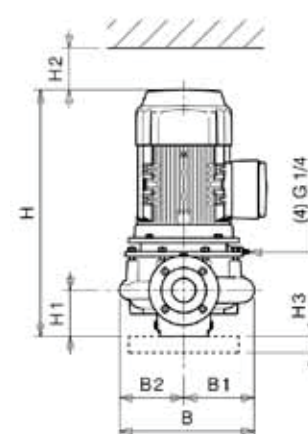
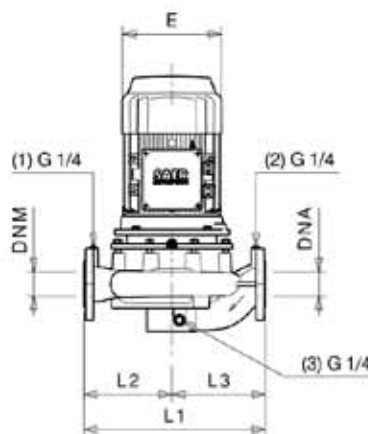
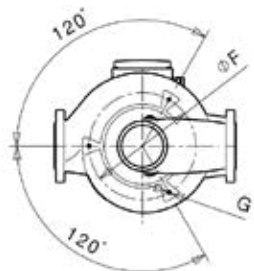
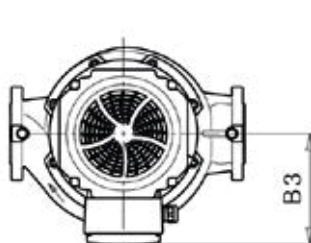

Фланцы				
	DNA		DNM	
DN	40		40	
PN	10/16		10/16	
D [mm]	154		154	
K [mm]	110		110	
C [mm]	88		88	
Отверстия	ø [mm]	n	ø [mm]	n
	18	4	18	4

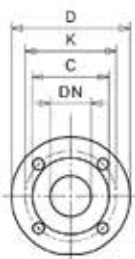

- Габаритные чертежи, веса и изображения являются лишь ориентировочными, а не обязательными
- Размеры и характеристики исполнения с частотным преобразователем на стр. 132
- Информация о двигателях и дополнительные опции на стр. 187

L-2P 40-100 **2900 1/min** **50Hz**

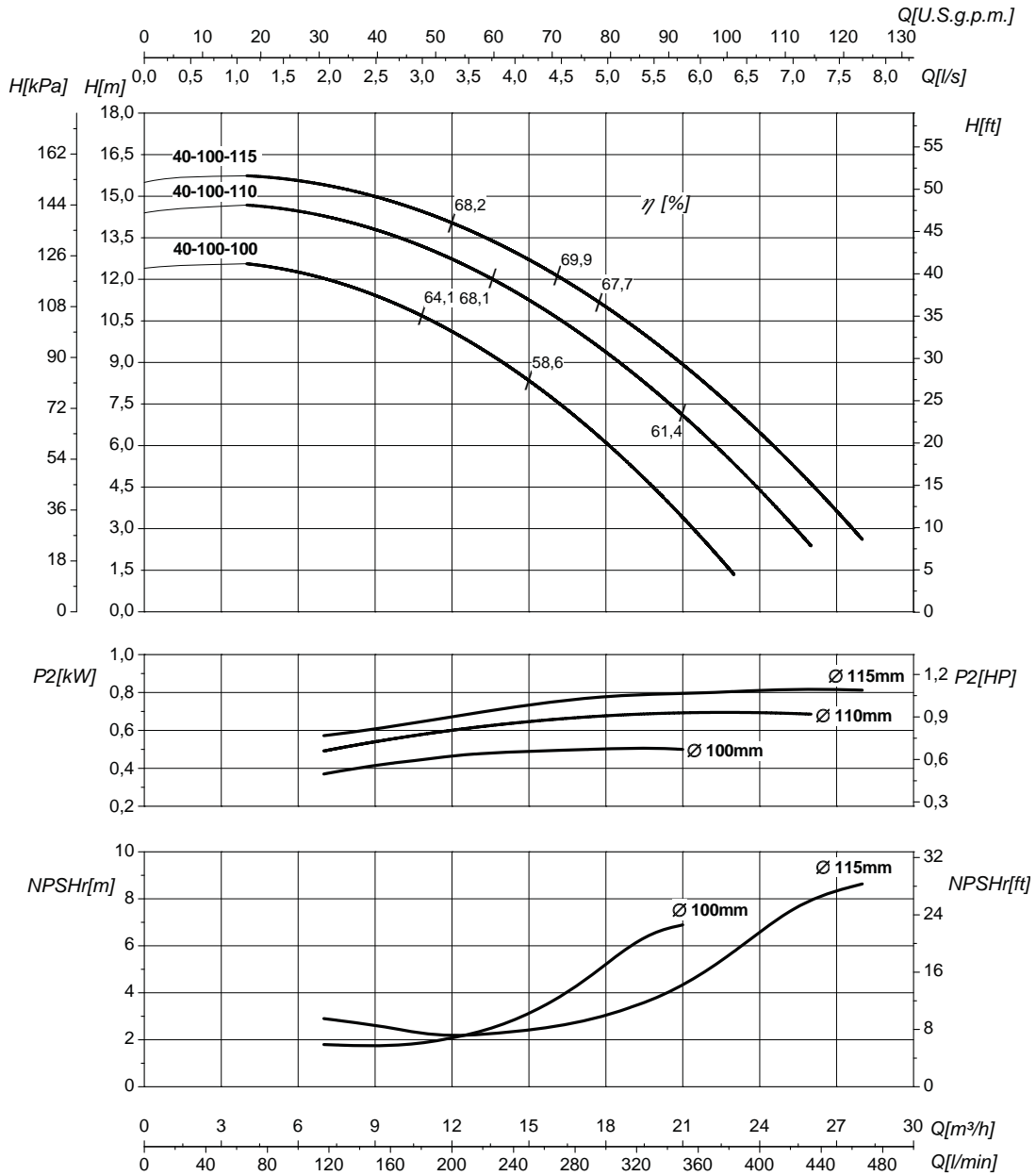

Номинальный DN всасывания 40		Номинальный DN нагнетания 40	
Q	Подача	H	Напор
P ₂	Потребляемая мощность насоса	η	Коэффициент полезного действия насоса
NPSHr	См. Техническое приложение на стр. 219	MEI	См. Техническое приложение на стр. 219 > 0,7

Кривые характеристик основываются на данных кинематической вязкости = 1 мм²/с, плотности = 1000 кг/м³, температура = 20°C. Допуски и кривые согласно UNI EN ISO 9906:2012 класс 3Б. Действительные данные для стандартной версии.

ГИДРАВЛИЧЕСКИЕ ХАРАКТЕРИСТИКИ



L-2P 40-112				2900 1/min												50Hz				
Тип	P ₂		MEI	Q	l/s	0	1,1	1,7	2,2	2,8	3,3	4,2	4,7	5,6	6,4	7,2				
	kW	HP			m ³ /h	0	4	6	8	10	12	15	17	20	23	26				
					l/min	0	67	100	133	167	200	250	283	333	383	433				
L-2P 40-112-125	1,1	1,5	>0,7	H (m)	21	20,8	20,3	19,8	19	18	16,5	15,1								
L-2P 40-112-130	1,5	2	>0,7		22,8	22,5	22,1	21,5	20,9	20,1	18,5	17,3	15,3							
L-2P 40-112-136	1,5	2	>0,7		25	24,6	24,3	23,9	23,2	22,5	21,2	20	18	15,7						
L-2P 40-112-140	2,2	3	>0,7		26,8	26,2	25,8	25,3	24,8	24,2	22,9	21,8	20	17,9	15,2					

Размеры – базовые исполнения

Тип	P ₂		Мощность двигателя	E [mm]	L1 [mm]	L2 [mm]	L3 [mm]	H [mm]	H1 [mm]	H2 [mm]	H3 [mm]	B [mm]	B1 [mm]	B2 [mm]	B3 [mm]	øF [mm]	G	kg
	kW	HP																
L-2P 40-112-125	1,1	1,5	80	160	320	140	180	414	79	120	40	221	113	108	120	168	M10	42
L-2P 40-112-130	1,5	2	90	176	320	140	180	449	79	120	40	221	113	108	125	168	M10	47
L-2P 40-112-136	1,5	2	90	176	320	140	180	449	79	120	40	221	113	108	125	168	M10	47
L-2P 40-112-140	2,2	3	90	176	320	140	180	449	79	120	40	221	113	108	125	168	M10	49

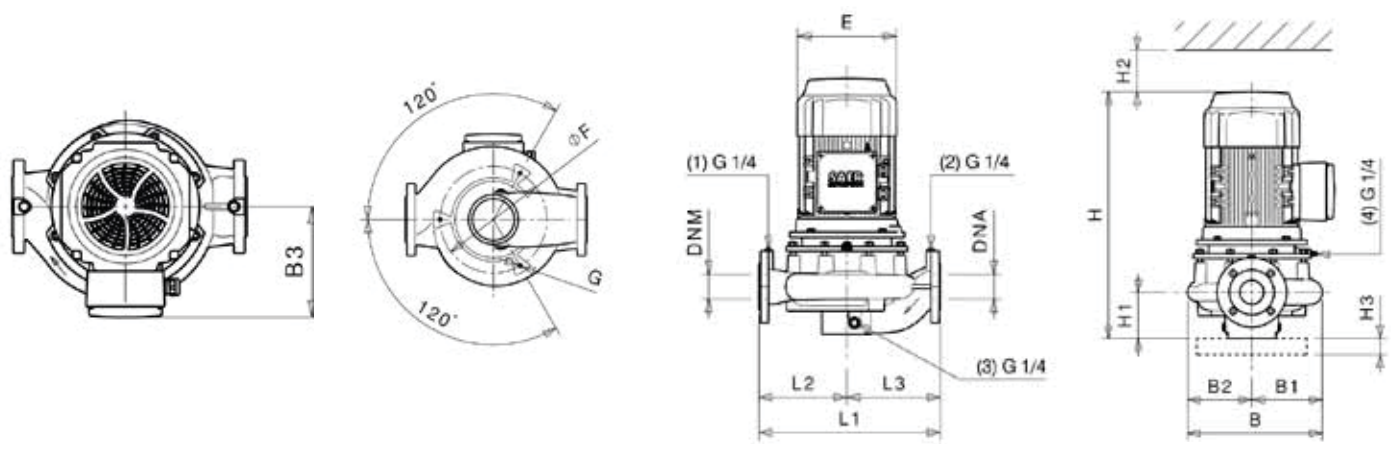

Фланцы				
	DNA		DNM	
DN	40		40	
PN	10/16		10/16	
D [mm]	154		154	
K [mm]	110		110	
C [mm]	88		88	
Отверстия	ø [mm]	n	ø [mm]	n
	18	4	18	4

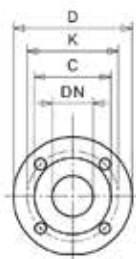

- Габаритные чертежи, веса и изображения являются лишь ориентировочными, а не обязательными
- Размеры и характеристики исполнения с частотным преобразователем на стр. 132
- Информация о двигателях и дополнительные опции на стр. 187

L-2P 40-112

2900 1/min

50Hz

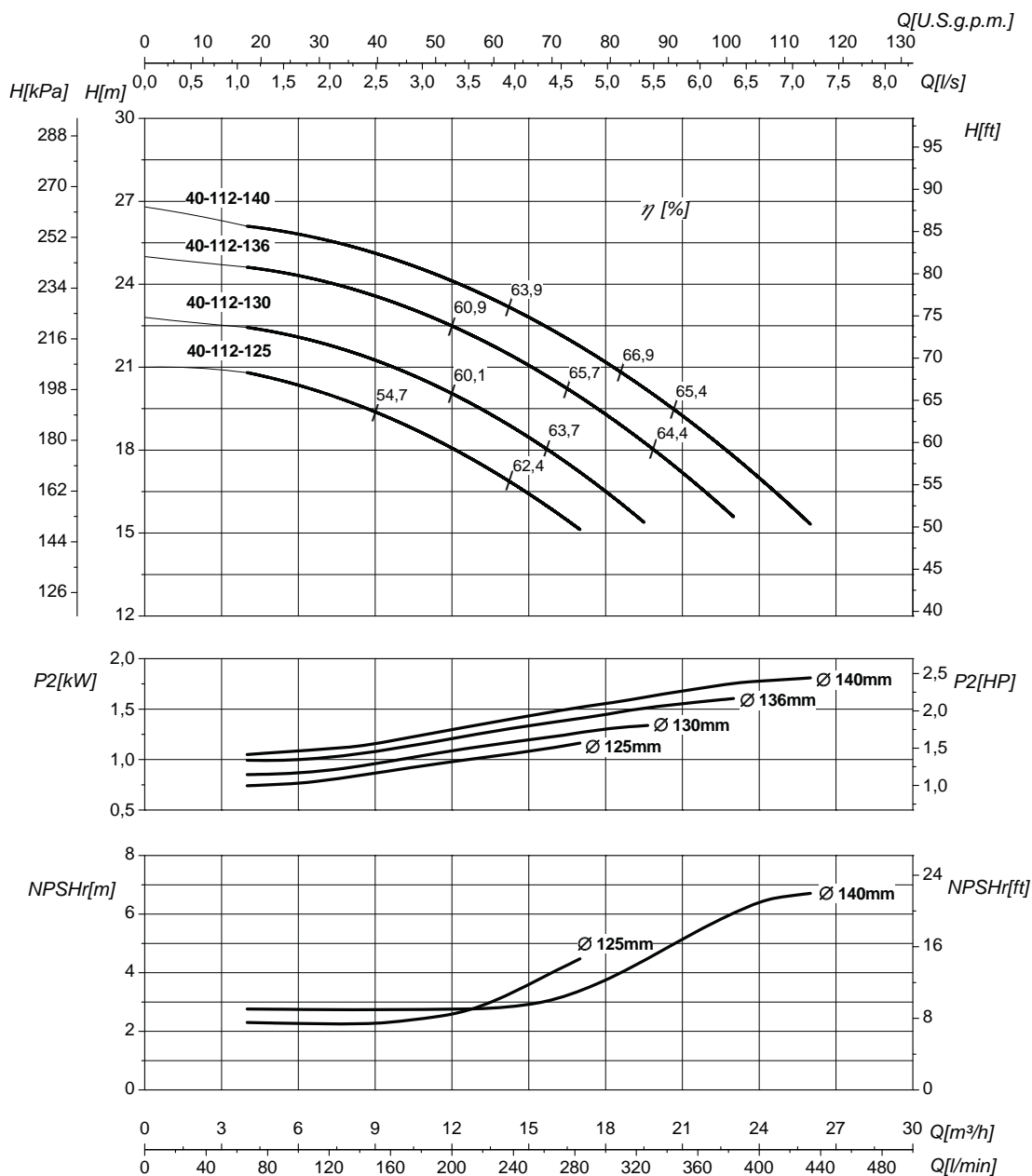

Номинальный DN всасывания 40		Номинальный DN нагнетания 40	
Q	Подача	H	Напор
P ₂	Потребляемая мощность насоса	η	Коэффициент полезного действия насоса
NPSHr	См. Техническое приложение на стр. 219	MEI	См. Техническое приложение на стр. 219 > 0,7

Кривые характеристик основываются на данных кинематической вязкости = 1 мм²/с, плотности = 1000 кг/м³, температура = 20°C. Допуски и кривые согласно UNI EN ISO 9906:2012 класс 3Б. Действительные данные для стандартной версии.

ГИДРАВЛИЧЕСКИЕ ХАРАКТЕРИСТИКИ

L-2P 40-125S				2900 1/min					50Hz							
Тип	P ₂		MEI	Q	l/s	0	2,8	3,3	4,2	4,7	5,6	6,4	6,9	7,8	8,3	9,7
	kW	HP			m ³ /h	0	10	12	15	17	20	23	25	28	30	35
					l/min	0	167	200	250	283	333	383	417	467	500	583
L-2P 40-125S-130	2,2	3	>0,6	H (m)	23,7	23,3	22,5	21,9	21,1	20	18,5	17,4	15,5			
L-2P 40-125S-138	3	4	>0,6		26,5	26,3	26,1	25,5	25	24,1	22,8	22	20,3	19	15,3	
L-2P 40-125S-144	3	4	>0,6		29,1	28,5	28,3	27,9	27,5	26,8	25,9	25	23,7	22,6	19,2	

Размеры – базовые исполнения

Тип	P ₂		Мощность двигателя	E [mm]	L1 [mm]	L2 [mm]	L3 [mm]	H [mm]	H1 [mm]	H2 [mm]	H3 [mm]	B [mm]	B1 [mm]	B2 [mm]	B3 [mm]	øF [mm]	G	kg
	kW	HP																
L-2P 40-125S-130	2,2	3	90	176	320	140	180	449	79	120	40	221	113	108	125	168	M10	49
L-2P 40-125S-138	3	4	100	196	320	140	180	539	79	120	40	221	113	108	184	168	M10	51
L-2P 40-125S-144	3	4	100	196	320	140	180	539	79	120	40	221	113	108	184	168	M10	51

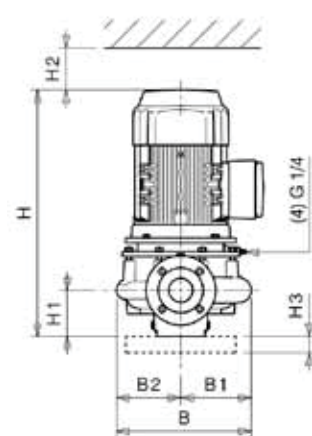
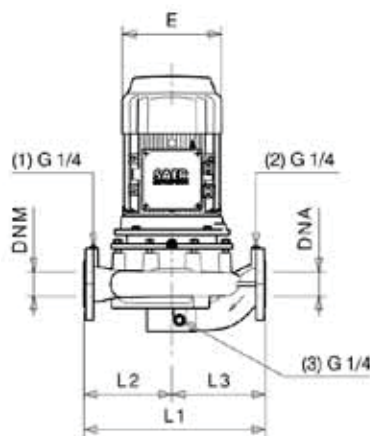
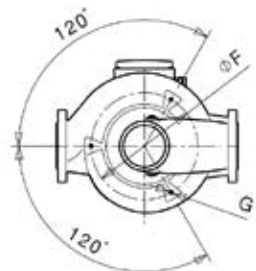
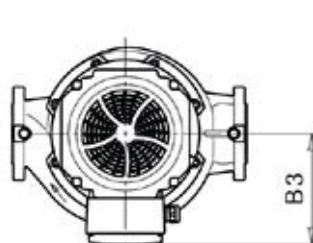

Фланцы				
	DNA		DNM	
DN	40		40	
PN	10/16		10/16	
D [mm]	154		154	
K [mm]	110		110	
C [mm]	88		88	
Отверстия	ø [mm]	n	ø [mm]	n
	18	4	18	4

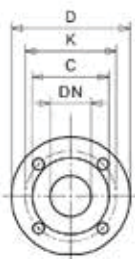

- Габаритные чертежи, веса и изображения являются лишь ориентировочными, а не обязательными
- Размеры и характеристики исполнения с частотным преобразователем на стр. 132
- Информация о двигателях и дополнительные опции на стр. 187

L-2P 40-125S **2900 1/min** **50Hz**

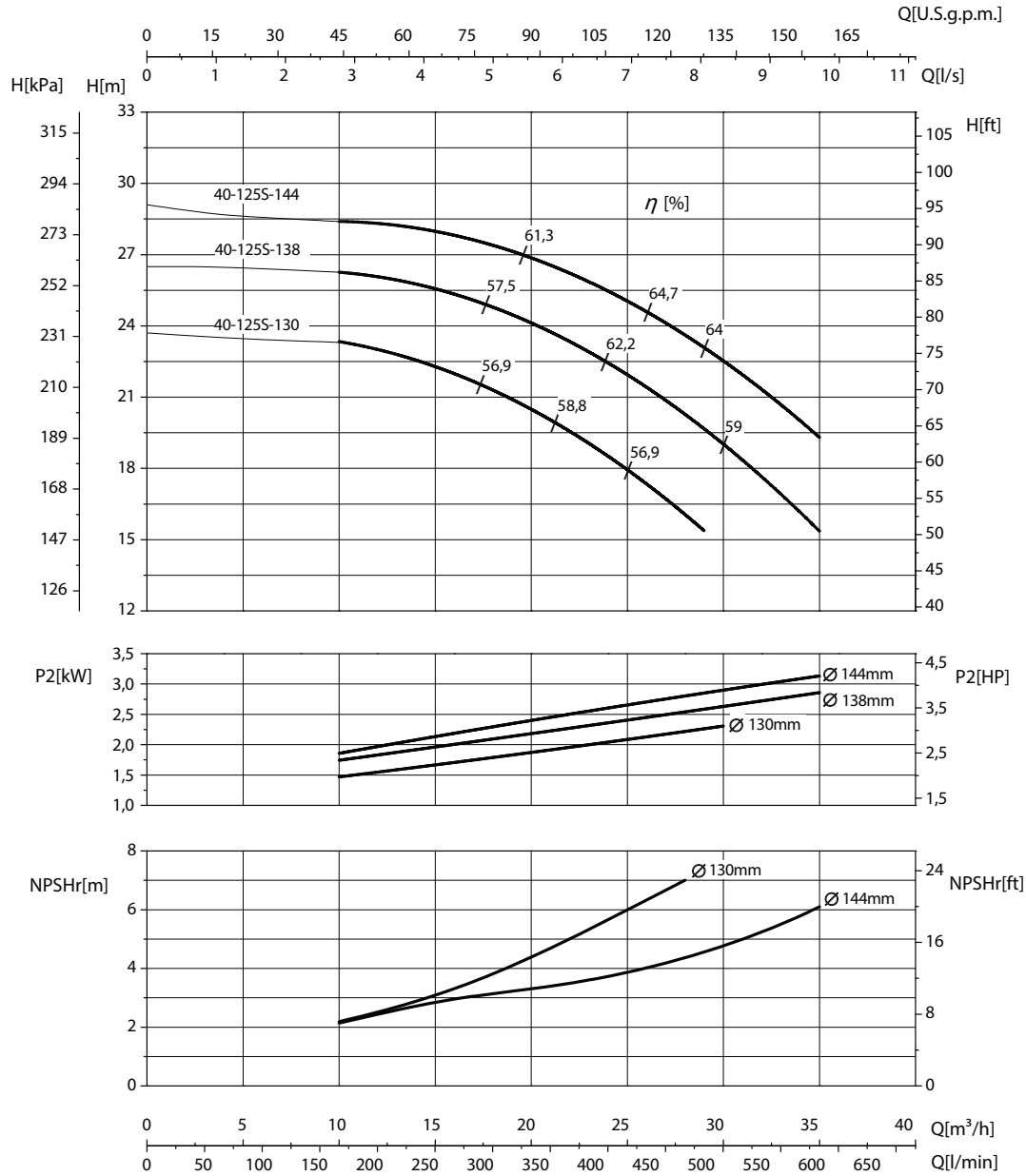

Номинальный DN всасывания 40		Номинальный DN нагнетания 40	
Q	Подача	H	Напор
P ₂	Потребляемая мощность насоса	η	Коэффициент полезного действия насоса
NPSHr	См. Техническое приложение на стр. 219	MEI	См. Техническое приложение на стр. 219 >0,6

Кривые характеристик основываются на данных кинематической вязкости = 1 мм²/с, плотности = 1000 кг/м³, температура = 20°C. Допуски и кривые согласно UNI EN ISO 9906:2012 класс 3Б. Действительные данные для стандартной версии.

ГИДРАВЛИЧЕСКИЕ ХАРАКТЕРИСТИКИ

L-2P 40-160N				2900 1/min											50Hz	
Тип	P ₂		MEI	Q	l/s	0	2,2	2,8	4,2	4,7	5,6	6,9	7,8	8,3	9,9	10,3
	kW	HP			m ³ /h	0	8	10	15	17	20	25	28	30	35,5	37
					l/min	0	133	167	250	283	333	417	467	500	592	617
L-2P 40-160N-150	3	4	>0,5	H (m)	30,9	30,7	30,5	29,4	28,8	27,8	25,3	23,4	22			
L-2P 40-160N-163	4	5,5	>0,5		37,6	36,8	36,6	36	35,5	34,7	32,6	30,8	29,4	24		
L-2P 40-160N-168	5,5	7,5	>0,5		40,2	39,1	38,9	38,4	38,1	37,4	35,5	33,7	32,4	26,6	25	

Размеры – базовые исполнения

Тип	P ₂		Мощность двигателя	E	L1	L2	L3	H	H1	H2	H3	B	B1	B2	B3	øF	G	kg
	kW	HP		[mm]	[mm]	[mm]	[mm]	[mm]	[mm]	[mm]	[mm]	[mm]	[mm]	[mm]	[mm]	[mm]	[mm]	
L-2P 40-160N-150	3	4	100	196	340	160	180	559	100	80	40	242	122	120	184	164	M10	52
L-2P 40-160N-163	4	5,5	112	220	340	160	180	527	100	80	40	242	122	120	150	164	M10	54
L-2P 40-160N-168	5,5	7,5	112 [IE2]	220	340	160	180	550	100	80	40	242	122	120	150	164	M10	56
L-2P 40-160N-168	5,5	7,5	132 [IE3]	260	340	160	180	615	100	80	40	242	122	120	225	164	M10	63

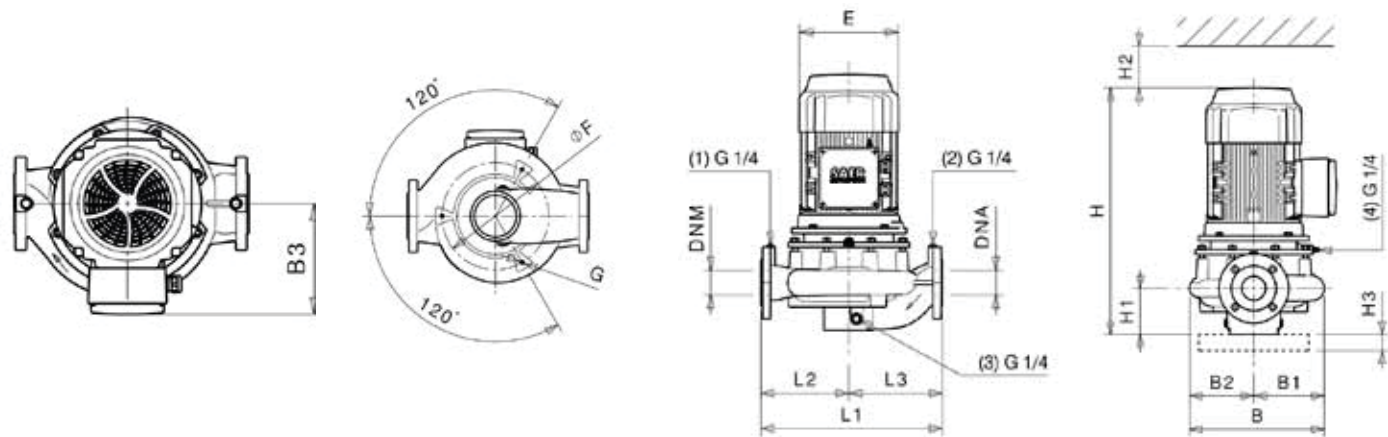

Фланцы				
	DNA		DNM	
DN	40		40	
PN	10/16		10/16	
D [mm]	154		154	
K [mm]	110		110	
C [mm]	88		88	
Отверстия	ø [mm]	n	ø [mm]	n
	18	4	18	4

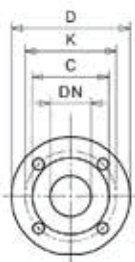

- Габаритные чертежи, веса и изображения являются лишь ориентировочными, а не обязательными
- Размеры и характеристики исполнения с частотным преобразователем на стр. 132
- Информация о двигателях и дополнительные опции на стр. 187

L-2P 40-160N

2900 1/min

50Hz

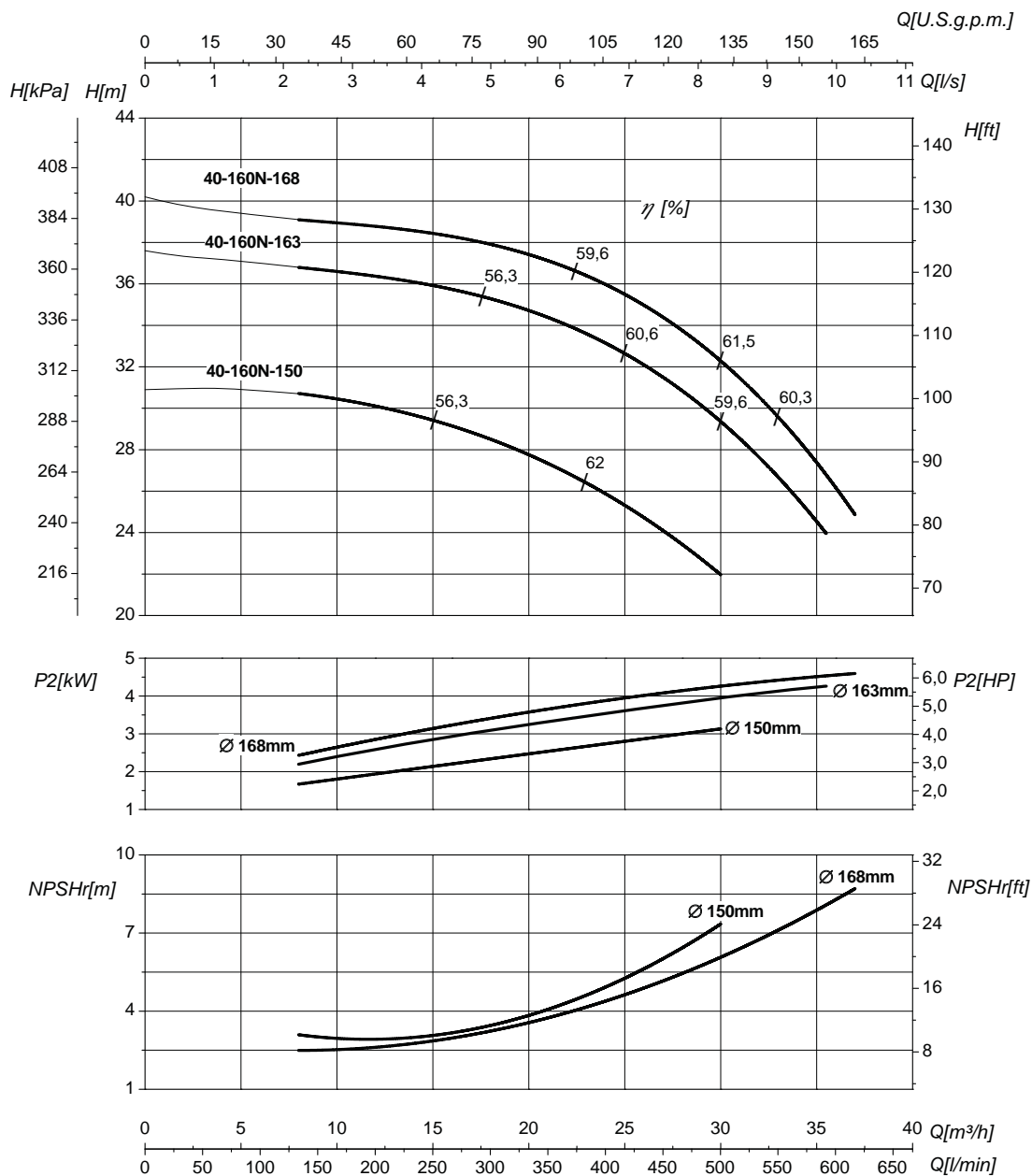

Номинальный DN всасывания 40		Номинальный DN нагнетания 40	
Q	Подача	H	Напор
P ₂	Потребляемая мощность насоса	η	Коэффициент полезного действия насоса
NPSHr	См. Техническое приложение на стр. 219	MEI	См. Техническое приложение на стр. 219 >0,5

Кривые характеристик основываются на данных кинематической вязкости = 1 мм²/с, плотности = 1000 кг/м³, температура = 20°C. Допуски и кривые согласно UNI EN ISO 9906:2012 класс 3Б. Действительные данные для стандартной версии.

ГИДРАВЛИЧЕСКИЕ ХАРАКТЕРИСТИКИ

L-2P 40-200N				2900 1/min										50Hz		
Тип	P ₂		MEI	Q	I/s	0	1,4	2,8	4,2	5,6	6,9	8,3	9	10,8	11,4	12,5
	kW	HP			m ³ /h	0	5	10	15	20	25	30	32,5	39	41	45
					l/min	0	83	167	250	333	417	500	542	650	683	750
L-2P 40-200N-180	5,5	7,5	>0,5	H (m)	48	48	46,4	45,1	42,9	39	35,2	32,5				
L-2P 40-200N-195	7,5	10	>0,5		55,1	54,1	53,5	52,3	50,4	48,4	46	44,6	40			
L-2P 40-200N-200	9,2	12,5	>0,5		60	59,9	58,2	56,8	55,3	53	50,2	48,6	43	40,1		
L-2P 40-200N-210	11	15	>0,5		66,5	65,9	64,4	63,1	61,6	59,8	57,2	55,7	51,5	49,7	45	

Размеры – базовые исполнения

Тип	P ₂		Мощность двигателя	E	L1	L2	L3	H	H1	H2	H3	B	B1	B2	B3	øF	G	kg
	kW	HP		[mm]	[mm]	[mm]	[mm]	[mm]	[mm]	[mm]	[mm]	[mm]	[mm]	[mm]	[mm]	[mm]	[mm]	
L-2P 40-200N-180	5,5	7,5	112[IE2]	220	440	180	260	553	110	130	40	286	143	143	150	190	M10	68
L-2P 40-200N-180	5,5	7,5	132[IE3]	260	440	180	260	619	110	130	40	286	143	143	225	190	M10	72
L-2P 40-200N-195	7,5	10	132	260	440	180	260	619	110	130	40	286	143	143	225	190	M10	75
L-2P 40-200N-200	9,2	12,5	132	260	440	180	260	619	110	130	40	286	143	143	225	190	M10	80
L-2P 40-200N-210	11	15	132	260	440	180	260	619	110	130	40	286	143	143	225	190	M10	85

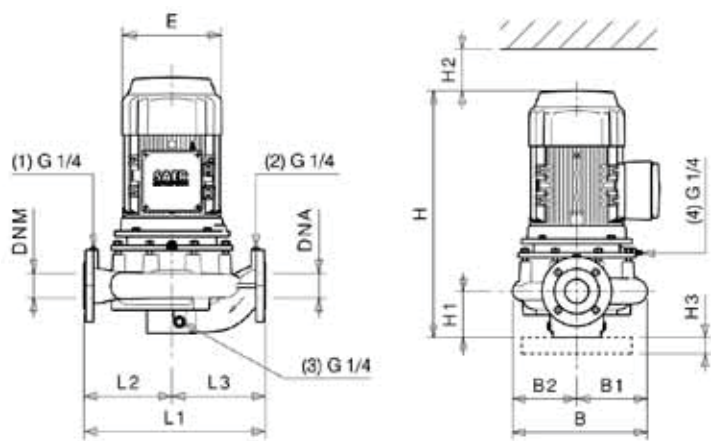
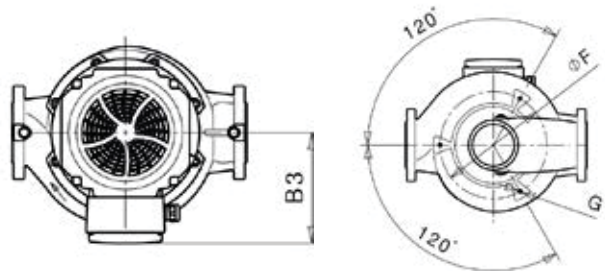

Фланцы				
	DNA		DNM	
DN	40		40	
PN	10/16		10/16	
D [mm]	154		154	
K [mm]	110		110	
C [mm]	88		88	
Отверстия	ø [mm]	n	ø [mm]	n
	18	4	18	4

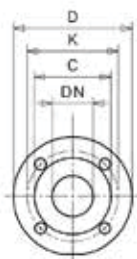

- Габаритные чертежи, веса и изображения являются лишь ориентировочными, а не обязательными
- Размеры и характеристики исполнения с частотным преобразователем на стр. 132
- Информация о двигателях и дополнительные опции на стр. 187

L-2P 40-200N

2900 1/min

50Hz

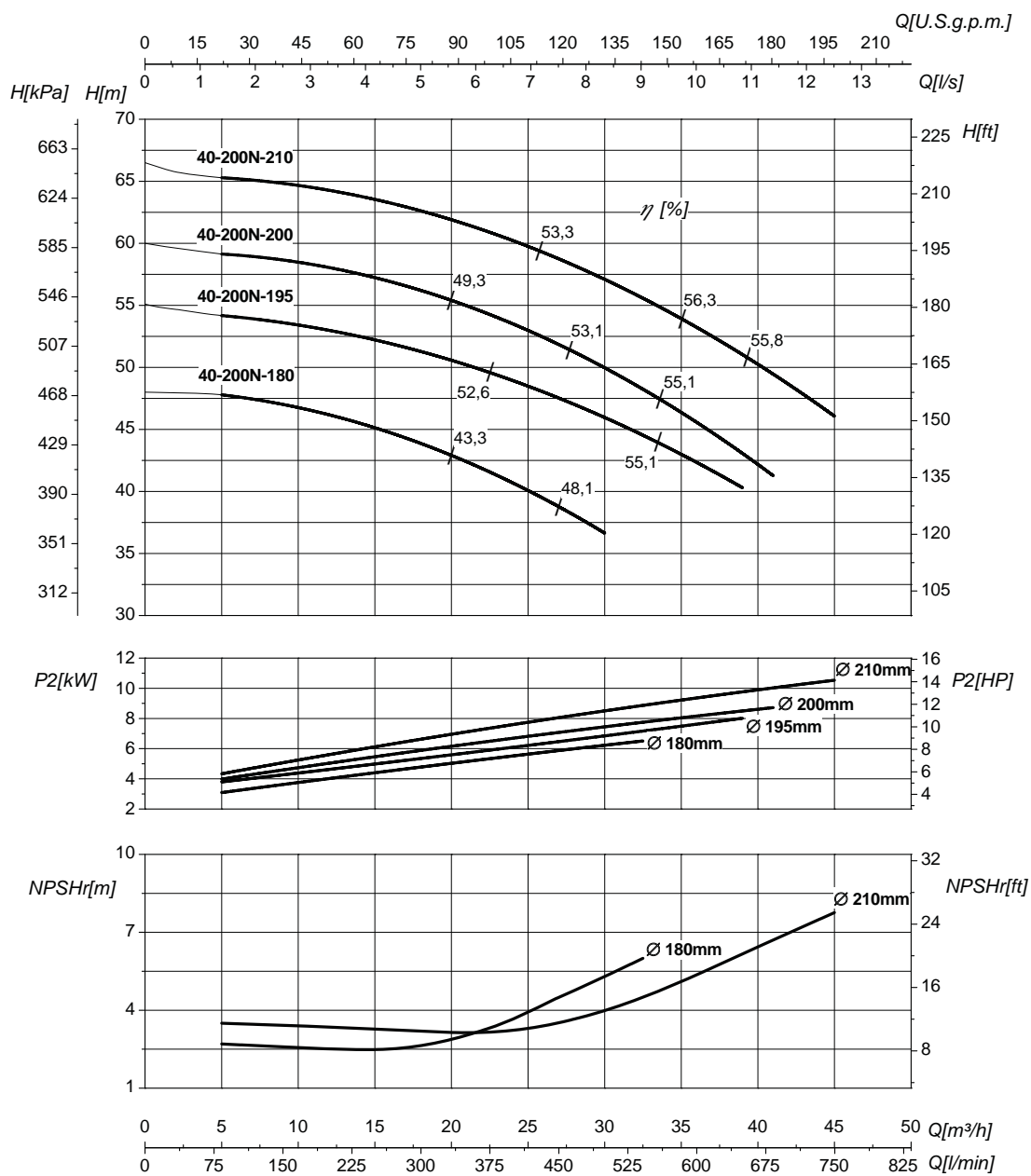

Номинальный DN всасывания 50		Номинальный DN нагнетания 50	
Q	Подача	H	Напор
P ₂	Потребляемая мощность насоса	η	Коэффициент полезного действия насоса
NPSHr	См. Техническое приложение на стр. 219	MEI	См. Техническое приложение на стр. 219 >0,5

Кривые характеристик основываются на данных кинематической вязкости = 1 мм²/с, плотности = 1000 кг/м³, температура = 20°C. Допуски и кривые согласно UNI EN ISO 9906:2012 класс 3Б. Действительные данные для стандартной версии.

ГИДРАВЛИЧЕСКИЕ ХАРАКТЕРИСТИКИ



L-2P 40-250N				2900 1/min													50Hz			
Тип	P ₂		MEI	Q	l/s	0	2,2	2,8	4,2	4,7	5,6	6,9	8,3	9,7	10,8	11,8	12,5			
	kW	HP			m ³ /h	0	8	10	15	17	20	25	30	35	39	42,5	45			
					l/min	0	133	167	250	283	333	417	500	583	650	708	750			
L-2P 40-250N-220	11	15	>0,7	H (m)	72	70,5	70,1	69,1	68,7	68,1	66,6	64	60,9	57,7						
L-2P 40-250N-240	15	20	>0,7		87,2	85	84,6	83,5	83,2	82,4	81,1	79,1	76,9	74,2	72,2					
L-2P 40-250N-250	17	23	>0,7		95	92,3	91,9	90,6	90,3	89,5	88,4	86,6	84,6	82,6	80,5					
L-2P 40-250N-259	18,5	25	>0,7		102	98,8	98,3	96,9	96,4	95,8	94,8	93,4	91,7	90,1	88,5	87				

Размеры – базовые исполнения

Тип	P ₂		Мощность двигателя	E [mm]	L1 [mm]	L2 [mm]	L3 [mm]	H [mm]	H1 [mm]	H2 [mm]	H3 [mm]	B [mm]	B1 [mm]	B2 [mm]	B3 [mm]	øF [mm]	G	kg
	kW	HP																
L-2P 40-250N-220	11	15	132	260	490	240	250	620	110	130	40	332	166	166	225	190	M10	106
L-2P 40-250N-240	15	20	132	260	490	240	250	675	110	130	40	332	166	166	225	190	M10	110
L-2P 40-250N-250	17	23	132	260	490	240	250	675	110	130	40	332	166	166	225	190	M10	115
L-2P 40-250N-259	18,5	25	160	310	490	240	250	751	110	130	40	332	166	166	222	190	M10	150

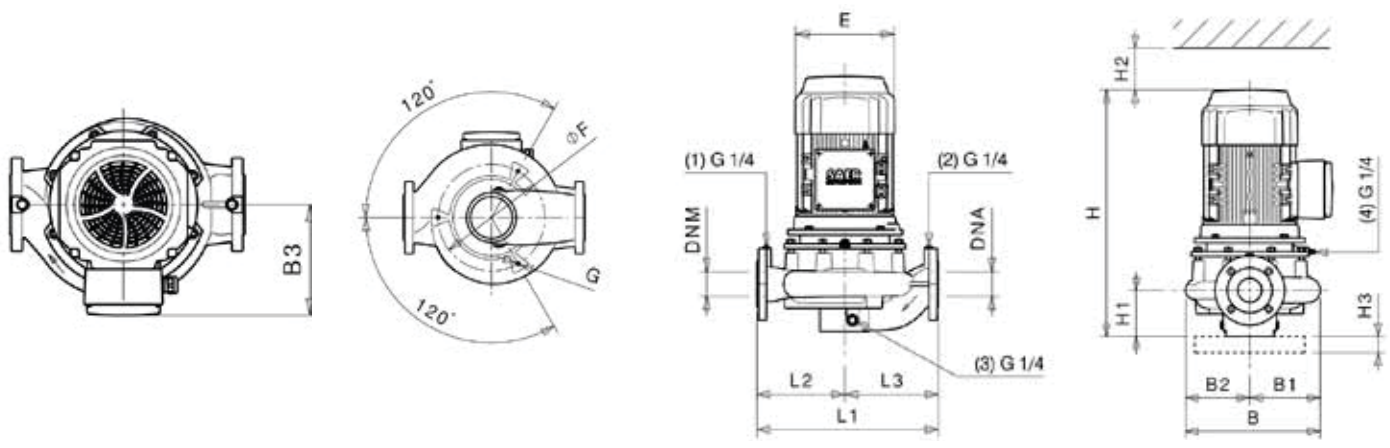

Фланцы				
	DNA		DNM	
DN	40		40	
PN	10/16		10/16	
D [mm]	154		154	
K [mm]	110		110	
C [mm]	88		88	
Отверстия	ø [mm]	n	ø [mm]	n
	18	4	18	4

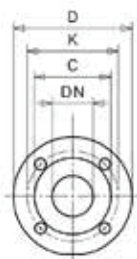

- Габаритные чертежи, веса и изображения являются лишь ориентировочными, а не обязательными
- Размеры и характеристики исполнения с частотным преобразователем на стр. 132
- Информация о двигателях и дополнительные опции на стр. 187

L-2P 40-250N

2900 1/min

50Hz

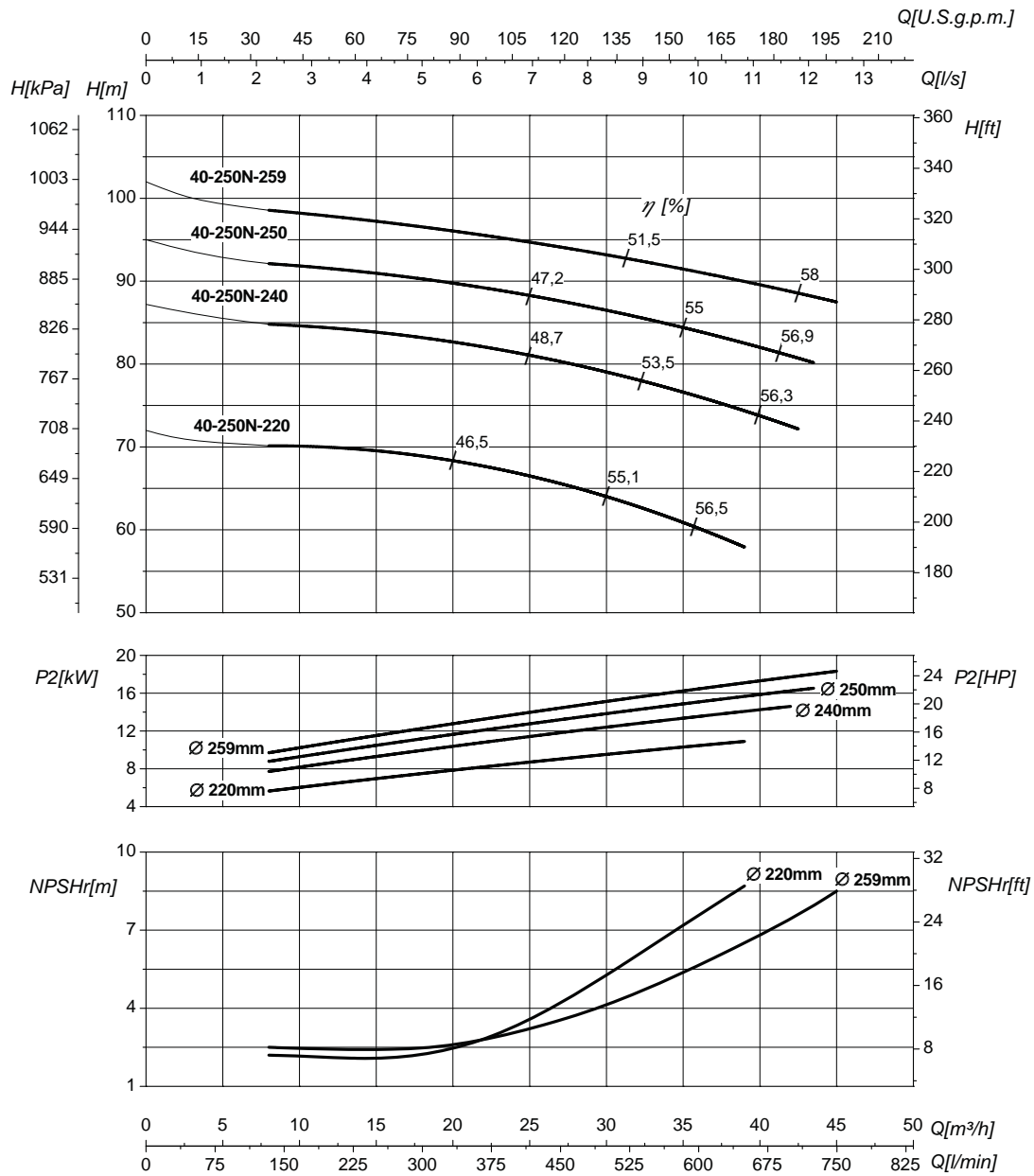

Номинальный DN всасывания 40		Номинальный DN нагнетания 40	
Q	Подача	H	Напор
P ₂	Потребляемая мощность насоса	η	Коэффициент полезного действия насоса
NPSHr	См. Техническое приложение на стр. 219	MEI	См. Техническое приложение на стр. 219 >0,7

Кривые характеристик основываются на данных кинематической вязкости = 1 мм²/с, плотности = 1000 кг/м³, температура = 20°C. Допуски и кривые согласно UNI EN ISO 9906:2012 класс 3Б. Действительные данные для стандартной версии.

ГИДРАВЛИЧЕСКИЕ ХАРАКТЕРИСТИКИ



L-2P 50-112				2900 1/min				50Hz						
Тип	P ₂		MEI	Q	l/s	0	2,2	3,3	4,2	5	5,6	6,4	6,9	7,8
	kW	HP			m ³ /h	0	8	12	15	18	20	23	25	28
					l/min	0	133	200	250	300	333	383	417	467
L-2P 50-112-100	0,55	0,75	>0,7	H (m)	11,8	11,8	10,7	9,2	7,4	6,1	3,5			
L-2P 50-112-108	0,75	1	>0,7		13,7	13,7	13,3	12,1	10,5	9,3	7,4	5,7	3,2	
L-2P 50-112-110	1,1	1,5	>0,7		14,3	14,3	14	12,8	11,2	10,1	8,2	6,8	4,1	

Размеры – базовые исполнения

Тип	P ₂		Мощность двигателя	E [mm]	L1 [mm]	L2 [mm]	L3 [mm]	H [mm]	H1 [mm]	H2 [mm]	H3 [mm]	B [mm]	B1 [mm]	B2 [mm]	B3 [mm]	øF [mm]	G	kg
	kW	HP																
L-2P 50-112-100	0,55	0,75	80	160	280	130	150	461	100	140	-	192	97	95	120	-	-	45
L-2P 50-112-108	0,75	1	80	160	280	130	150	461	100	140	-	192	97	95	120	-	-	46
L-2P 50-112-110	1,1	1,5	80	160	280	130	150	461	100	140	-	192	97	95	120	-	-	48

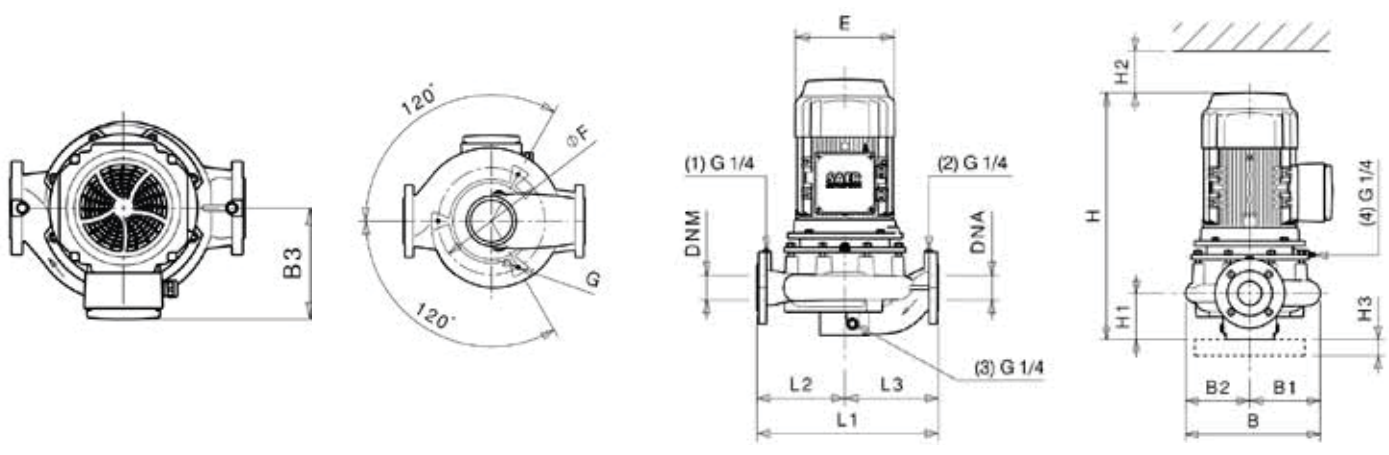

Фланцы				
	DNA		DNM	
DN	50		50	
PN	10/16		10/16	
D [mm]	169		169	
K [mm]	125		125	
C [mm]	102		102	
Отверстия	ø [mm]	n	ø [mm]	n
	18	4	18	4

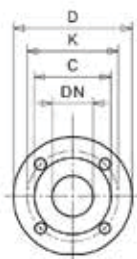

- Габаритные чертежи, веса и изображения являются лишь ориентировочными, а не обязательными
- Размеры и характеристики исполнения с частотным преобразователем на стр. 132
- Информация о двигателях и дополнительные опции на стр. 187

L-2P 50-112

2900 1/min

50Hz

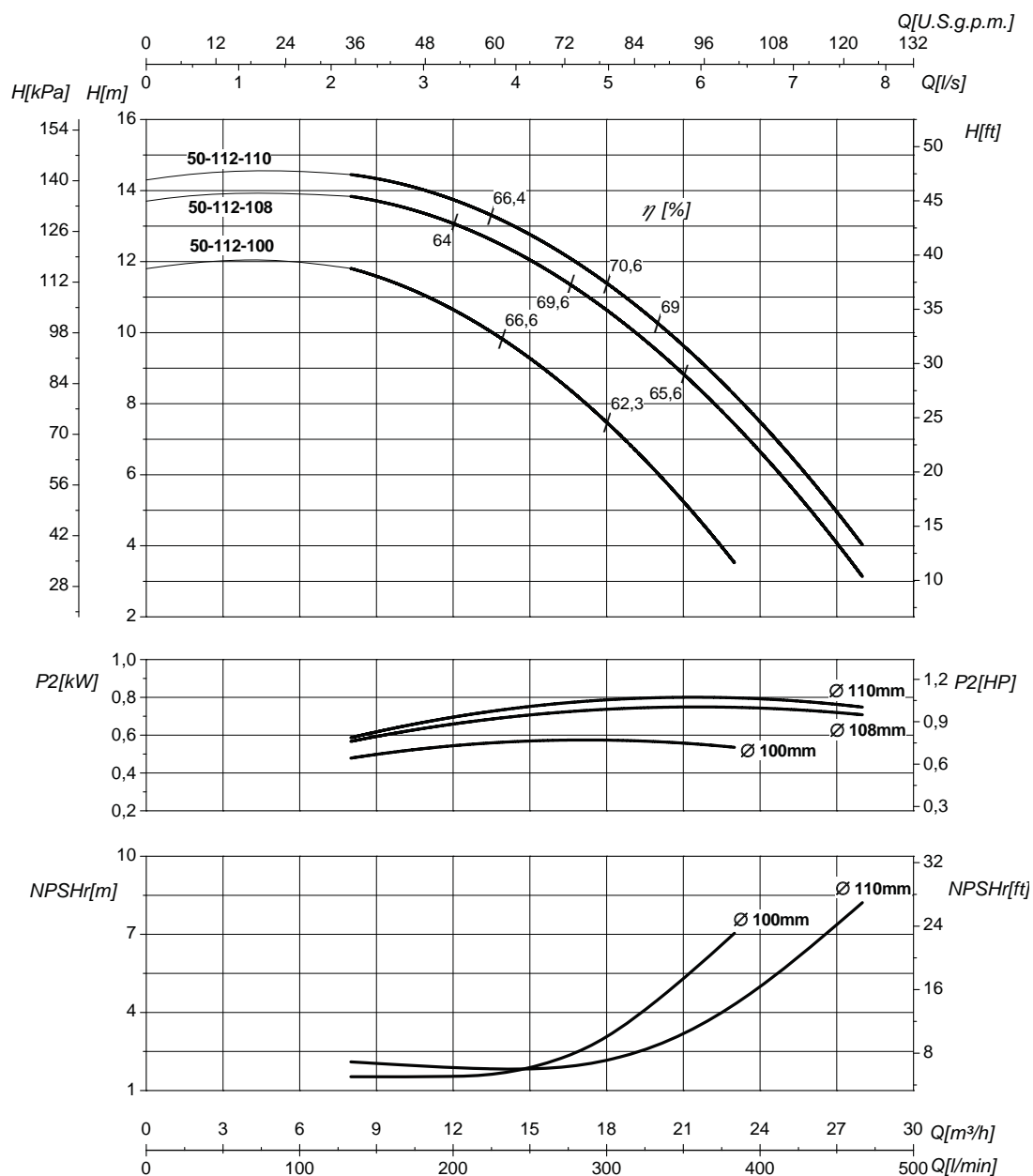

Номинальный DN всасывания 50		Номинальный DN нагнетания 50	
Q	Подача	H	Напор
P ₂	Потребляемая мощность насоса	η	Коэффициент полезного действия насоса
NPSHr	См. Техническое приложение на стр. 219	MEI	См. Техническое приложение на стр. 219 >0,7

Кривые характеристик основываются на данных кинематической вязкости = 1 мм²/с, плотности = 1000 кг/м³, температура = 20°C. Допуски и кривые согласно UNI EN ISO 9906:2012 класс 3Б. Действительные данные для стандартной версии.

ГИДРАВЛИЧЕСКИЕ ХАРАКТЕРИСТИКИ

L-2P 50-125				2900 1/min													50Hz			
Тип	P ₂		MEI	Q	l/s	0	1,4	2,2	3,3	4,2	5,6	8,3	11,1	11,7	12,5	13,9	15,3			
	kW	HP			m ³ /h	0	5	8	12	15	20	30	40	42	45	50	55			
					l/min	0	83	133	200	250	333	500	667	700	750	833	917			
L-2P 50-125-120	2,2	3	>0,4	H (m)	20,4	20,3	20,1	19,7	19,3	18,3	15,7	11,8	10,9							
L-2P 50-125-130	3	4	>0,4		24	23,9	23,7	23,4	23	22,2	20	16,9	16	14,7	12,4					
L-2P 50-125-139	4	5,5	>0,4		27	27,1	27,1	26,9	26,6	25,9	23,9	21,3	20,6	19,7	17,7	15,5				

Размеры – базовые исполнения

Тип	P ₂		Мощность двигателя	E [mm]	L1 [mm]	L2 [mm]	L3 [mm]	H [mm]	H1 [mm]	H2 [mm]	H3 [mm]	B [mm]	B1 [mm]	B2 [mm]	B3 [mm]	øF [mm]	G	kg
	kW	HP																
L-2P 50-125-120	2,2	3	90	176	340	160	180	485	115	100	40	238	128	110	125	180	M10	56
L-2P 50-125-130	3	4	100	196	340	160	180	575	115	100	40	238	128	110	184	180	M10	58
L-2P 50-125-139	4	5,5	112	220	340	160	180	539	115	100	40	238	128	110	150	180	M10	60

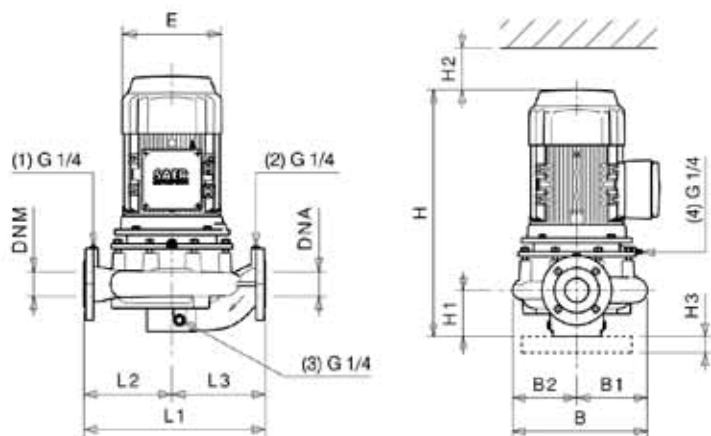
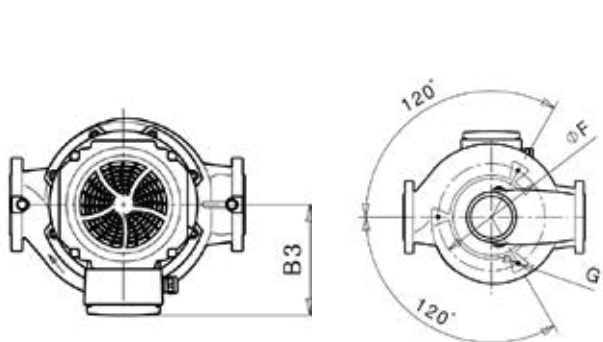

Фланцы				
	DNA		DNM	
DN	50		50	
PN	10/16		10/16	
D [mm]	169		169	
K [mm]	125		125	
C [mm]	102		102	
Отверстия	ø [mm]	n	ø [mm]	n
	18	4	18	4

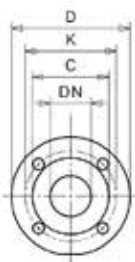

- Габаритные чертежи, веса и изображения являются лишь ориентировочными, а не обязательными
- Размеры и характеристики исполнения с частотным преобразователем на стр. 132
- Информация о двигателях и дополнительные опции на стр. 187

L-2P 50-125

2900 1/min

50Hz

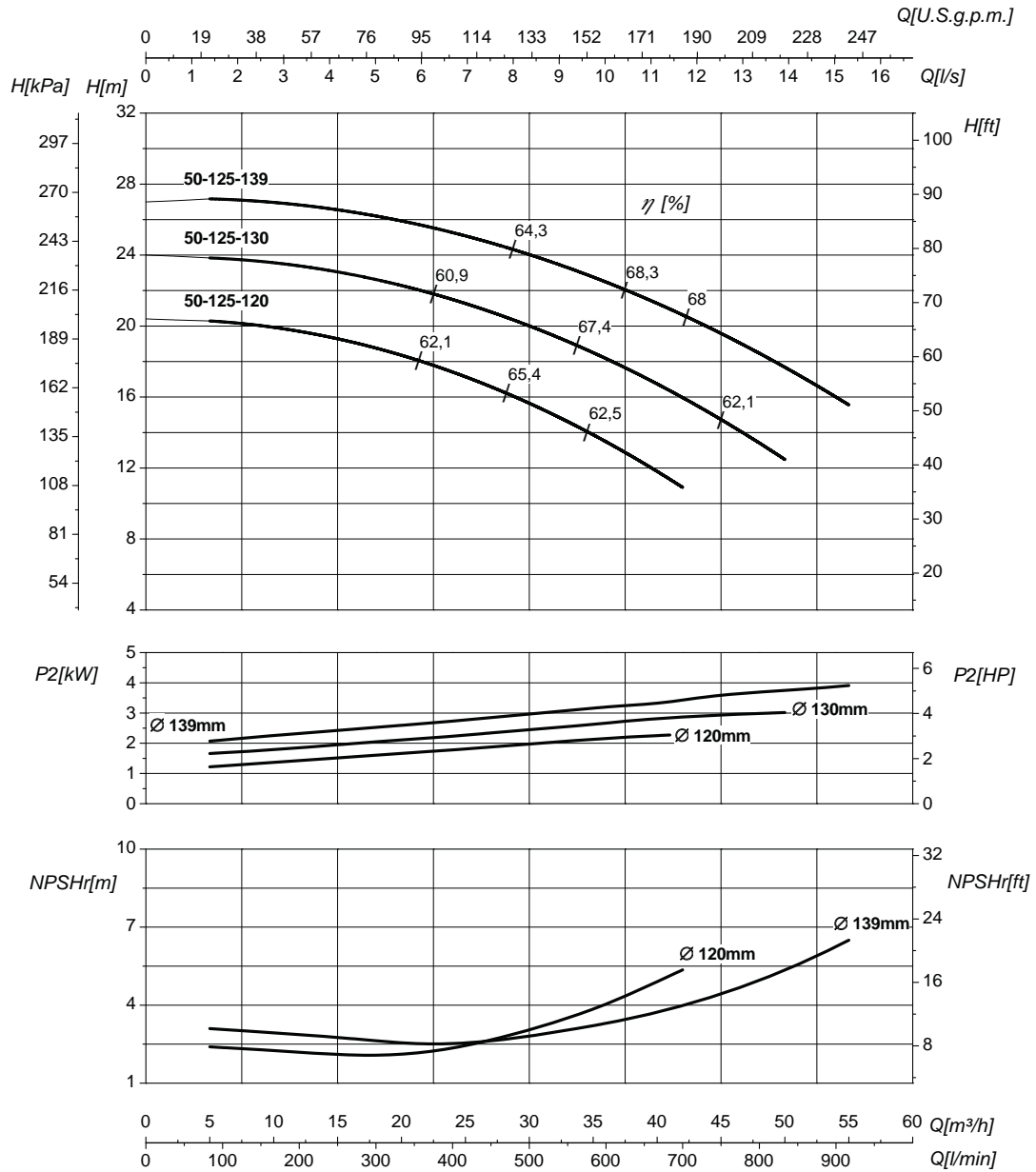

Номинальный DN всасывания 50		Номинальный DN нагнетания 50	
Q	Подача	H	Напор
P ₂	Потребляемая мощность насоса	η	Коэффициент полезного действия насоса
NPSHr	См. Техническое приложение на стр. 219	MEI	См. Техническое приложение на стр. 219 >0,4

Кривые характеристик основываются на данных кинематической вязкости = 1 мм²/с, плотности = 1000 кг/м³, температура = 20°C. Допуски и кривые согласно UNI EN ISO 9906:2012 класс 3Б. Действительные данные для стандартной версии.

ГИДРАВЛИЧЕСКИЕ ХАРАКТЕРИСТИКИ

L-2P 50-160N				2900 1/min					50Hz						
Тип	P ₂		MEI	Q	l/s	0	1,9	3,3	4,2	5,6	8,3	11,1	12,5	13,9	15,3
	kW	HP			m ³ /h	0	7	12	15	20	30	40	45	50	55
					l/min	0	117	200	250	333	500	667	750	833	917
L-2P 50-160N-150	5,5	7,5	>0,1	H (m)	33,1	32,5	32,3	32	31,2	28,7	24,9				
L-2P 50-160N-165	7,5	10	>0,1		40,7	39,9	39,7	39,5	39	37	34,3	32,5	29,8		
L-2P 50-160N-174	9,2	12,5	>0,1		44,7	44	43,7	43,5	43,1	41,4	38,9	37,5	35,7	33,5	

Размеры – базовые исполнения

Тип	P ₂		Мощность двигателя	E [mm]	L1 [mm]	L2 [mm]	L3 [mm]	H [mm]	H1 [mm]	H2 [mm]	H3 [mm]	B [mm]	B1 [mm]	B2 [mm]	B3 [mm]	øF [mm]	G	kg
	kW	HP																
L-2P 50-160N-150	5,5	7,5	112 (IE2)	220	340	160	180	558	115	130	40	263	140	123	150	200	M10	68
L-2P 50-160N-150	5,5	7,5	132 (IE3)	260	340	160	180	629	115	130	40	263	140	123	225	200	M10	72
L-2P 50-160N-165	7,5	10	132	260	340	160	180	629	115	130	40	263	140	123	225	200	M10	75
L-2P 50-160N-174	9,2	12,5	132	260	340	160	180	629	115	130	40	263	140	123	225	200	M10	80

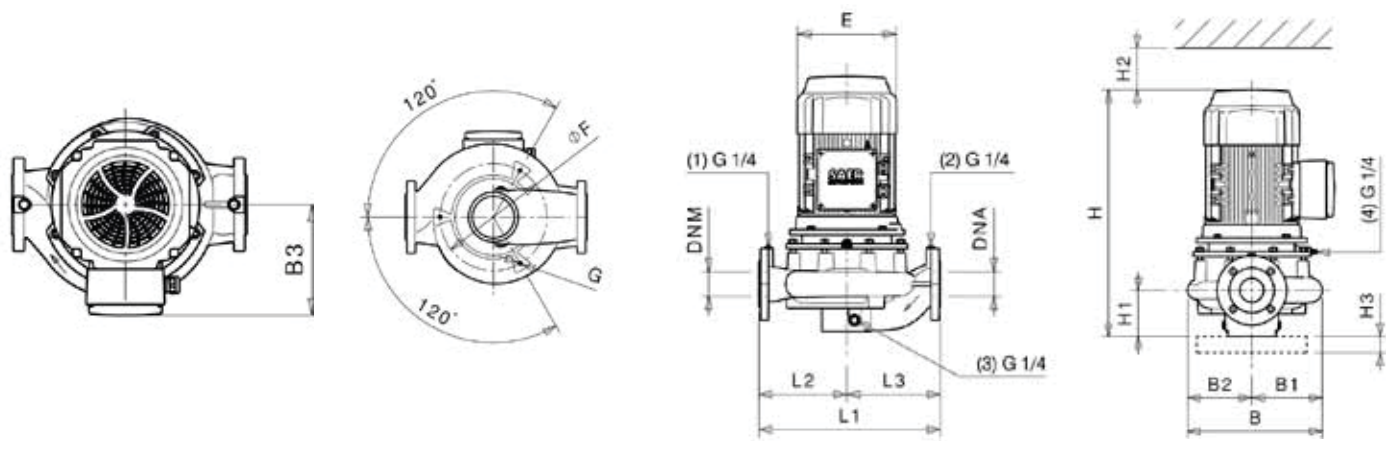

Фланцы				
	DNA		DNM	
DN	50		50	
PN	10/16		10/16	
D [mm]	169		169	
K [mm]	125		125	
C [mm]	102		102	
Отверстия	ø [mm]	n	ø [mm]	n
	18	4	18	4

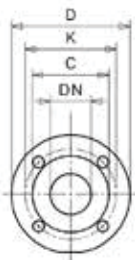

- Габаритные чертежи, веса и изображения являются лишь ориентировочными, а не обязательными
- Размеры и характеристики исполнения с частотным преобразователем на стр. 132
- Информация о двигателях и дополнительные опции на стр. 187

L-2P 50-160N

2900 1/min

50Hz

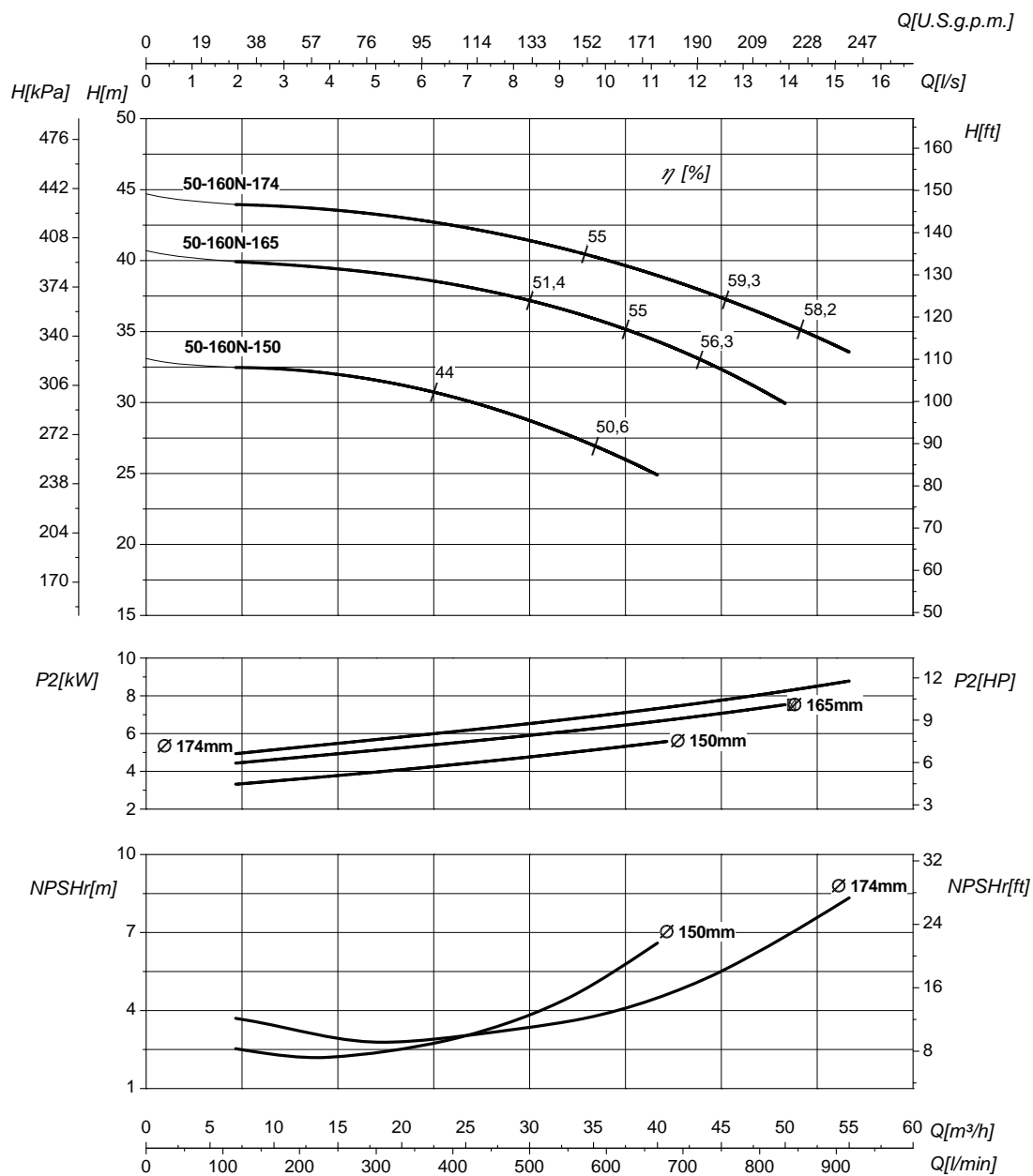

Номинальный DN всасывания **65**

Номинальный DN нагнетания **65**

Q	Подача	H	Напор
P ₂	Потребляемая мощность насоса	η	Коэффициент полезного действия насоса
NPSHr	См. Техническое приложение на стр. 219	MEI	См. Техническое приложение на стр. 219 >0,1

Кривые характеристик основываются на данных кинематической вязкости = 1 мм²/с, плотности = 1000 кг/м³, температура = 20°C. Допуски и кривые согласно UNI EN ISO 9906:2012 класс 3Б. Действительные данные для стандартной версии.

ГИДРАВЛИЧЕСКИЕ ХАРАКТЕРИСТИКИ



L-2P 50-200S				2900 1/min													50Hz	
Тип	P ₂		MEI	Q	l/s	0	4,2	5,6	6,9	8,3	9,7	11,1	12,5	13,9	15,3	16,7	17,8	
	kW	HP			m ³ /h	0	15	20	25	30	35	40	45	50	55	60	64	
					l/min	0	250	333	417	500	583	667	750	833	917	1000	1067	
L-2P 50-200S-180	7,5	10	>0,7	H (m)	44	44,6	44,3	43,3	42,2	40,8	39	36,9	34,5	31,5				
L-2P 50-200S-192	9,2	12,5	>0,7		51	51,5	51,2	50,4	49,5	48,2	46,4	44,5	42,3	39,7	37			
L-2P 50-200S-200	11	15	>0,7		56	56,3	55,9	55,2	54,4	53,1	51,5	49,7	47,4	44,9	42	39,3		
L-2P 50-200S-214	15	20	>0,7		64,5	64,7	64,4	63,9	63,1	61,9	60,5	58,6	56,4	53,8	50,8	48		

Размеры – базовые исполнения

Тип	P ₂		Мощность двигателя	E [mm]	L1 [mm]	L2 [mm]	L3 [mm]	H [mm]	H1 [mm]	H2 [mm]	H3 [mm]	B [mm]	B1 [mm]	B2 [mm]	B3 [mm]	øF [mm]	G	kg
	kW	HP																
L-2P 50-200S-180	7,5	10	132	260	440	200	240	625	115	110	40	299	153	146	225	190	M10	96
L-2P 50-200S-192	9,2	12,5	132	260	440	200	240	625	115	110	40	299	153	146	225	190	M10	99
L-2P 50-200S-200	11	15	132	260	440	200	240	625	115	110	40	299	153	146	225	190	M10	102
L-2P 50-200S-214	15	20	132	260	440	200	240	680	115	110	40	299	153	146	225	190	M10	106,5

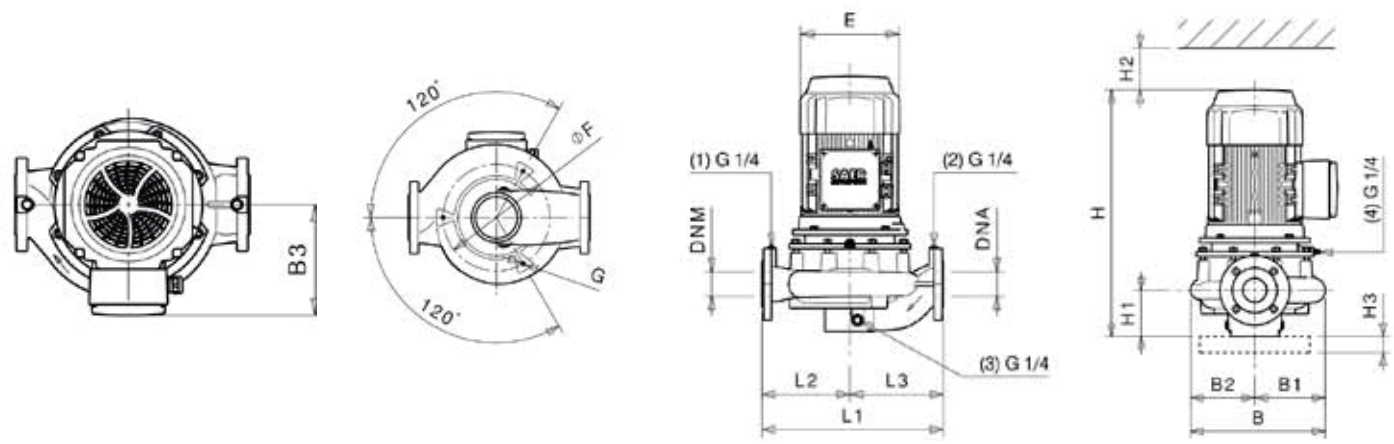

Фланцы				
	DNA		DNM	
DN	50		50	
PN	10/16		10/16	
D [mm]	169		169	
K [mm]	125		125	
C [mm]	102		102	
Отверстия	ø [mm]	n	ø [mm]	n
	18	4	18	4

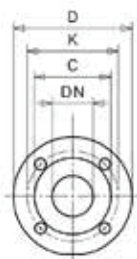

- Габаритные чертежи, веса и изображения являются лишь ориентировочными, а не обязательными
- Размеры и характеристики исполнения с частотным преобразователем на стр. 132
- Информация о двигателях и дополнительные опции на стр. 187

L-2P 50-200S

2900 1/min

50Hz

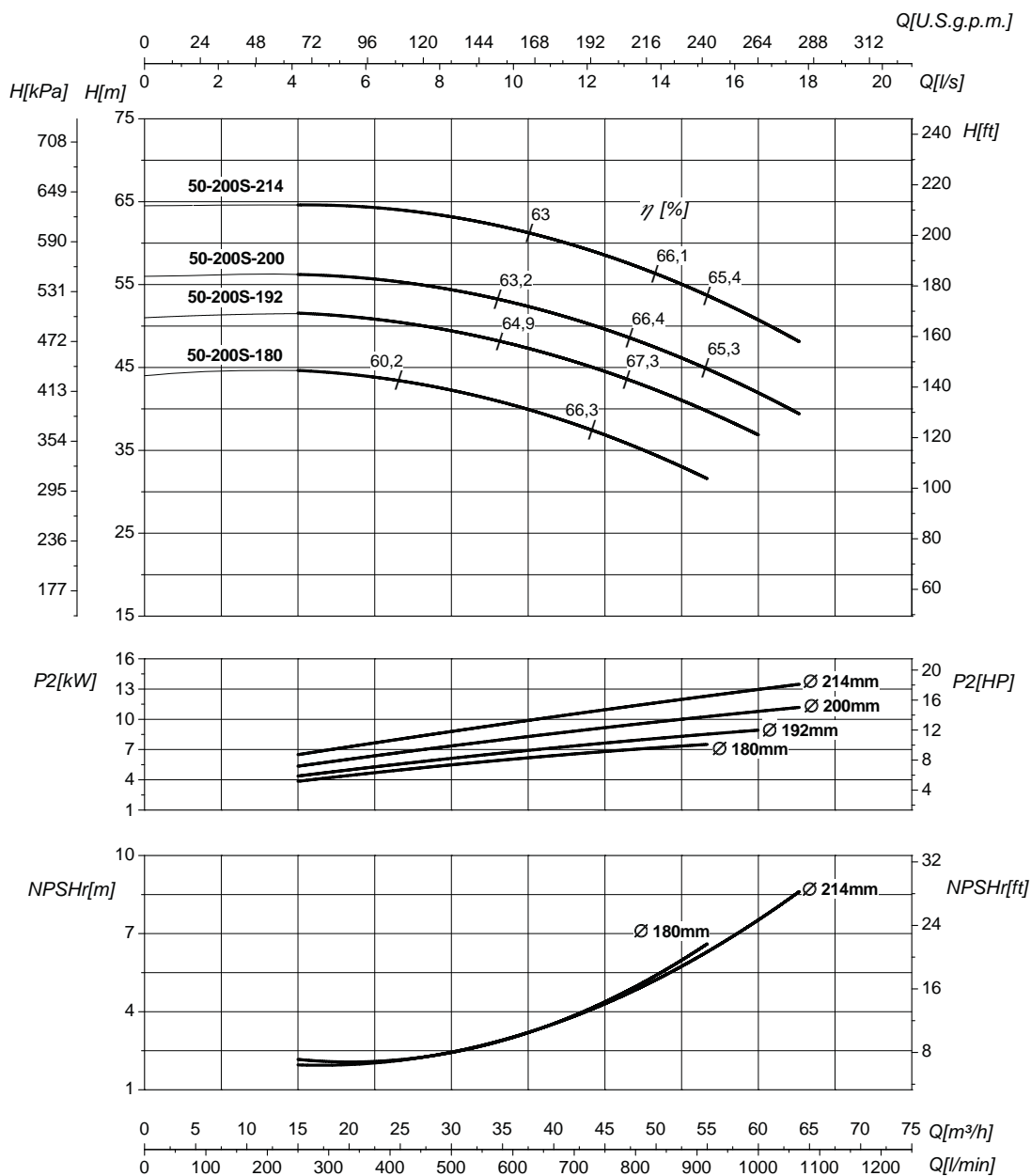

Номинальный DN всасывания 50		Номинальный DN нагнетания 50	
Q	Подача	H	Напор
P ₂	Потребляемая мощность насоса	η	Коэффициент полезного действия насоса
NPSHr	См. Техническое приложение на стр. 219	MEI	См. Техническое приложение на стр. 219 >0,7

Кривые характеристик основываются на данных кинематической вязкости = 1 мм²/с, плотности = 1000 кг/м³, температура = 20°C. Допуски и кривые согласно UNI EN ISO 9906:2012 класс 3Б. Действительные данные для стандартной версии.

ГИДРАВЛИЧЕСКИЕ ХАРАКТЕРИСТИКИ



L-2P 50-250N				2900 1/min												50Hz	
Тип	P ₂		MEI	Q	l/s	0	4,2	6,9	8,3	9,7	11,1	12,5	13,9	15,3	17,6	18,1	
	kW	HP			m ³ /h	0	15	25	30	35	40	45	50	55	63,5	65	
					l/min	0	250	417	500	583	667	750	833	917	1058	1083	
L-2P 50-250N-215	15	20	>0,7	H (m)	67,3	66	65,1	64,2	62,7	60,6	57,5	53,3	48				
L-2P 50-250N-220	15	20	>0,7		70,5	69,2	68,5	67,6	66,3	64,4	61,5	57,9	53				
L-2P 50-250N-230	18,5	25	>0,7		77,4	75,9	75	74,3	73,6	71,8	69,8	66,9	63,1	54,6			
L-2P 50-250N-247	22	30	>0,7		90	87,8	86,8	85,8	85,1	83,7	81,7	79,3	76	68,6	67,7		
L-2P 50-250N-260	22	30	>0,7		99,4	96,7	95,4	94,7	93,6	92,4	90,7	88,7	86	80	79		

Размеры – базовые исполнения

Тип	P ₂		Мощность двигателя	E [mm]	L1 [mm]	L2 [mm]	L3 [mm]	H [mm]	H1 [mm]	H2 [mm]	H3 [mm]	B [mm]	B1 [mm]	B2 [mm]	B3 [mm]	øF [mm]	G	kg
	kW	HP																
L-2P 50-250N-215	15	20	132	260	440	215	225	680	115	140	40	339	173	166	225	290	M12	134
L-2P 50-250N-220	15	20	132	260	440	215	225	680	115	140	40	339	173	166	225	290	M12	134
L-2P 50-250N-230	18,5	25	160	310	440	215	225	756	115	140	40	339	173	166	222	290	M12	169
L-2P 50-250N-247	22	30	160	310	440	215	225	756	115	140	40	339	173	166	222	290	M12	174,5
L-2P 50-250N-260	22	30	160	310	440	215	225	756	115	140	40	339	173	166	222	290	M12	174,5

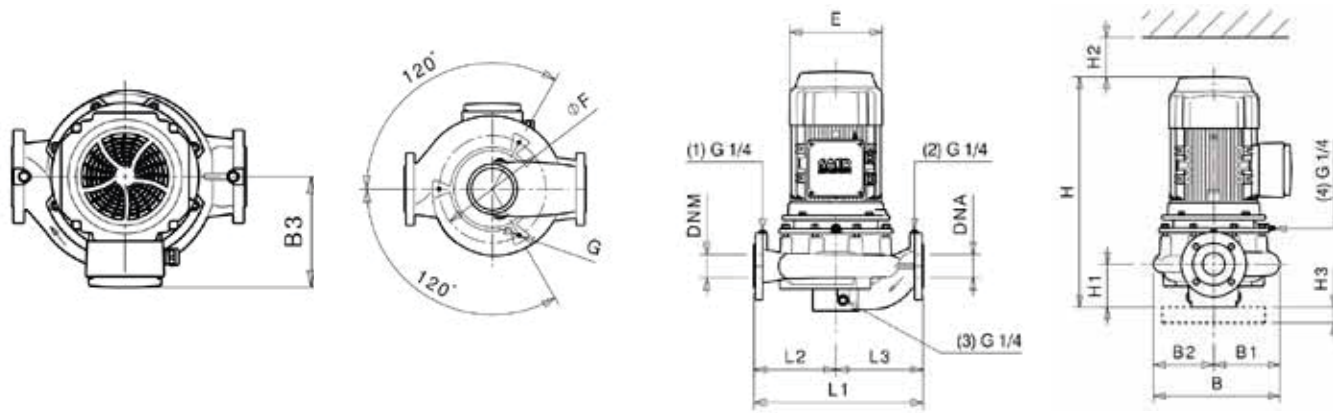

Фланцы				
	DNA		DNM	
DN	50		50	
PN	10/16		10/16	
D [mm]	169		169	
K [mm]	125		125	
C [mm]	102		102	
Отверстия	ø [mm]	n	ø [mm]	n
	18	4	18	4

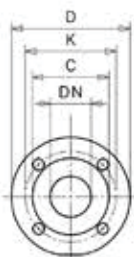

- Габаритные чертежи, веса и изображения являются лишь ориентировочными, а не обязательными
- Размеры и характеристики исполнения с частотным преобразователем на стр. 132
- Информация о двигателях и дополнительные опции на стр. 187

L-2P 50-250N

2900 1/min

50Hz

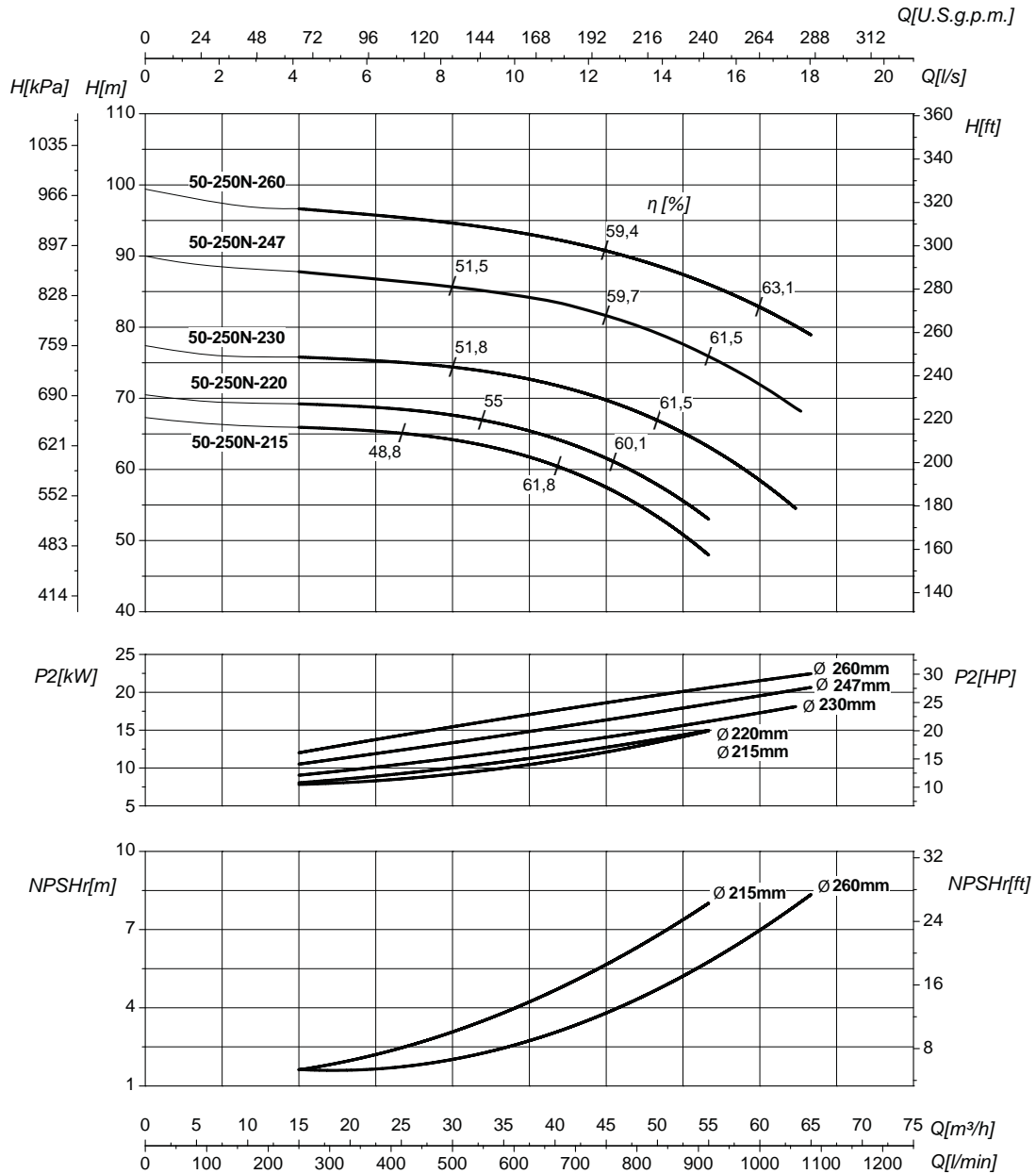

Номинальный DN всасывания 50		Номинальный DN нагнетания 50	
Q	Подача	H	Напор
P ₂	Потребляемая мощность насоса	η	Коэффициент полезного действия насоса
NPSHr	См. Техническое приложение на стр. 219	MEI	См. Техническое приложение на стр. 219 >0,7

Кривые характеристик основываются на данных кинематической вязкости = 1 мм²/с, плотности = 1000 кг/м³, температура = 20°C. Допуски и кривые согласно UNI EN ISO 9906:2012 класс 3Б. Действительные данные для стандартной версии.

ГИДРАВЛИЧЕСКИЕ ХАРАКТЕРИСТИКИ



L-2P 65-112 2900 1/min 50Hz

Тип	P ₂		MEI	Q	l/s	0	2,2	3,3	4,4	5,6	8,1	9,9	12,1	13,1	
	kW	HP			m ³ /h	0	8	12	16	20	29	35,5	43,5	47	
					l/min	0	133	200	267	333	483	592	725	783	
L-2P 65-112-88	0,75	1	>0,7	H (m)	10,4	9,6	9	8	6,6	3,4					
L-2P 65-112-96	0,75	1	>0,7		12,4	11,6	11,2	10,4	9,4	6,2	4				
L-2P 65-112-106	1,1	1,5	>0,7		15	14,5	14	13,5	12,8	10,2	7,8	4,9			
L-2P 65-112-110	1,5	2	>0,7		16	15,7	15,3	14,7	14,1	11,7	9,5	6,6	5,4		

Размеры – базовые исполнения

Тип	P ₂		Мощность двигателя	E [mm]	L1 [mm]	L2 [mm]	L3 [mm]	H [mm]	H1 [mm]	H2 [mm]	H3 [mm]	B [mm]	B1 [mm]	B2 [mm]	B3 [mm]	øF [mm]	G	kg
	kW	HP																
L-2P 65-112-88	0,75	1	80	160	340	160	180	466	105	140	40	204	109	95	120	164	M10	51
L-2P 65-112-96	0,75	1	80	160	340	160	180	466	105	140	40	204	109	95	120	164	M10	51
L-2P 65-112-106	1,1	1,5	80	160	340	160	180	466	105	140	40	204	109	95	120	164	M10	53
L-2P 65-112-110	1,5	2	90	176	340	160	180	501	105	140	40	204	109	95	125	164	M10	55

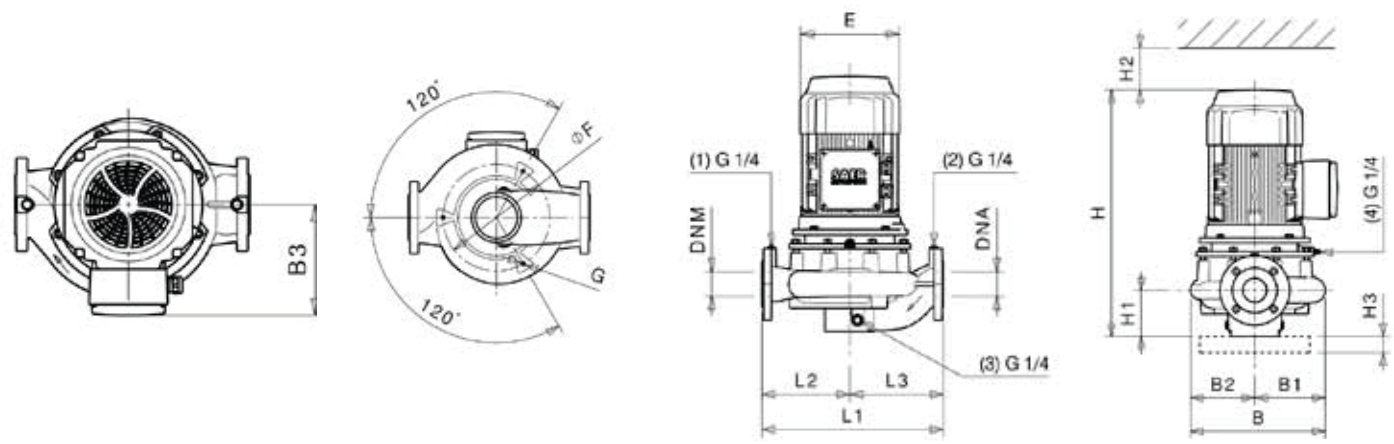

Фланцы				
	DNA		DNM	
DN	65		65	
PN	10/16		10/16	
D [mm]	189		189	
K [mm]	145		145	
C [mm]	122		122	
Отверстия	ø [mm]	n	ø [mm]	n
	18	4	18	4

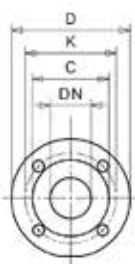

- Габаритные чертежи, веса и изображения являются лишь ориентировочными, а не обязательными
- Размеры и характеристики исполнения с частотным преобразователем на стр. 132
- Информация о двигателях и дополнительные опции на стр. 187

L-2P 65-112

2900 1/min

50Hz

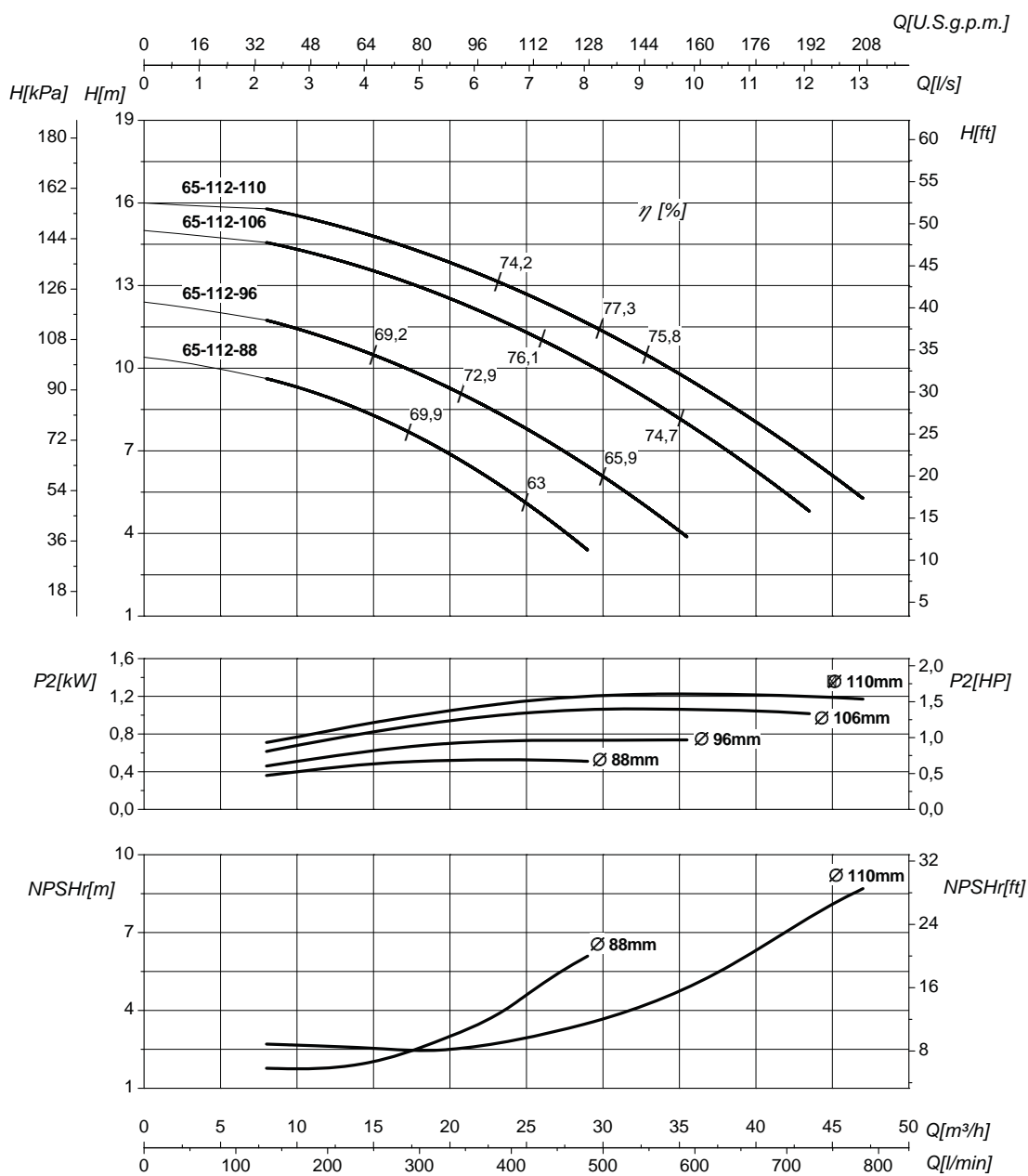

Номинальный DN всасывания 65		Номинальный DN нагнетания 65	
Q	Подача	H	Напор
P ₂	Потребляемая мощность насоса	η	Коэффициент полезного действия насоса
NPSHr	См. Техническое приложение на стр. 219	MEI	См. Техническое приложение на стр. 219 >0,7

Кривые характеристик основываются на данных кинематической вязкости = 1 мм²/с, плотности = 1000 кг/м³, температура = 20°C. Допуски и кривые согласно UNI EN ISO 9906:2012 класс 3Б. Действительные данные для стандартной версии.

ГИДРАВЛИЧЕСКИЕ ХАРАКТЕРИСТИКИ

L-2P 65-125				2900 1/min				50Hz							
Тип	P ₂		MEI	Q	l/s	0	4,4	5,6	8,3	11,1	13,9	16,1	17,8	19,4	
	kW	HP			m ³ /h	0	16	20	30	40	50	58	64	70	
					l/min	0	267	333	500	667	833	967	1067	1167	
L-2P 65-125-126	3	4	>0,4	H (m)	19,4	18,7	18,5	17,4	15,8	13,7	10,6				
L-2P 65-125-134	4	5,5	>0,4		23	22,3	22,1	21,3	20	18,2	15,9	13,3			
L-2P 65-125-139	5,5	7,5	>0,4		25,3	24,5	24,3	23,7	22,6	21	19,4	18	16		

Размеры – базовые исполнения

Тип	P ₂		Мощность двигателя	E [mm]	L1 [mm]	L2 [mm]	L3 [mm]	H [mm]	H1 [mm]	H2 [mm]	H3 [mm]	B [mm]	B1 [mm]	B2 [mm]	B3 [mm]	øF [mm]	G	kg
	kW	HP																
L-2P 65-125-126	3	4	100	196	360	160	200	565	105	130	40	261	146	115	184	180	M10	62
L-2P 65-125-134	4	5,5	112	220	360	160	200	529	105	130	40	261	146	115	150	180	M10	65
L-2P 65-125-139	5,5	7,5	112 (IE2)	220	360	160	200	552	105	130	40	261	146	115	150	180	M10	68
L-2P 65-125-139	5,5	7,5	132 (IE3)	260	360	160	200	621	105	130	40	261	146	115	225	180	M10	75

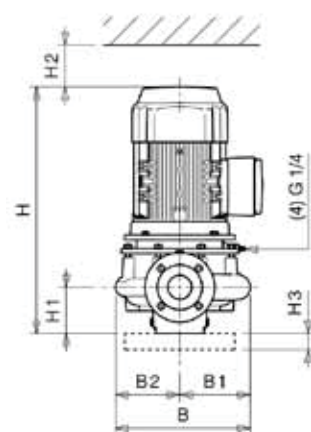
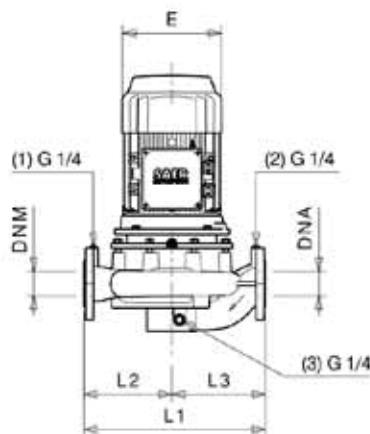
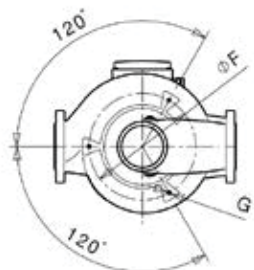
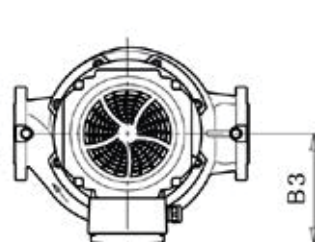

Фланцы				
	DNA		DNM	
DN	65		65	
PN	10/16		10/16	
D [mm]	189		189	
K [mm]	145		145	
C [mm]	122		122	
Отверстия	ø [mm]	n	ø [mm]	n
	18	4	18	4

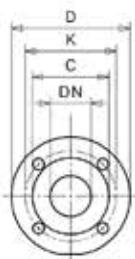

- Габаритные чертежи, веса и изображения являются лишь ориентировочными, а не обязательными
- Размеры и характеристики исполнения с частотным преобразователем на стр. 132
- Информация о двигателях и дополнительные опции на стр. 187

L-2P 65-125

2900 1/min

50Hz

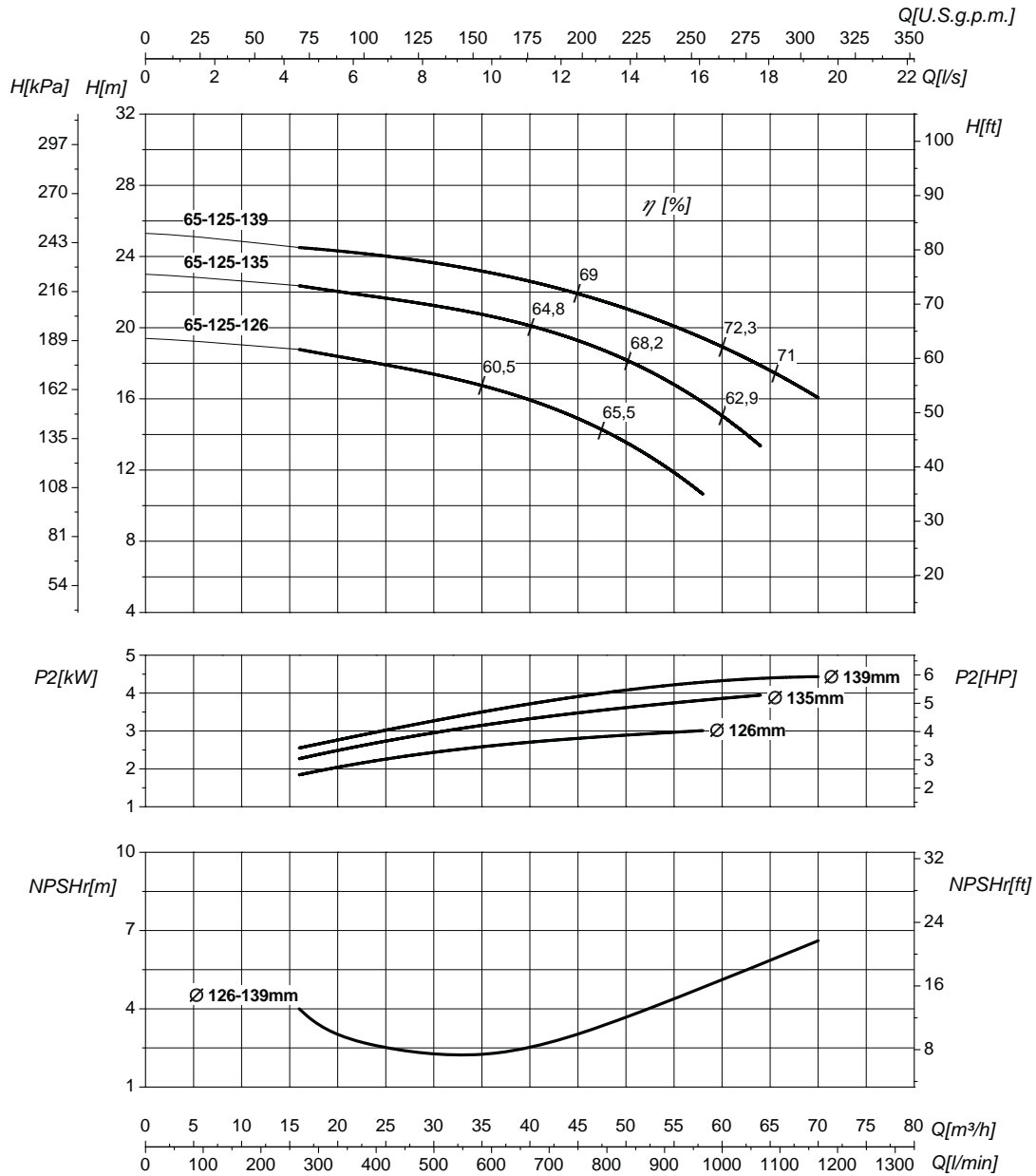

Номинальный DN всасывания 65		Номинальный DN нагнетания 65	
Q	Подача	H	Напор
P ₂	Потребляемая мощность насоса	η	Коэффициент полезного действия насоса
NPSHr	См. Техническое приложение на стр. 219	MEI	См. Техническое приложение на стр. 219 >0,4

Кривые характеристик основываются на данных кинематической вязкости = 1 мм²/с, плотности = 1000 кг/м³, температура = 20°C. Допуски и кривые согласно UNI EN ISO 9906:2012 класс 3Б. Действительные данные для стандартной версии.

ГИДРАВЛИЧЕСКИЕ ХАРАКТЕРИСТИКИ

L-2P 65-125S				2900 1/min					50Hz							
Тип	P ₂		MEI	Q	l/s	0	4,4	8,1	10	12,2	13,1	19,4	21,1	22,2	25,6	27,8
	kW	HP			m ³ /h	0	16	29	36	44	47	70	76	80	92	100
					l/min	0	267	483	600	733	783	1167	1267	1333	1533	1667
L-2P 65-125S-120	4	5,5	>0,1	H (m)	17,8	17,7	17,1	16,6	15,6	15,2	10,7					
L-2P 65-125S-132	5,5	7,5	>0,1		21,6	21,4	20,9	20,5	19,7	19,4	15,8	14,7	14			
L-2P 65-125S-144	7,5	10	>0,1		25,1	25,7	25,4	25	24,5	24,2	21,6	20,6	19,9	17,3	15,4	

Размеры – базовые исполнения

Тип	P ₂		Мощность двигателя	E [mm]	L1 [mm]	L2 [mm]	L3 [mm]	H [mm]	H1 [mm]	H2 [mm]	H3 [mm]	B [mm]	B1 [mm]	B2 [mm]	B3 [mm]	øF [mm]	G	kg
	kW	HP																
L-2P 65-125S-120	4	5,5	112	220	360	160	200	529	105	130	40	261	146	115	150	180	M10	65
L-2P 65-125S-132	5,5	7,5	112[IE2]	220	360	160	200	552	105	130	40	261	146	115	150	180	M10	68
L-2P 65-125S-132	5,5	7,5	132[IE3]	260	360	160	200	621	105	130	40	261	146	115	225	180	M10	75
L-2P 65-125S-144	7,5	10	132	260	360	160	200	621	105	130	40	261	146	115	225	180	M10	78,5

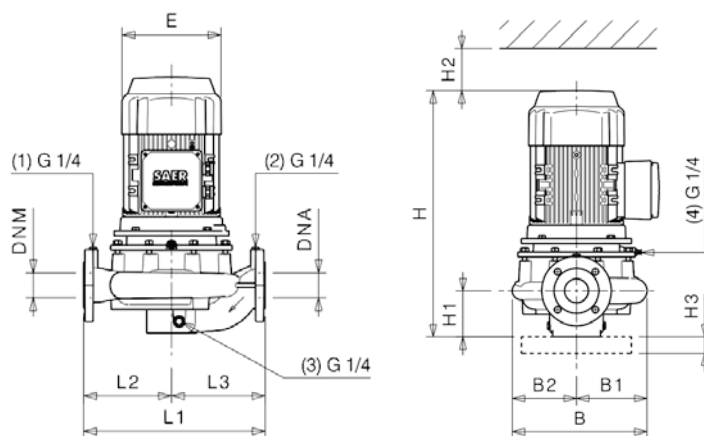
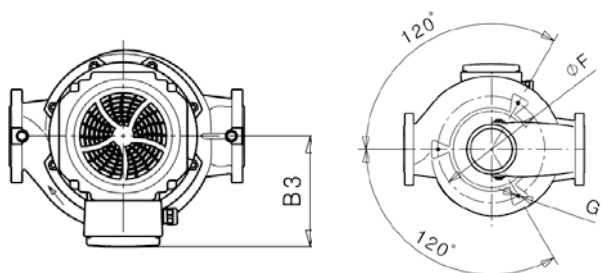

Фланцы				
	DNA		DNM	
DN	65		65	
PN	10/16		10/16	
D [mm]	189		189	
K [mm]	145		145	
C [mm]	122		122	
Отверстия	ø [mm]	n	ø [mm]	n
	18	4	18	4

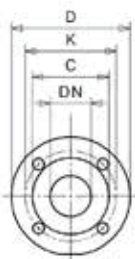

- Габаритные чертежи, веса и изображения являются лишь ориентировочными, а не обязательными
- Размеры и характеристики исполнения с частотным преобразователем на стр. 132
- Информация о двигателях и дополнительные опции на стр. 187

L-2P 65-125S **2900 1/min** **50Hz**

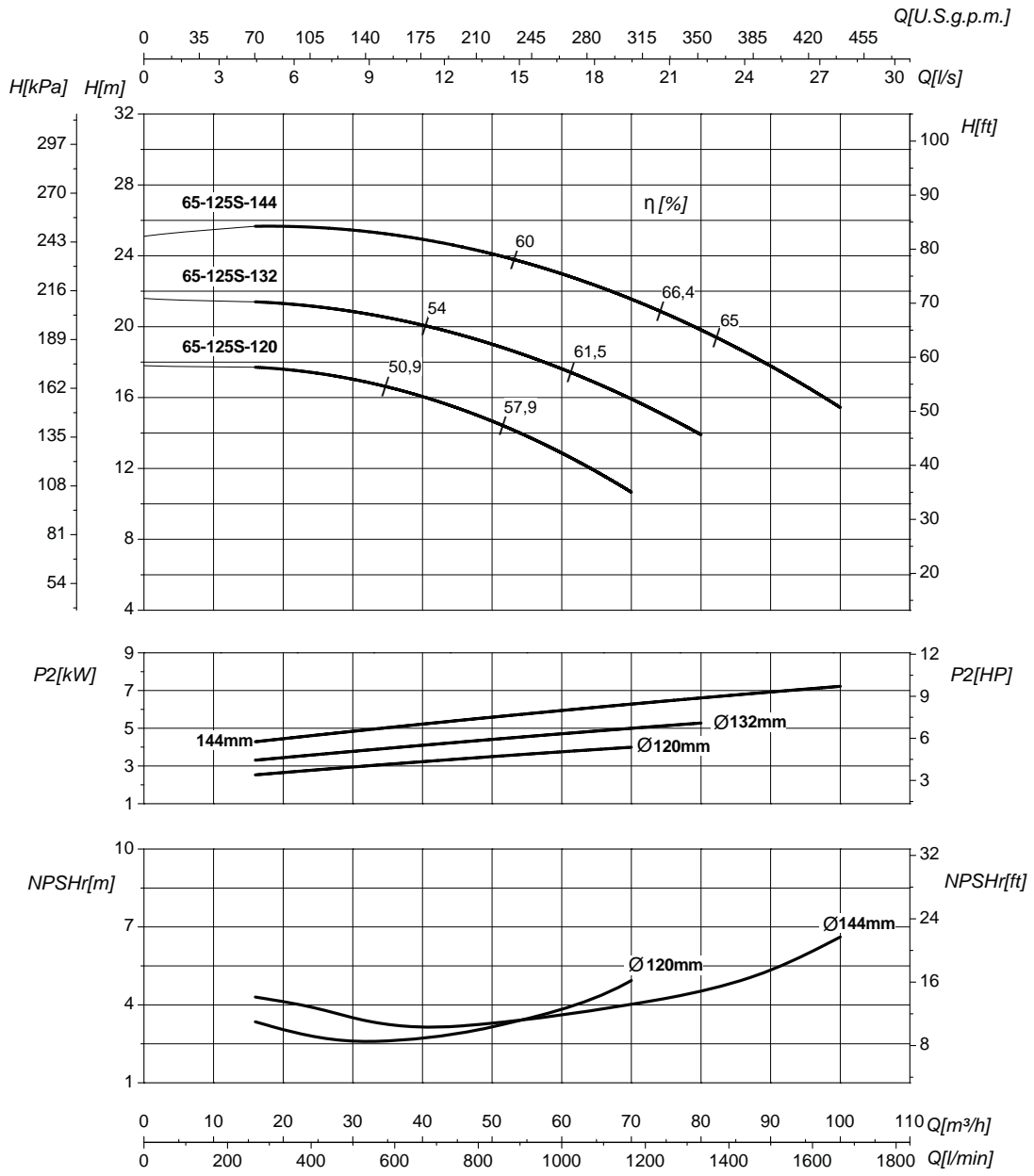

Номинальный DN всасывания 65		Номинальный DN нагнетания 65	
Q	Подача	H	Напор
P ₂	Потребляемая мощность насоса	η	Коэффициент полезного действия насоса
NPSHr	См. Техническое приложение на стр. 219	MEI	См. Техническое приложение на стр. 219 >0,1

Кривые характеристик основываются на данных кинематической вязкости = 1 мм²/с, плотности = 1000 кг/м³, температура = 20°C. Допуски и кривые согласно UNI EN ISO 9906:2012 класс 3Б. Действительные данные для стандартной версии.

ГИДРАВЛИЧЕСКИЕ ХАРАКТЕРИСТИКИ

L-2P 65-160				2900 1/min										50Hz	
Тип	P ₂		MEI	Q	l/s	0	3,3	5,6	8,3	11,1	13,9	16,7	19,4	23,3	26,4
	kW	HP			m ³ /h	0	12	20	30	40	50	60	70	84	95
					l/min	0	200	333	500	667	833	1000	1167	1400	1583
L-2P 65-160-153	9,2	12,5	>0,4	H (m)	31,2	31,9	32,2	32,1	31,9	31,6	31	29,4			
L-2P 65-160-164	11	15	>0,4		35,9	36,5	36,9	37	36,9	36,7	36,2	35,5	32,6		
L-2P 65-160-174	15	20	>0,4		40,5	41,1	41,4	41,7	41,5	41,3	41	40,5	39,2	36,5	

Размеры – базовые исполнения

Тип	P ₂		Мощность двигателя	E [mm]	L1 [mm]	L2 [mm]	L3 [mm]	H [mm]	H1 [mm]	H2 [mm]	H3 [mm]	B [mm]	B1 [mm]	B2 [mm]	B3 [mm]	øF [mm]	G	kg
	kW	HP																
L-2P 65-160-153	9,2	12,5	132	260	360	160	200	624	105	150	40	275	150	125	225	200	M10	101
L-2P 65-160-164	11	15	132	260	360	160	200	624	105	150	40	275	150	125	225	200	M10	106
L-2P 65-160-174	15	20	132	260	360	160	200	679	105	150	40	275	150	125	225	200	M10	110

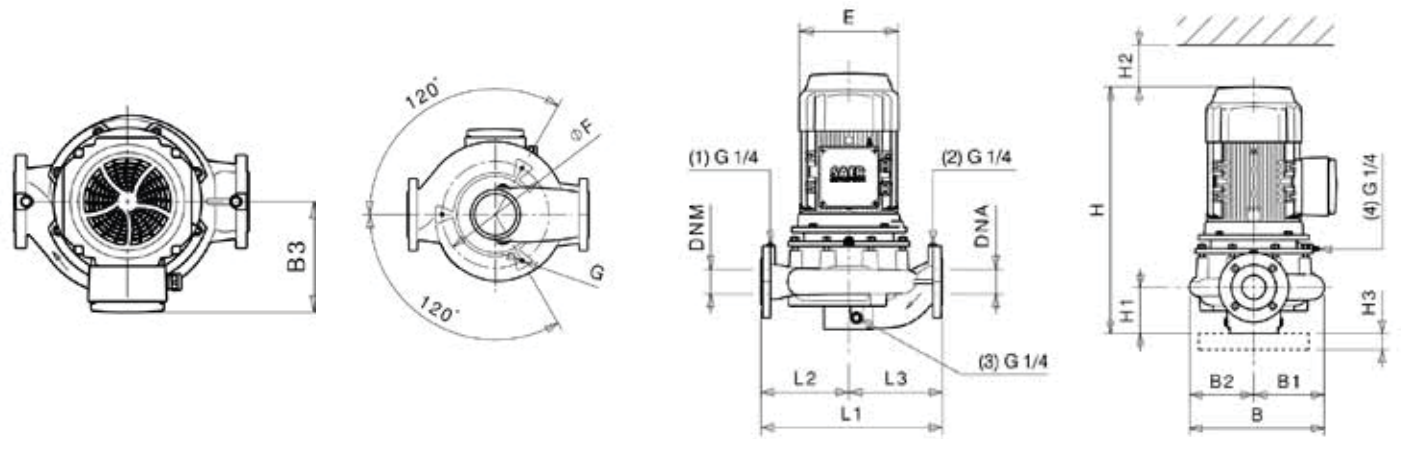

Фланцы				
	DNA		DNM	
DN	65		65	
PN	10/16		10/16	
D [mm]	189		189	
K [mm]	145		145	
C [mm]	122		122	
Отверстия	ø [mm]	n	ø [mm]	n
	18	4	18	4

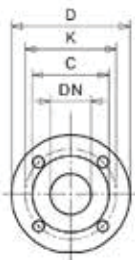

- Габаритные чертежи, веса и изображения являются лишь ориентировочными, а не обязательными
- Размеры и характеристики исполнения с частотным преобразователем на стр. 132
- Информация о двигателях и дополнительные опции на стр. 187

L-2P 65-160

2900 1/min

50Hz

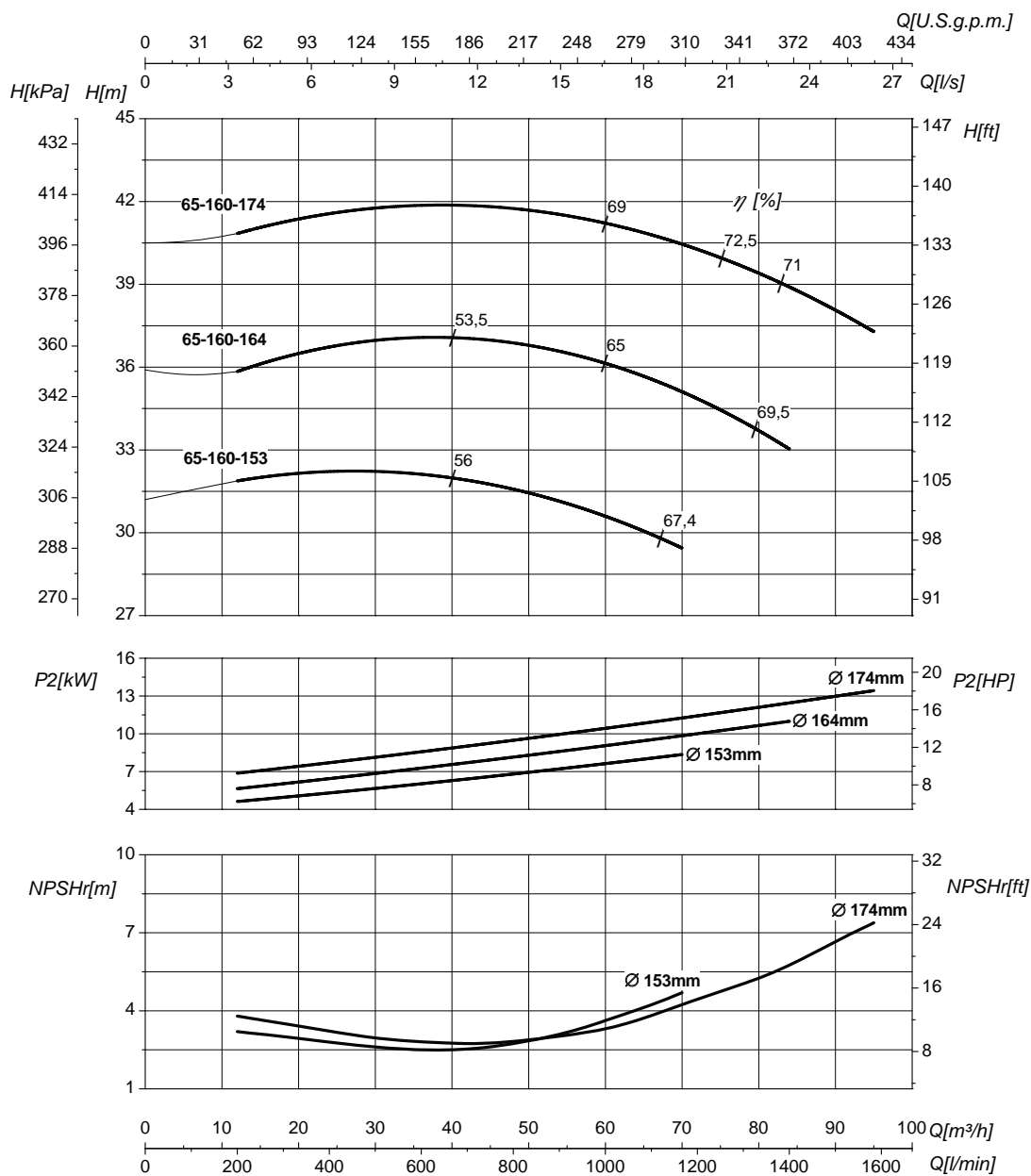

Номинальный DN всасывания 65		Номинальный DN нагнетания 65	
Q	Подача	H	Напор
P ₂	Потребляемая мощность насоса	η	Коэффициент полезного действия насоса
NPSHr	См. Техническое приложение на стр. 219	MEI	См. Техническое приложение на стр. 219 >0,4

Кривые характеристик основываются на данных кинематической вязкости = 1 мм²/с, плотности = 1000 кг/м³, температура = 20°C. Допуски и кривые согласно UNI EN ISO 9906:2012 класс 3Б. Действительные данные для стандартной версии.

ГИДРАВЛИЧЕСКИЕ ХАРАКТЕРИСТИКИ

L-2P 65-200N				2900 1/min										50Hz				
Тип	P ₂		MEI	Q	l/s	0	3,3	5,6	8,3	13,9	19,4	22,2	25	26,4	27,8	29,2		
	kW	HP			m ³ /h	0	12	20	30	50	70	80	90	95	100	105		
					l/min	0	200	333	500	833	1167	1333	1500	1583	1667	1750		
L-2P 65-200N-185	15	20	>0,4	H (m)	45,6	46,8	47,3	47,8	47,8	46,4	44,9	43	42					
L-2P 65-200N-195	18,5	25	>0,4		52,1	52,9	53,3	53,7	54	52,8	51,4	49,8	48,5	47,1				
L-2P 65-200N-210	22	30	>0,4		61,8	62	62,2	62,6	63,1	62,4	61,3	59,5	58,2	56,8	55,1			
L-2P 65-200N-215	26	35	>0,4		65	65,1	65,2	65,6	66,2	65,6	64,5	62,8	61,5	60	58,2			

Размеры – базовые исполнения

Тип	P ₂		Мощность двигателя	E [mm]	L1 [mm]	L2 [mm]	L3 [mm]	H [mm]	H1 [mm]	H2 [mm]	H3 [mm]	B [mm]	B1 [mm]	B2 [mm]	B3 [mm]	øF [mm]	G	kg
	kW	HP																
L-2P 65-200N-185	15	20	160	310	475	225	250	767	125	140	40	321	171	150	222	250	M12	145
L-2P 65-200N-195	18,5	25	160	310	475	225	250	767	125	140	40	321	171	150	222	250	M12	154
L-2P 65-200N-210	22	30	160	310	475	225	250	767	125	140	40	321	171	150	222	250	M12	161
L-2P 65-200N-215	26	35	180	350	475	225	250	837	125	140	40	321	171	150	250	250	M12	180

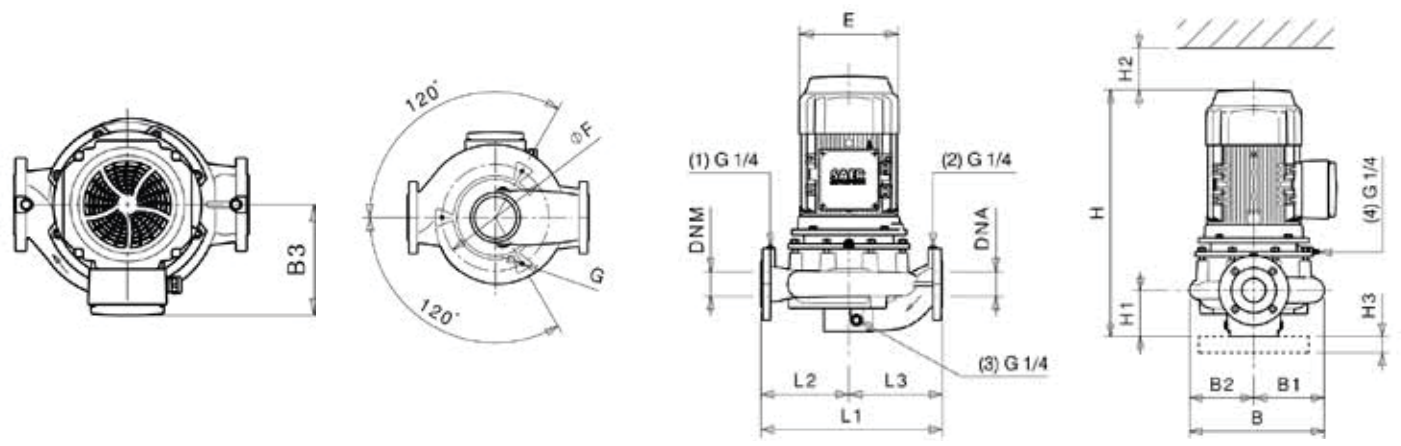

Фланцы				
	DNA		DNM	
DN	65		65	
PN	10/16		10/16	
D [mm]	189		189	
K [mm]	145		145	
C [mm]	122		122	
Отверстия	ø [mm]	n	ø [mm]	n
	18	4	18	4

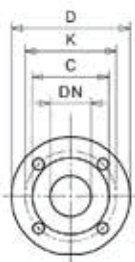

- Габаритные чертежи, веса и изображения являются лишь ориентировочными, а не обязательными
- Размеры и характеристики исполнения с частотным преобразователем на стр. 132
- Информация о двигателях и дополнительные опции на стр. 187

L-2P 65-200N

2900 1/min

50Hz

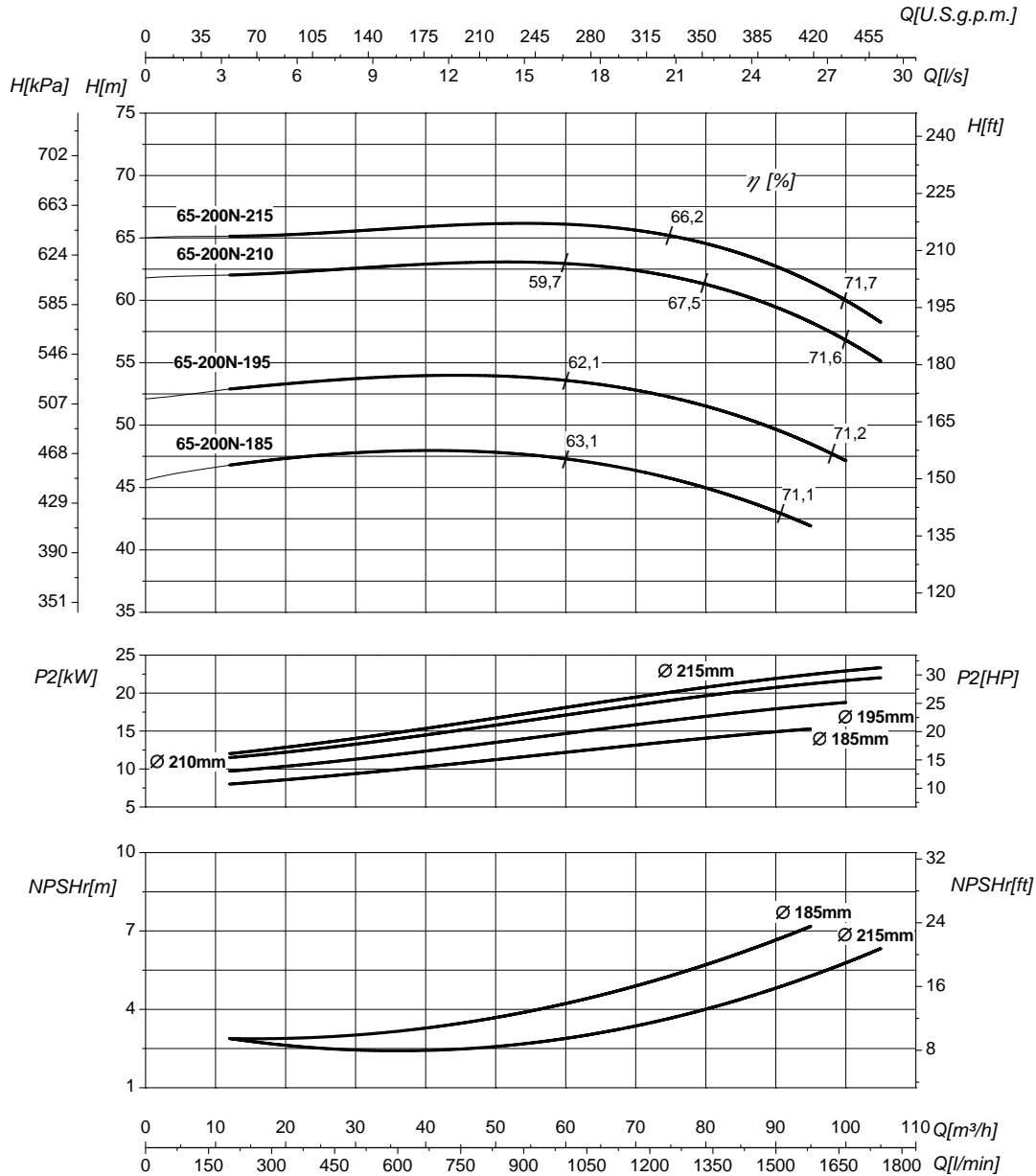

Номинальный DN всасывания **65**

Номинальный DN нагнетания **65**

Q	Подача	H	Напор
P ₂	Потребляемая мощность насоса	η	Коэффициент полезного действия насоса
NPSHr	См. Техническое приложение на стр. 219	MEI	См. Техническое приложение на стр. 219 >0,4

Кривые характеристик основываются на данных кинематической вязкости = 1 мм²/с, плотности = 1000 кг/м³, температура = 20°C. Допуски и кривые согласно UNI EN ISO 9906:2012 класс 3B. Действительные данные для стандартной версии.

ГИДРАВЛИЧЕСКИЕ ХАРАКТЕРИСТИКИ

L-2P 65-250S				2900 1/min								50Hz				
Тип	P ₂		MEI	Q	I/s	0	3,3	4,4	8,1	13,1	19,4	21,1	22,2	24,2	25,6	29,2
	kW	HP			m ³ /h	0	12	16	29	47	70	76	80	87	92	105
					l/min	0	200	267	483	783	1167	1267	1333	1450	1533	1750
L-2P 65-250S-220	22	30	>0,4	H (m)	67,5	68,2	68,2	68,3	68,3	66,3	64,2					
L-2P 65-250S-230	26	35	>0,4		74,3	74,6	74,8	74,9	75,2	73,6	72	70,5				
L-2P 65-250S-238	30	40	>0,4		79,7	80,1	80,2	80,4	80,6	79,6	78,4	76,9	74			
L-2P 65-250S-245	30	40	>0,4		84,4	84,7	85	85,2	85,4	84,7	83,9	82,7	80,2	77,8		
L-2P 65-250S-255	37	50	>0,4		91,4	92,6	92,6	92,4	92,7	93,9	93,6	93,3	91,9	90,1	82	
L-2P 65-250S-258	37	50	>0,4		93,1	93,6	93,8	93,9	94,1	94,4	94,1	93,8	92,9	92,1	88,3	

Размеры – базовые исполнения

Тип	P ₂		Мощность двигателя	E [mm]	L1 [mm]	L2 [mm]	L3 [mm]	H [mm]	H1 [mm]	H2 [mm]	H3 [mm]	B [mm]	B1 [mm]	B2 [mm]	B3 [mm]	øF [mm]	G	kg
	kW	HP																
L-2P 65-250S-220	22	30	160	310	475	230	245	802	125	170	40	367	192	175	222	280	M12	198
L-2P 65-250S-230	26	35	180	350	475	230	245	872	125	170	40	367	192	175	250	280	M12	217
L-2P 65-250S-238	30	40	200	350	475	230	245	884	125	170	40	367	192	175	250	280	M12	238
L-2P 65-250S-245	30	40	200	350	475	230	245	884	125	170	40	367	192	175	250	280	M12	238
L-2P 65-250S-255	37	50	200	350	475	230	245	884	125	170	40	367	192	175	250	280	M12	245,5
L-2P 65-250S-258	37	50	200	350	475	230	245	884	125	170	40	367	192	175	250	280	M12	245,5

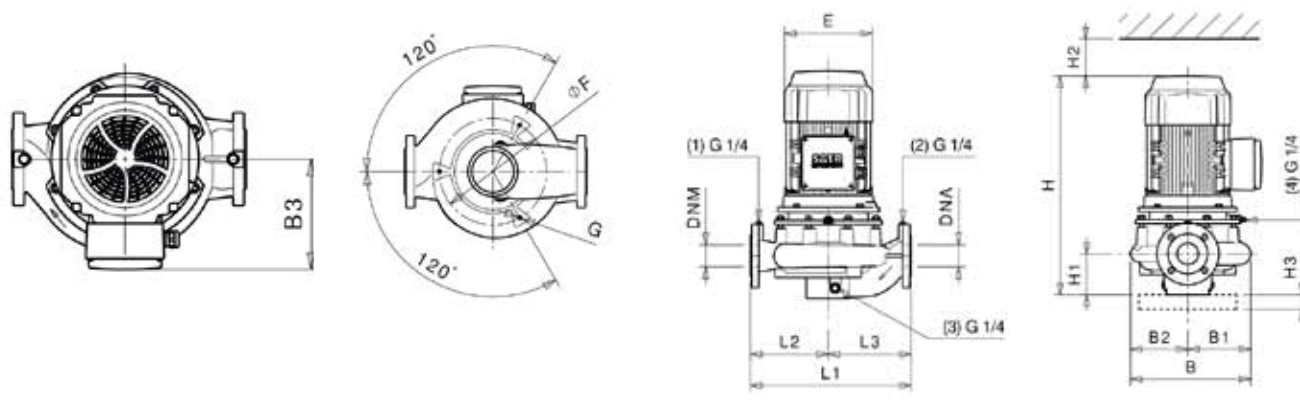

Фланцы				
	DNA		DNM	
DN	65		65	
PN	10/16		10/16	
D [mm]	189		189	
K [mm]	145		145	
C [mm]	122		122	
Отверстия	ø [mm]	n	ø [mm]	n
	18	4	18	4

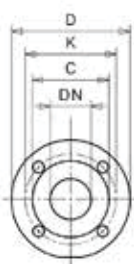

- Габаритные чертежи, веса и изображения являются лишь ориентировочными, а не обязательными
- Размеры и характеристики исполнения с частотным преобразователем на стр. 132
- Информация о двигателях и дополнительные опции на стр. 187

L-2P 65-250S

2900 1/min

50Hz

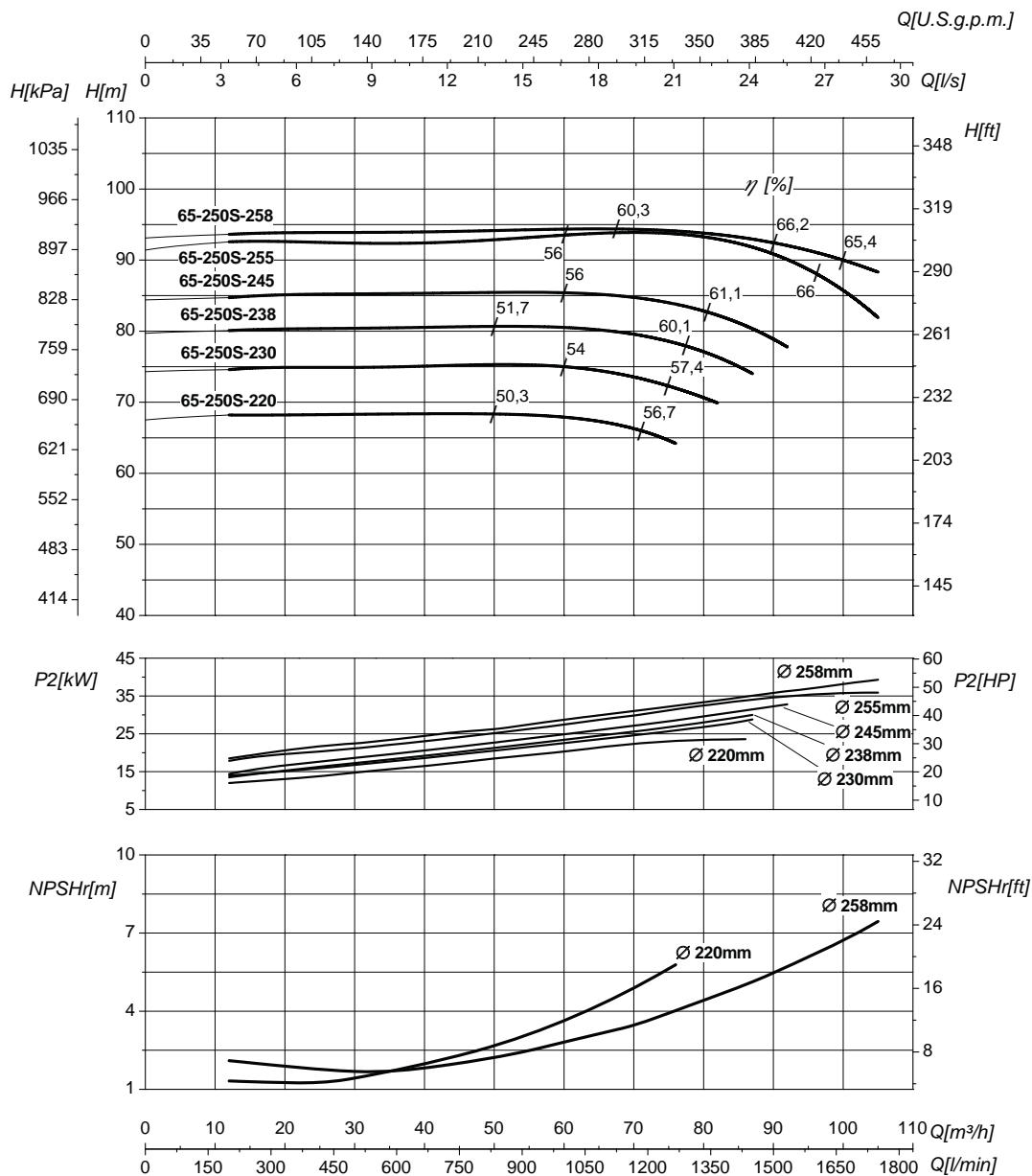

Номинальный DN всасывания

65

Номинальный DN нагнетания

65

Q	Подача	H	Напор
P ₂	Потребляемая мощность насоса	η	Коэффициент полезного действия насоса
NPSHr	См. Техническое приложение на стр. 219	MEI	См. Техническое приложение на стр. 219
			>0,4

Кривые характеристик основываются на данных кинематической вязкости = 1 мм²/с, плотности = 1000 кг/м³, температура = 20°C. Допуски и кривые согласно UNI EN ISO 9906:2012 класс 3B. Действительные данные для стандартной версии.

ГИДРАВЛИЧЕСКИЕ ХАРАКТЕРИСТИКИ

L-2P 80-125				2900 1/min										50Hz	
Тип	P ₂		MEI	Q	l/s	0	5,6	8,3	11,1	13,9	15,3	16,7	18,6	20,8	22,2
	kW	HP			m ³ /h	0	20	30	40	50	55	60	67	75	80
					l/min	0	333	500	667	833	917	1000	1117	1250	1333
L-2P 80-125-114	2,2	3	>0,5	H (m)	16,5	16	15	13	10,4	9,1					
L-2P 80-125-126	3	4	>0,5		20,4	19,7	19,1	17,7	15,7	14,5	13,3	11,1			
L-2P 80-125-138	4	5,5	>0,5		24,3	24	23,3	22,4	20,9	19,9	18,9	17,1	15	13,5	

Размеры – базовые исполнения

Тип	P ₂		Мощность двигателя	E [mm]	L1 [mm]	L2 [mm]	L3 [mm]	H [mm]	H1 [mm]	H2 [mm]	H3 [mm]	B [mm]	B1 [mm]	B2 [mm]	B3 [mm]	øF [mm]	G	kg
	kW	HP																
L-2P 80-125-114	2,2	3	90	176	360	180	180	587	115	110	40	247	138	109	125	180	M10	62
L-2P 80-125-126	3	4	100	196	360	180	180	673	115	110	40	247	138	109	184	180	M10	68
L-2P 80-125-138	4	5,5	112	220	360	180	180	637	115	110	40	247	138	109	150	180	M10	71

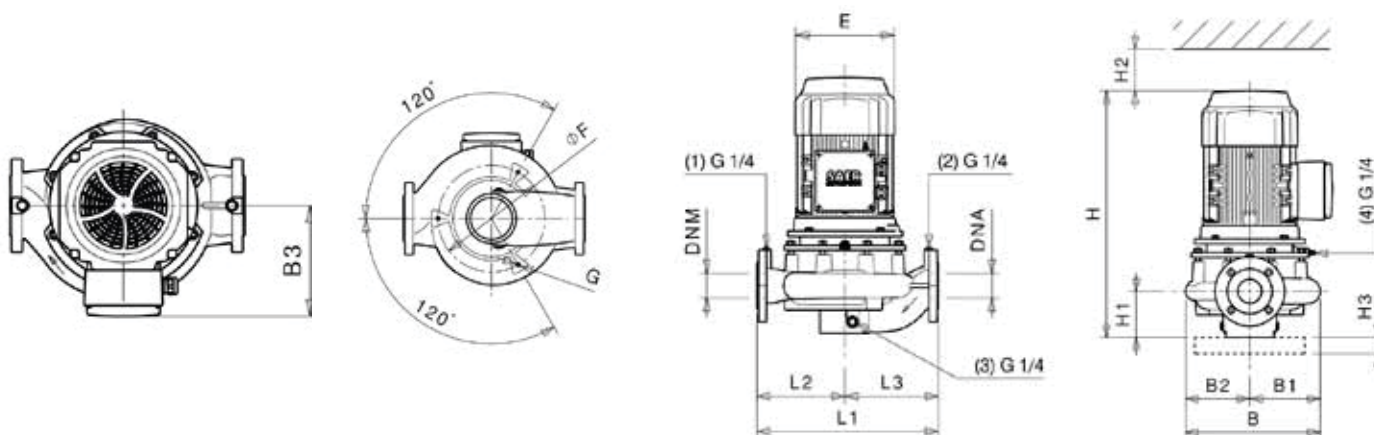

Фланцы				
	DNA		DNM	
DN	80		80	
PN	10/16		10/16	
D [mm]	204		204	
K [mm]	160		160	
C [mm]	138		138	
Отверстия	ø [mm]	n	ø [mm]	n
	18	8	18	8

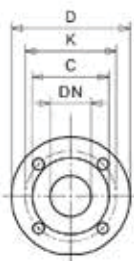

- Габаритные чертежи, веса и изображения являются лишь ориентировочными, а не обязательными
- Размеры и характеристики исполнения с частотным преобразователем на стр. 132
- Информация о двигателях и дополнительные опции на стр. 187

L-2P 80-125

2900 1/min

50Hz

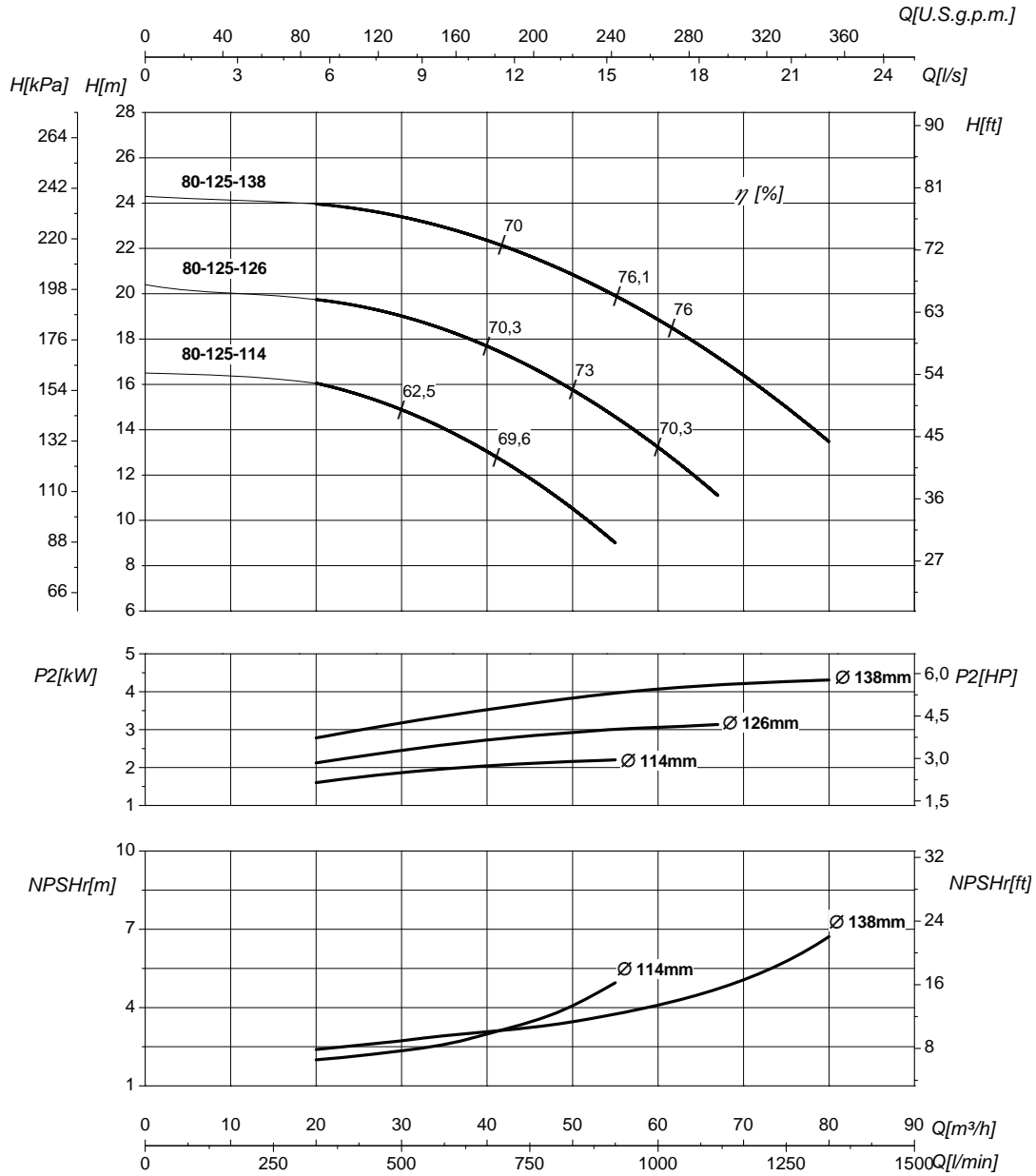

Номинальный DN всасывания **80**

Номинальный DN нагнетания **80**

Q	Подача	H	Напор
P ₂	Потребляемая мощность насоса	η	Коэффициент полезного действия насоса
NPSH _r	См. Техническое приложение на стр. 219	MEI	См. Техническое приложение на стр. 219 >0,5

Кривые характеристик основываются на данных кинематической вязкости = 1 мм²/с, плотности = 1000 кг/м³, температура = 20°C. Допуски и кривые согласно UNI EN ISO 9906:2012 класс 3B. Действительные данные для стандартной версии.

ГИДРАВЛИЧЕСКИЕ ХАРАКТЕРИСТИКИ

L-2P 80-160				2900 1/min										50Hz		
Тип	P ₂		MEI	Q	I/s	0	5,6	11,1	16,7	22,2	27,8	30,6	33,3	36,1	38,9	
	kW	HP			m ³ /h	0	20	40	60	80	100	110	120	130	140	
					l/min	0	333	667	1000	1333	1667	1833	2000	2167	2333	
L-2P 80-160-141	7,5	10	>0,4	H (m)	25	24,8	24,7	24,1	22,5	19,3	17,2	15				
L-2P 80-160-153	9,2	12,5	>0,4		28,5	28	27,8	27,6	26,4	23,7	22,1	20,1	17,8			
L-2P 80-160-164	11	15	>0,4		33,8	33,1	32,9	32,7	31,9	29,7	28,2	26,4	24,1			
L-2P 80-160-174	15	20	>0,4		38,5	37,8	37,7	37,5	36,7	35,2	34	32,1	29,8	27		

Размеры – базовые исполнения

Тип	P ₂		Мощность двигателя	E [mm]	L1 [mm]	L2 [mm]	L3 [mm]	H [mm]	H1 [mm]	H2 [mm]	H3 [mm]	B [mm]	B1 [mm]	B2 [mm]	B3 [mm]	øF [mm]	G	kg
	kW	HP																
L-2P 80-160-141	7,5	10	132	260	440	210	230	735	115	120	40	309	173	136	225	200	M10	119
L-2P 80-160-153	9,2	12,5	132	260	440	210	230	735	115	120	40	309	173	136	225	200	M10	122
L-2P 80-160-164	11	15	132	260	440	210	230	735	115	120	40	309	173	136	225	200	M10	125
L-2P 80-160-174	15	20	132	260	440	210	230	790	115	120	40	309	173	136	225	200	M10	128,5

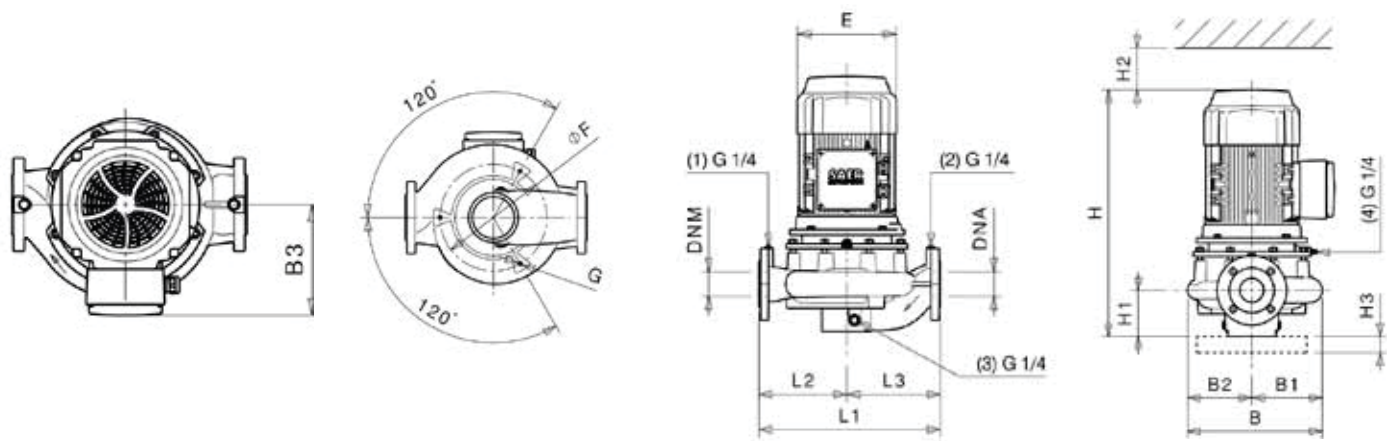

Фланцы				
	DNA		DNM	
DN	80		80	
PN	10/16		10/16	
D [mm]	204		204	
K [mm]	160		160	
C [mm]	138		138	
Отверстия	ø [mm]	n	ø [mm]	n
	18	8	18	8

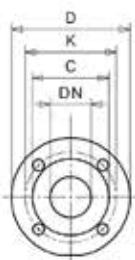

- Габаритные чертежи, веса и изображения являются лишь ориентировочными, а не обязательными
- Размеры и характеристики исполнения с частотным преобразователем на стр. 132
- Информация о двигателях и дополнительные опции на стр. 187

L-2P 80-160

2900 1/min

50Hz

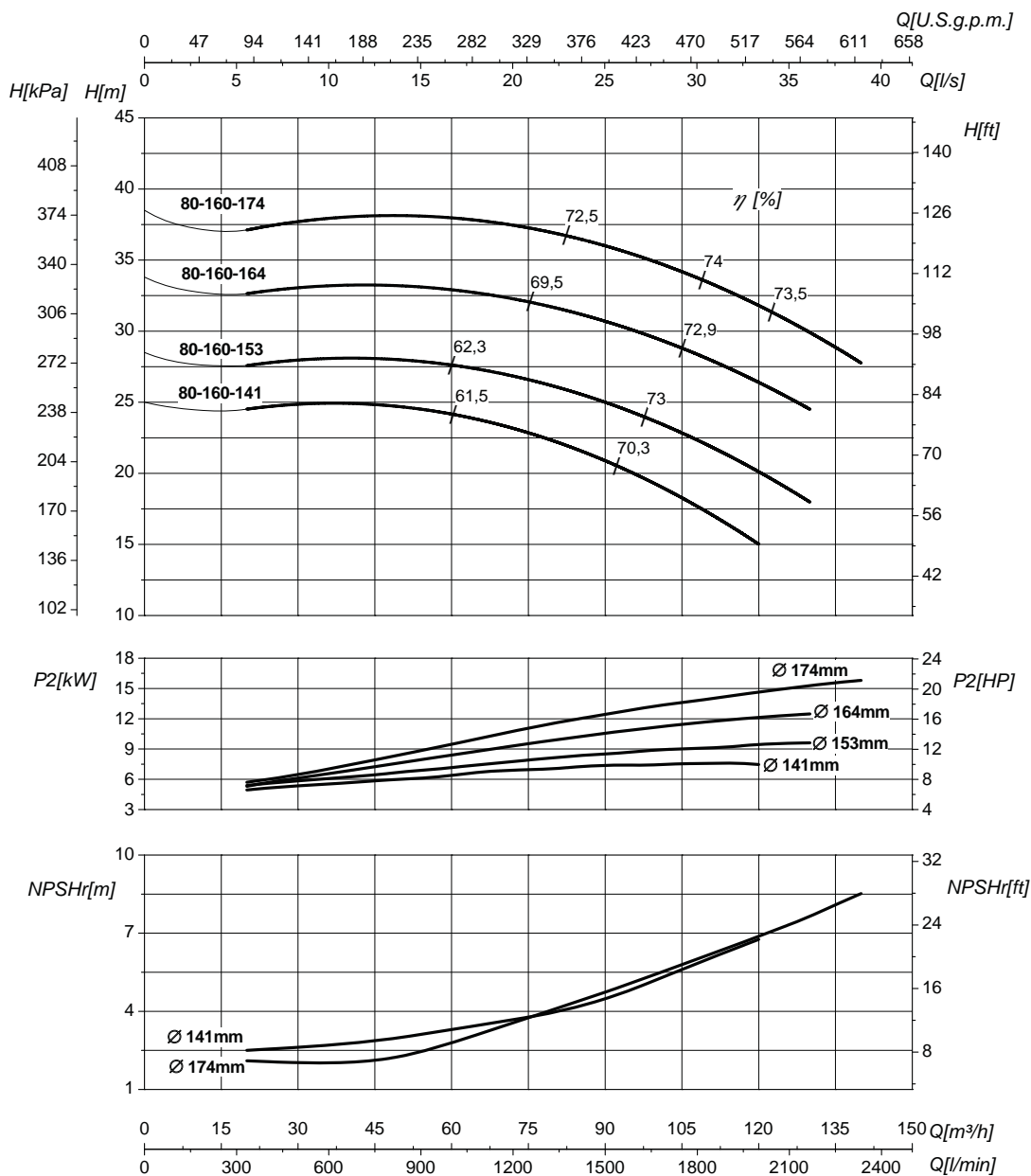

Номинальный DN всасывания

80

Номинальный DN нагнетания

80

Q	Подача	H	Напор
P ₂	Потребляемая мощность насоса	η	Коэффициент полезного действия насоса
NPSHr	См. Техническое приложение на стр. 219	MEI	См. Техническое приложение на стр. 219

>0,4

Кривые характеристик основываются на данных кинематической вязкости = 1 мм²/с, плотности = 1000 кг/м³, температура = 20°C. Допуски и кривые согласно UNI EN ISO 9906:2012 класс 3B. Действительные данные для стандартной версии.

ГИДРАВЛИЧЕСКИЕ ХАРАКТЕРИСТИКИ

L-2P 80-200				2900 1/min											50Hz				
Тип	P ₂		MEI	Q	I/s	0	5,6	11,1	16,7	25	30,6	33,3	36,1	38,9	41,1				
	kW	HP			m ³ /h	0	30	50	80	100	118	130	140	148	155				
					l/min	0	333	667	1000	1500	1833	2000	2167	2333	2467				
L-2P 80-200-185	18,5	25	>0,4	H (m)	44,4	45,7	46,2	46	45,1	43,5									
L-2P 80-200-195	22	30	>0,4		50	50,7	51,1	51,3	50,7	49,5	48,5								
L-2P 80-200-202	26	35	>0,4		54,5	54,8	55,6	55,7	55,2	54	53	51,8							
L-2P 80-200-207	30	40	>0,4		57,5	58	58,7	59	58,5	57,4	56,4	55,3	54						
L-2P 80-200-212	30	40	>0,4		59,7	61,2	62	62,3	61,8	60,8	59,8	58,8	57,8	56,4					
L-2P 80-200-215	37	50	>0,4		63,5	63,1	64	64,2	63,9	62,9	62,1	60,8	59,7	58,5					

Размеры – базовые исполнения

Тип	P ₂		Мощность двигателя	E [mm]	L1 [mm]	L2 [mm]	L3 [mm]	H [mm]	H1 [mm]	H2 [mm]	H3 [mm]	B [mm]	B1 [mm]	B2 [mm]	B3 [mm]	øF [mm]	G	kg
	kW	HP																
L-2P 80-200-185	18,5	25	160	310	550	250	300	951	140	160	40	359	193	166	222	230	M10	211
L-2P 80-200-195	22	30	160	310	550	250	300	951	140	160	40	359	193	166	222	230	M10	217
L-2P 80-200-202	26	35	180	350	550	250	300	1021	140	160	40	359	193	166	250	230	M10	239
L-2P 80-200-207	30	40	200	350	550	250	300	1033	140	160	40	359	193	166	250	230	M10	260
L-2P 80-200-212	30	40	200	350	550	250	300	1033	140	160	40	359	193	166	250	230	M10	260
L-2P 80-200-215	37	50	200	350	550	250	300	1033	140	160	40	359	193	166	250	230	M10	266

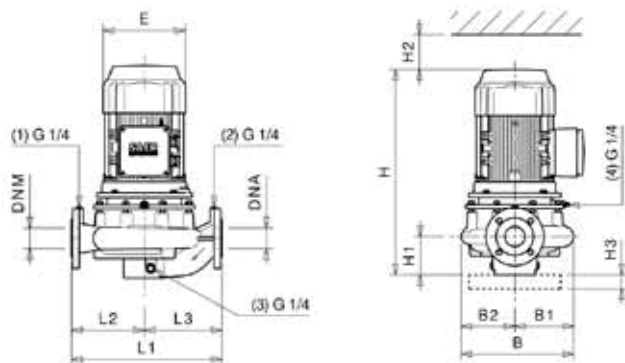
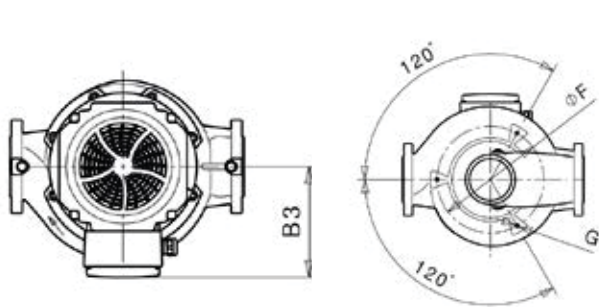

Фланцы				
	DNA		DNM	
DN	80		80	
PN	10/16		10/16	
D [mm]	204		204	
K [mm]	160		160	
C [mm]	138		138	
Отверстия	ø [mm]	n	ø [mm]	n
	18	8	18	8

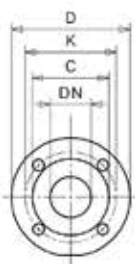

- Габаритные чертежи, веса и изображения являются лишь ориентировочными, а не обязательными
- Размеры и характеристики исполнения с частотным преобразователем на стр. 132
- Информация о двигателях и дополнительные опции на стр. 187

L-2P 80-200 **2900 1/min** **50Hz**

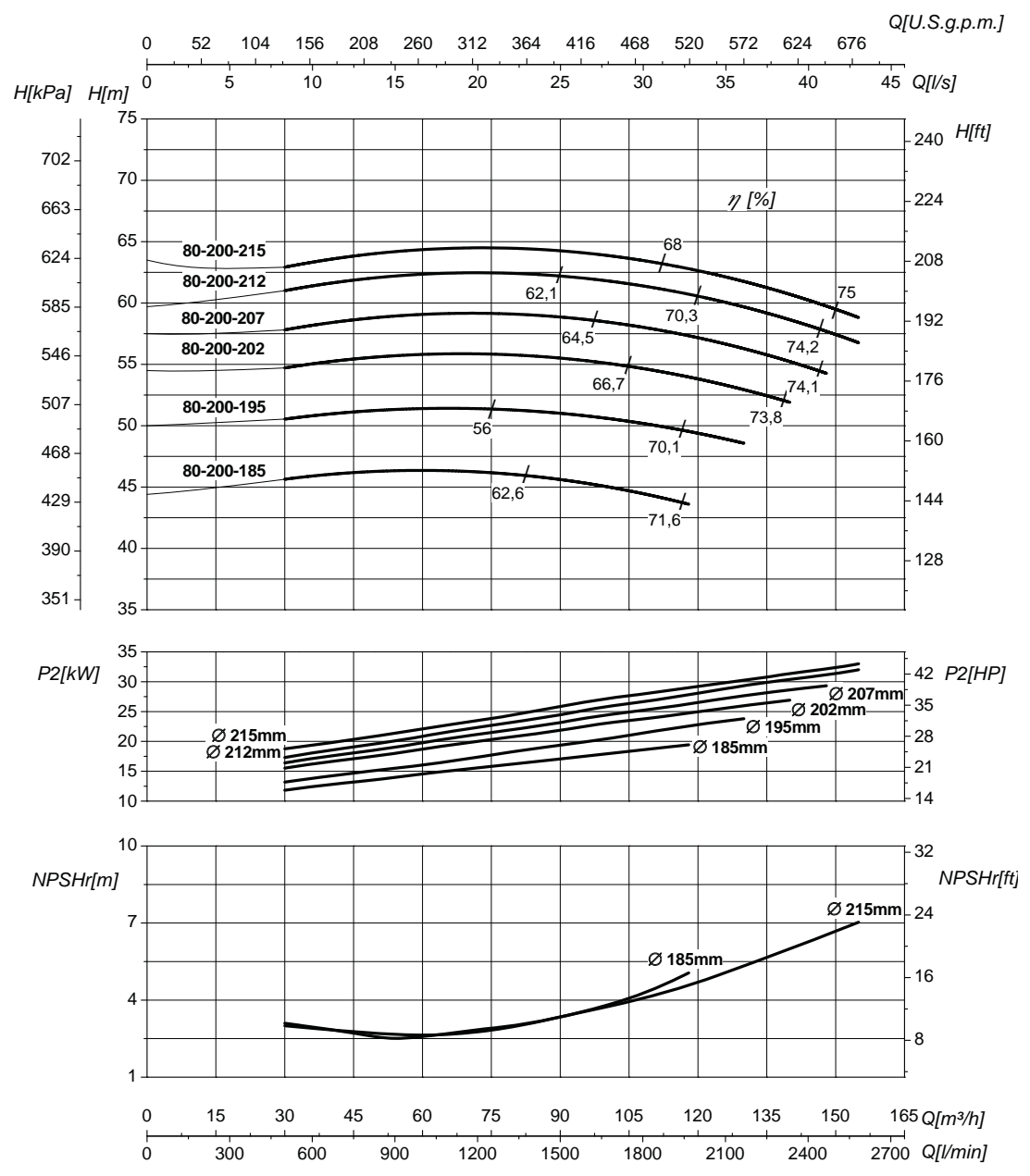

Номинальный DN всасывания 80		Номинальный DN нагнетания 80	
Q	Подача	H	Напор
P ₂	Потребляемая мощность насоса	η	Коэффициент полезного действия насоса
NPSHr	См. Техническое приложение на стр. 219	MEI	См. Техническое приложение на стр. 219 >0,4

Кривые характеристик основываются на данных кинематической вязкости = 1 мм²/с, плотности = 1000 кг/м³, температура = 20°C. Допуски и кривые согласно UNI EN ISO 9906:2012 класс 3B. Действительные данные для стандартной версии.

ГИДРАВЛИЧЕСКИЕ ХАРАКТЕРИСТИКИ



L-2P 100-125		2900 1/min											50Hz	
Тип	P ₂		MEI	Q	l/s	0	4,2	5,6	8,3	12,5	16,7	20,8	27,8	29,2
	kW	HP			m ³ /h	0	15	20	30	45	60	75	100	105
					l/min	0	250	333	500	750	1000	1250	1667	1750
L-2P 100-125-110	2,2	3	>0,7	H (m)	15,9	14,7	14,3	13,5	12,3	10,6	8,3	3		
L-2P 100-125-114	3	4	>0,7		17,1	15,8	15,4	14,7	13,5	12	9,9	5	3,8	

Размеры – базовые исполнения

Тип	P ₂		Мощность двигателя	E	L1	L2	L3	H	H1	H2	H3	B	B1	B2	B3	øF	G	kg
	kW	HP		[mm]	[mm]	[mm]	[mm]	[mm]	[mm]	[mm]	[mm]	[mm]	[mm]	[mm]	[mm]	[mm]	[mm]	
L-2P 100-125-110	2,2	3	90	176	450	210	240	596	125	110	40	257	142	115	125	168	M10	70
L-2P 100-125-114	3	4	100	196	450	210	240	682	125	110	40	257	142	115	184	168	M10	78

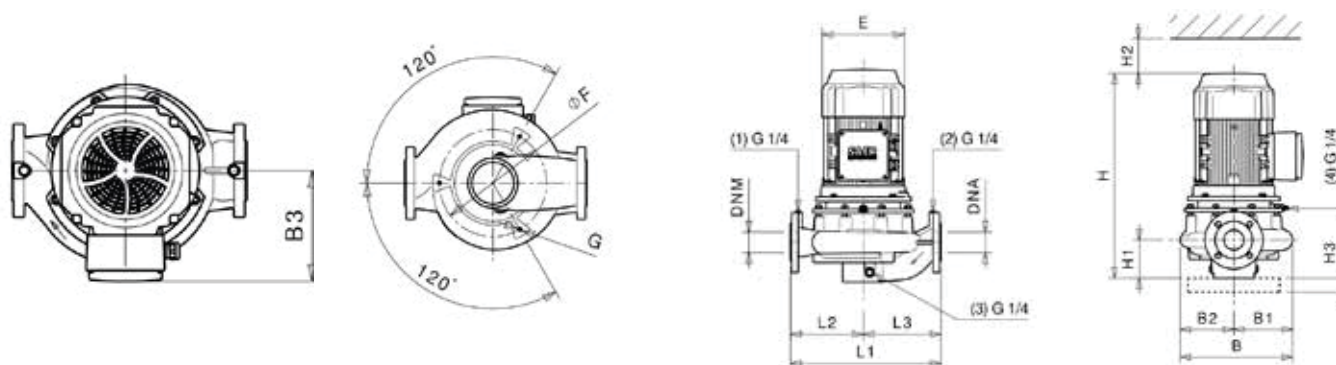

Фланцы				
	DNA		DNM	
DN	100		100	
PN	10/16		10/16	
D [mm]	230		230	
K [mm]	180		180	
C [mm]	158		158	
Отверстия	ø [mm]	n	ø [mm]	n
	18	8	18	8

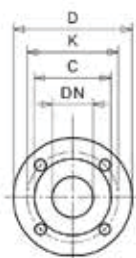

- Габаритные чертежи, веса и изображения являются лишь ориентировочными, а не обязательными
- Размеры и характеристики исполнения с частотным преобразователем на стр. 132
- Информация о двигателях и дополнительные опции на стр. 187

L-2P 100-125

2900 1/min

50Hz

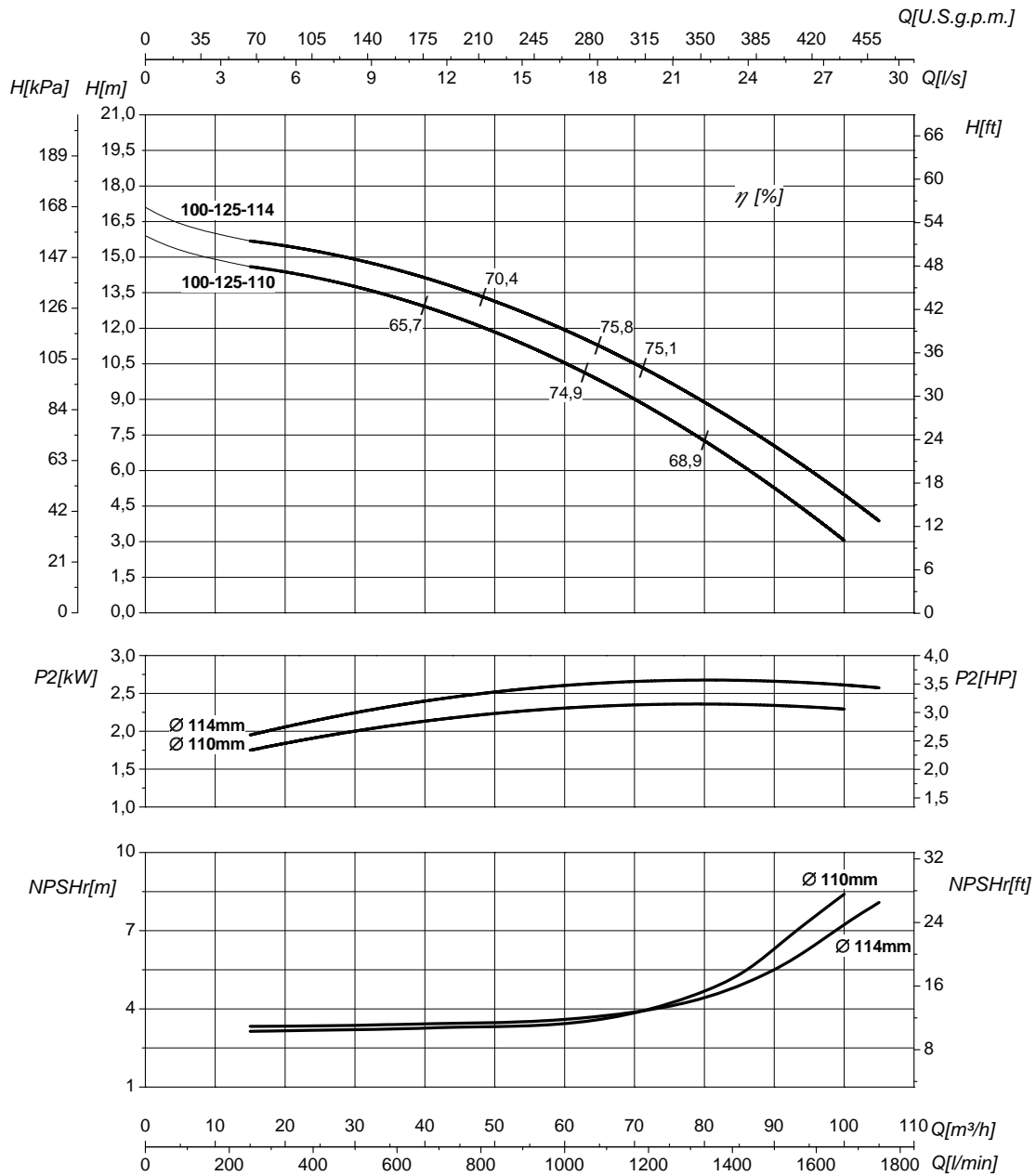

Номинальный DN всасывания **100**

Номинальный DN нагнетания **100**

Q	Подача	H	Напор
P ₂	Потребляемая мощность насоса	η	Коэффициент полезного действия насоса
NPSHr	См. Техническое приложение на стр. 219	MEI	См. Техническое приложение на стр. 219
>0,7			

Кривые характеристик основываются на данных кинематической вязкости = 1 мм²/с, плотности = 1000 кг/м³, температура = 20°C. Допуски и кривые согласно UNI EN ISO 9906:2012 класс 3B. Действительные данные для стандартной версии.

ГИДРАВЛИЧЕСКИЕ ХАРАКТЕРИСТИКИ

L-2P 100-160				2900 1/min										50Hz	
Тип	P ₂		MEI	Q	l/s	0	5,6	8,3	12,5	16,7	20,8	27,8	29,2	31,9	37,5
	kW	HP			m ³ /h	0	20	30	45	60	75	100	105	115	135
					l/min	0	333	500	750	1000	1250	1667	1750	1917	2250
L-2P 100-160-137	5,5	7,5	>0,5	H (m)	24,9	24	23,3	22,1	20,5	18,6	14,2	13	10		
L-2P 100-160-150	7,5	10	>0,5		29,8	29,1	28,4	27,2	25,9	24,3	21	20	18,1	12	

Размеры – базовые исполнения

Тип	P ₂		Мощность двигателя	E	L1	L2	L3	H	H1	H2	H3	B	B1	B2	B3	øF	G	kg
	kW	HP		[mm]	[mm]	[mm]	[mm]	[mm]	[mm]	[mm]	[mm]	[mm]	[mm]	[mm]	[mm]	[mm]		
L-2P 100-160-137	5,5	7,5	112 (IE2)	220	500	240	260	680	140	115	40	283	159	124	150	200	M10	119
L-2P 100-160-137	5,5	7,5	132 (IE3)	260	500	240	260	780	140	115	40	283	159	124	225	200	M10	126
L-2P 100-160-150	7,5	10	132	260	500	240	260	780	140	115	40	283	159	124	225	200	M10	129

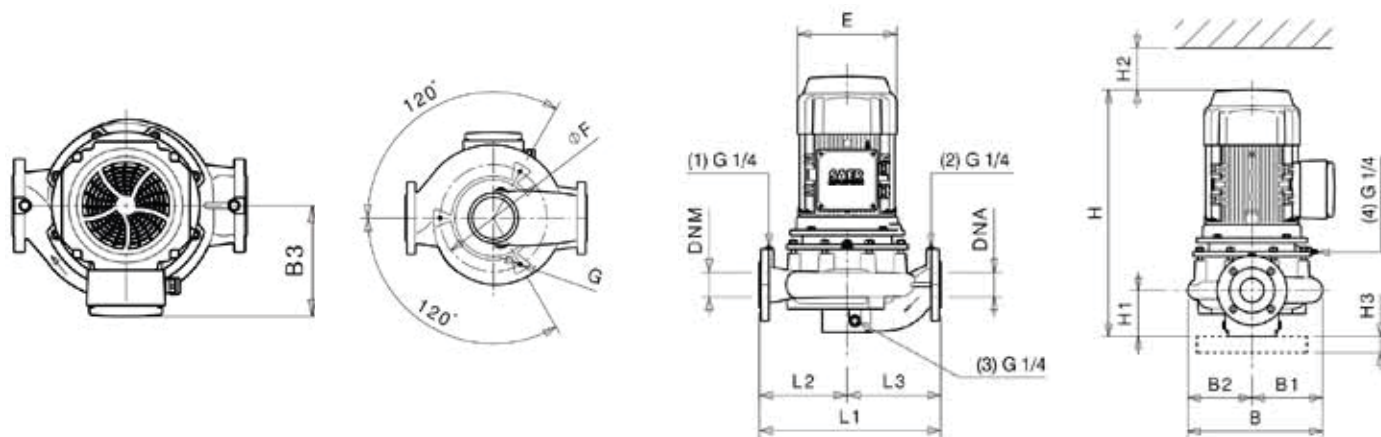

Фланцы				
	DNA		DNM	
DN	100		100	
PN	10/16		10/16	
D [mm]	230		230	
K [mm]	180		180	
C [mm]	158		158	
Отверстия	ø [mm]	n	ø [mm]	n
	18	8	18	8

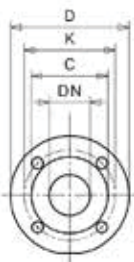

- Габаритные чертежи, веса и изображения являются лишь ориентировочными, а не обязательными
- Размеры и характеристики исполнения с частотным преобразователем на стр. 132
- Информация о двигателях и дополнительные опции на стр. 187

L-2P 100-160

2900 1/min

50Hz

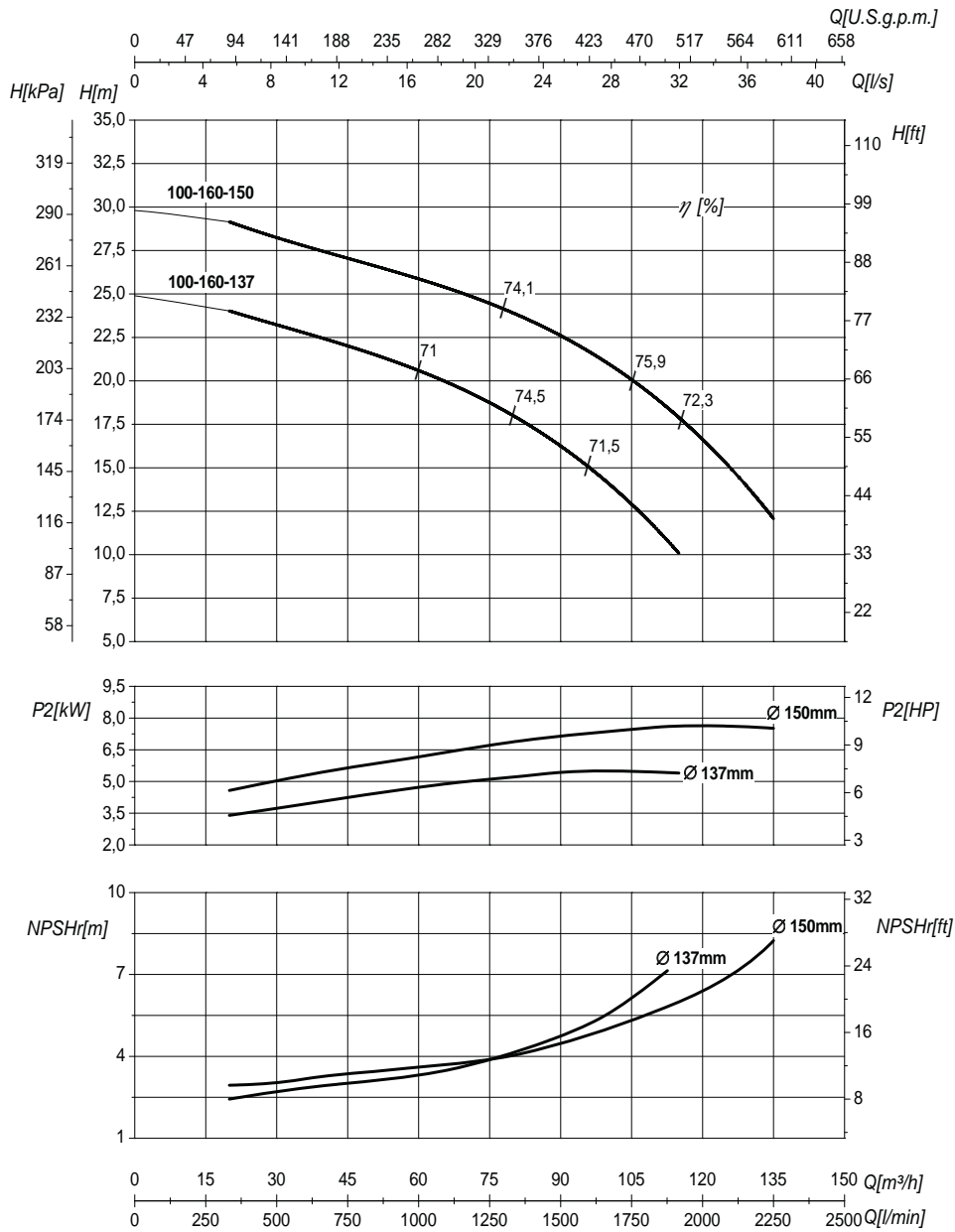

Номинальный DN всасывания **100**

Номинальный DN нагнетания **100**

Q	Подача	H	Напор
P ₂	Потребляемая мощность насоса	η	Коэффициент полезного действия насоса
NPSHr	См. Техническое приложение на стр. 219	MEI	См. Техническое приложение на стр. 219
>0,5			

Кривые характеристик основываются на данных кинематической вязкости = 1 мм²/с, плотности = 1000 кг/м³, температура = 20°C. Допуски и кривые согласно UNI EN ISO 9906:2012 класс 3B. Действительные данные для стандартной версии.

ГИДРАВЛИЧЕСКИЕ ХАРАКТЕРИСТИКИ

L-2P 100-200

2900 1/min

50Hz

Тип	P ₂		MEI	Q	I/s	0	16,7	20,8	25	27,8	33,3	38,9	44,4	50	55,6	56,9	58,3
	kW	HP			m ³ /h	0	60	75	90	100	120	140	160	180	200	205	210
					l/min	0	1000	1250	1500	1667	2000	2333	2667	3000	3333	3417	3500
L-2P 100-200-207	30	40	>0,2	H (m)	49	49,3	48,5	48,1	47,8	46,8	45,5	44	42	39,2			
L-2P 100-200-211	37	50	>0,2		54,8	54,5	54	53,3	53	52,2	51,1	49,7	48	45,2	44,3		
L-2P 100-200-215	37	50	>0,2		60,5	59,5	59,3	58,8	58,4	57,6	56,8	55,6	54	51,1	50,2	49,4	
L-2P 100-200-215	45	60	>0,2		60,5	59,5	59,3	58,8	58,4	57,6	56,8	55,6	54	51,1	50,2	49,4	

Размеры – базовые исполнения

Тип	P ₂		Мощность двигателя	E [mm]	L1 [mm]	L2 [mm]	L3 [mm]	H [mm]	H1 [mm]	H2 [mm]	H3 [mm]	B [mm]	B1 [mm]	B2 [mm]	B3 [mm]	øF [mm]	G	kg
	kW	HP																
L-2P 100-200-207	30	40	200	350	550	260	290	1033	140	160	40	398	214	184	250	260	M12	280
L-2P 100-200-211	37	50	200	350	550	260	290	1033	140	160	40	398	214	184	250	260	M12	288
L-2P 100-200-215	37	50	200	350	550	260	290	1033	140	160	40	398	214	184	250	260	M12	288
L-2P 100-200-215	45	60	225	450x460	550	260	290	1115	140	160	40	398	214	184	332	260	M12	331

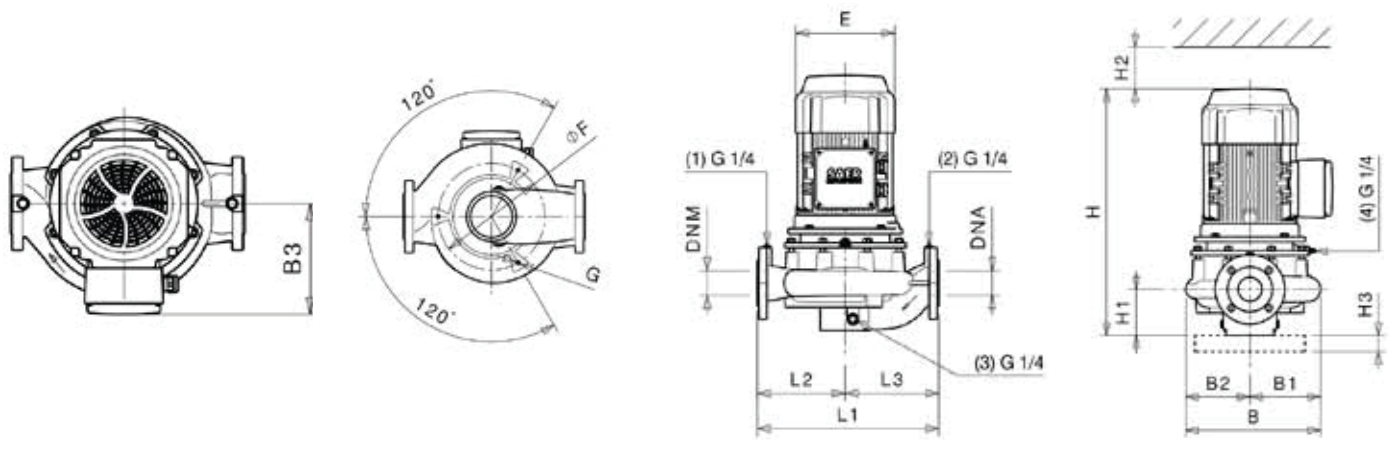

Фланцы

	DNA	DNM		
DN	100	100		
PN	10/16	10/16		
D [mm]	230	230		
K [mm]	180	180		
C [mm]	158	158		
Отверстия	ø [mm]	n	ø [mm]	n
	18	8	18	8

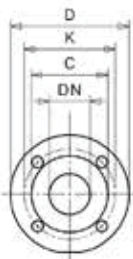

- Габаритные чертежи, веса и изображения являются лишь ориентировочными, а не обязательными
- Размеры и характеристики исполнения с частотным преобразователем на стр. 132
- Информация о двигателях и дополнительные опции на стр. 187

L-2P 100-200

2900 1/min

50Hz

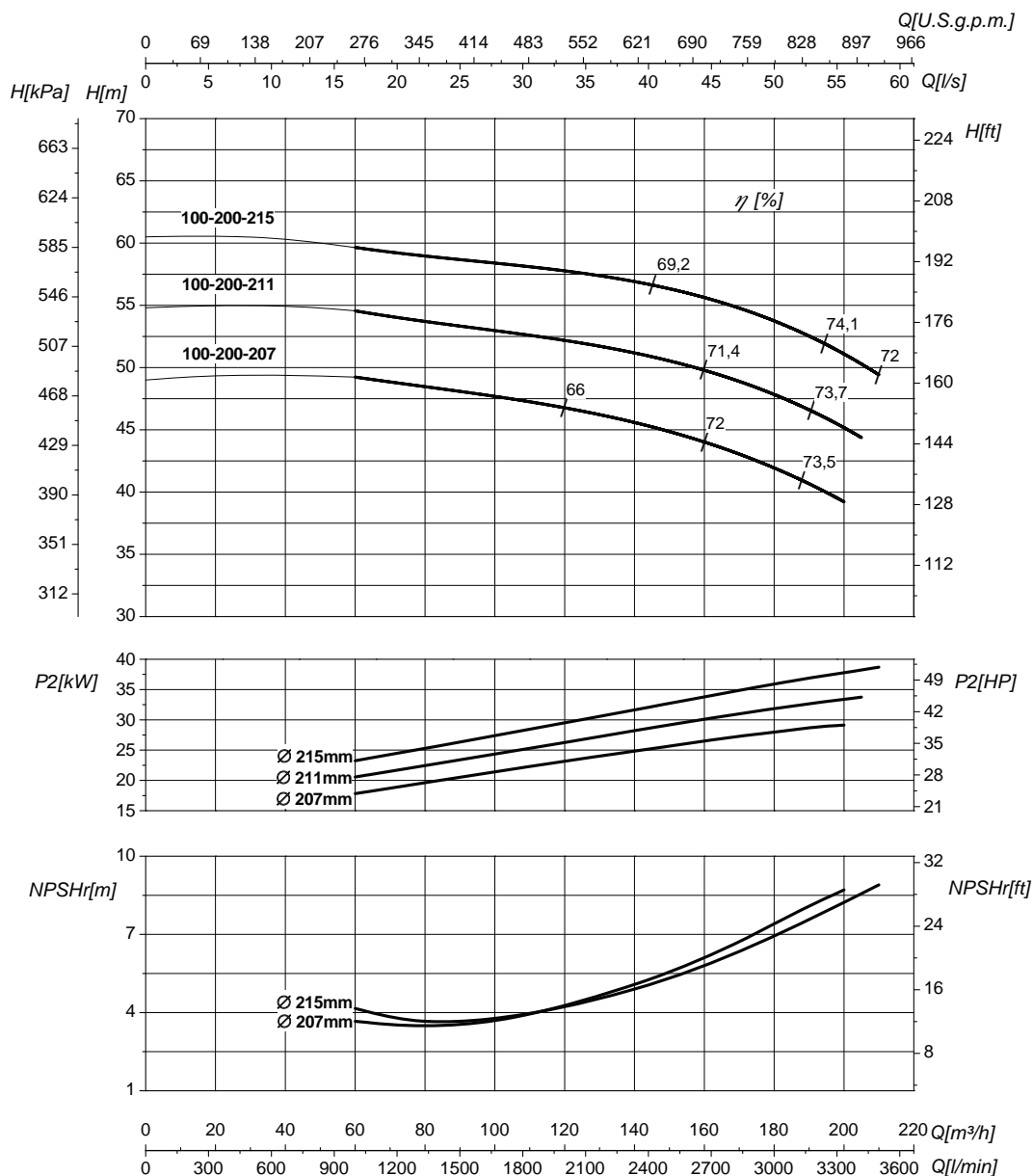

Номинальный DN всасывания **80**

Номинальный DN нагнетания **80**

Q	Подача	H	Напор
P ₂	Потребляемая мощность насоса	η	Коэффициент полезного действия насоса
NPSHr	См. Техническое приложение на стр. 219	MEI	См. Техническое приложение на стр. 219 >0,2

Кривые характеристик основываются на данных кинематической вязкости = 1 мм²/с, плотности = 1000 кг/м³, температура = 20°C. Допуски и кривые согласно UNI EN ISO 9906:2012 класс 3B. Действительные данные для стандартной версии.

L-4P 1450 1/min



L-4P 1450 1/min 50Hz

ГИДРАВЛИЧЕСКИЕ ХАРАКТЕРИСТИКИ

L-4P 32					1450 1/min														50Hz						
Тип	P ₂		MEI	L1 ¹ [mm]	Q	l/s	0	0,6	0,7	0,8	1,4	1,7	1,9	2,8	3,1	3,3	3,8	3,9	4,3	4,9	5	6,1	7,2	7,8	
	kW	HP				m ³ /h	0	2	2,5	3	5	6	7	10	11	12	13,5	14	15,5	17,5	18	22	26	28	
						l/min	0	33	42	50	83	100	117	167	183	200	225	233	258	292	300	367	433	467	
L4P 32-125S-130	0,25	0,33	>0,7	280	H (m)	6,1	6,1	6,1	6	5,8	5,6	5,4	4,7	4,3	3,8										
L4P 32-125S-140	0,37	0,5	>0,7	280		6,9	7,1	7,1	7	6,8	6,7	6,5	5,9	5,6	5,3	4,6	4,4								
L-4P 32-160S-165	0,37	0,5	>0,4	340		9,3		9,5	9,3	8,6	8,3	7,9	6,4	5,7											
L-4P 32-160S-174	0,55	0,75	>0,4	340		10,5		10,8	10,7	10	9,6	9,2	7,9	7,4	6,7	5,8	5,4								
L-4P 32-200N-189	0,75	1	>0,7	440		13				12,4	11,9	11,5	10	9,3	8,6	7,1									
L-4P 32-200N-206	1,1	1,5	>0,7	440		15,5				15	14,7	14,3	12,9	12,4	11,7	10,7	10,1	8,2							
L-4P 32-200N-219	1,1	1,5	>0,7	440		17,5				16,9	16,7	16,4	15,2	14,7	14,2	13,4	13,1	12,1	10,2	9,5					
L-4P 32-250S-230	1,5	2	>0,7	490		19						18,7	18,2	17,9	17,6	17,1	17	16,5	15,6	15,5	13,5				
L-4P 32-250S-248	2,2	3	>0,7	490		22						21,8	21,5	21,3	21,1	20,6	20,5	20	19,3	19,2	17,5	14,5			
L-4P 32-250S-255	2,2	3	>0,7	490		23,5							23	22,8	22,6	22,4	22,1	21,9	21,4	20,8	20,6	19,1	17	15,3	

L-4P 40					1450 1/min														50Hz					
Тип	P ₂		MEI	L1 ¹ [mm]	Q	l/s	0	0,8	1,4	2,2	2,8	3,3	3,9	4,9	5	5,6	5,8	6,1	6,7	6,9	7,8	8,1		
	kW	HP				m ³ /h	0	3	5	8	10	12	14	17,5	18	20	21	22	24	25	28	29		
						l/min	0	50	83	133	167	200	233	292	300	333	350	367	400	417	467	483		
L-4P 40-125S-115	0,37	0,5	>0,7	320	H(m)	5,5	5,5	5,5	5,3	5,1	4,8	4,5												
L-4P 40-125S-138	0,37	0,5	>0,7	320		7,6	7,7	7,6	7,4	7,1	6,8	6,3	5,2	5,1	4,4									
L-4P 40-125S-144	0,55	0,75	>0,7	320		8,3	8,4	8,3	8,1	7,9	7,6	7,2	6,2	6,1	5,4	5	4,7							
L-4P 40-160N-163	0,55	0,75	>0,7	340		10		9,8	9,6	9,3	8,8	8,2	6,8	6,5										
L-4P 40-160N-175	0,75	1	>0,7	340		11,6		11,4	11,3	11	10,7	10,2	9	8,8	8	7,5	7,1							
L-4P 40-200N-180	0,75	1	>0,7	440		12,1		11,5	10,9	10,3	9,7	8,9	7,4											
L-4P 40-200N-195	1,1	1,5	>0,7	440		14,2		13,6	13,1	12,6	12,1	11,4	10,1	9,9	8,9	8,5								
L-4P 40-200N-210	1,1	1,5	>0,7	440		16,4		15,9	15,4	15	14,6	14	12,8	12,6	11,8	11,4	10,9	9,9						
L-4P 40-250N-200	1,1	1,5	>0,7	490		15,1		14,3	14,1	13,8	13,5	13	11,7	11,5	10,5	10								
L-4P 40-250N-220	1,5	2	>0,7	490		18,5		17,5	17,2	17,1	16,8	16,6	15,8	15,6	14,9	14,6	14	13	12,5	10,6	9,9			
L-4P 40-250N-259	2,2	3	>0,7	490		25,5		24,3	23,9	23,5	23,3	23	22,3	22,1	21,6	21,3	20,9	20,1	19,6	18,1	17,4			

L-4P 50					1450 1/min														50Hz				
Тип	P ₂		MEI	L1 ¹ [mm]	Q	l/s	0	1,4	1,7	2,2	3,3	3,9	5	5,6	5,8	6,7	7,8	8,1	8,3	9,7	10,6	11,1	
	kW	HP				m ³ /h	0	5	6	8	12	14	18	20	21	24	28	29	30	35	38	40	
						l/min	0	83	100	133	200	233	300	333	350	383	400	467	483	500	583	633	667
L-4P 50-125-120	0,37	0,5	>0,7	340	H(m)	5,4	5,4	5,4	5,2	4,8	4,5	3,7	3,3	3,1									
L-4P 50-125-139	0,5	0,75	>0,7	340		7,2	7,2	7,2	7	6,7	6,5	6	5,7	5,5	5	4,1							
L-4P 50-160N-154	0,75	1	>0,7	340		8,5	8,3	8,3	8,3	8,2	8,1	7,7	7,4	7,2	6,6	5,6	5,4	5,2					
L-4P 50-160N-174	1,1	1,5	>0,7	340		11,2	10,9	10,9	10,8	10,7	10,6	10,3	10,1	9,9	9,4	8,6	8,4	8,2	6,8	6			
L-4P 50-200S-192	1,1	1,5	>0,7	440		13,4		13,3	13,1	12,7	12,4	11,5	11	10,7	9,7	8	7,6						
L-4P 50-200S-208	1,5	2	>0,7	440		15,7		15,7	15,6	15,2	15	14,2	13,8	13,6	12,8	11,5	11,2	10,8	8,7				
L-4P 50-200S-214	2,2	3	>0,7	440		16,6		16,5	16,5	16,2	15,9	15,3	14,9	14,7	13,9	12,8	12,5	12,2	10,2	8,8	7,8		
L-4P 50-250N-220	2,2	3	>0,5	440		18,5	18,1	18,1	17,8	17,2	16,8	15,5	14,8	14,4	13,2	11,6							
L-4P 50-250N-235	2,2	3	>0,5	440		21,2	20,8	20,7	20,5	19,9	19,6	18,5	17,9	17,5	16,4	15							
L-4P 50-250N-247	3	4	>0,5	440		23,5	22,9	22,9	22,7	22,2	21,9	20,9	20,4	20,1	19,1	17,6	17,2	16,8	14,7				
L-4P 50-250N-260	3	4	>0,5	440		26	25,4	25,3	25,2	24,8	24,6	23,7	23,2	23	22	20,7	20,3	19,9	17,8				

L-4P 1450 1/min 50Hz

ГИДРАВЛИЧЕСКИЕ ХАРАКТЕРИСТИКИ

L-4P 65					1450 1/min										50Hz									
T	P ₂		MEI	L1 ¹ [mm]	Q	l/s	0	1,4	2,8	5,6	10	11,1	11,7	12,8	13,3	13,9	14,9	15,3	16,7	18,1	19,4	22,5	25	
	kW	HP				m ³ /h	0	5	10	20	36	40	42	46	48	50	53,5	55	60	65	70	81	90	
	l/min	0				83	167	333	600	667	700	767	800	833	892	917	1000	1083	1167	1350	1500			
L-4P 65-125S-130	0,55	0,75	>0,7	360	H (m)	6	5,9	5,8	5,6	4,6														
L-4P 65-125S-138	0,75	1	>0,7	360		6,8	6,7	6,6	6,4	5,6	5,3	5,2												
L-4P 65-125S-144	1,1	1,5	>0,7	360		7,3	7,2	7,1	7	6,3	6	5,8	5,5											
L-4P 65-160-164	1,1	1,5	>0,7	360		9,9	10	10,1	10,1	9,4	9,1													
L-4P 65-160-169	1,5	2	>0,7	360		10,4	10,5	10,6	10,6	10	9,7	9,5	9,1	8,8										
L-4P 65-160-174	2,2	3	>0,7	360		10,9	11	11,1	11,1	10,6	10,3	10,1	9,8	9,6	9,3	8,9	8,7							
L-4P 65-200N-185	1,5	2	>0,7	475		12,7		12,5	12,4	11,4	10,9	10,6												
L-4P 65-200N-195	2,2	3	>0,7	475		14,1		14	13,9	13	12,6	12,4	11,9	11,5	11,2	10,7								
L-4P 65-200N-205	3	4	>0,7	475		15,9		16	15,8	15,3	15	14,8	14,5	14,2	13,9	13,5	13,4	12,7	12	11,2				
L-4P 65-200N-215	3	4	>0,7	475		17,2		17	16,9	16,5	16,2	16,1	15,7	15,5	15,3	14,9	14,7	13,9						
L-4P 65-200N-215	4	5,5	>0,7	475		17,2		17	16,9	16,5	16,2	16,1	15,7	15,5	15,3	14,9	14,7	13,9	13,1	12,1				
L-4P 65-250S-210	3	4	>0,7	475		16,5	16,5	16,4	16,2	14,7	14,1	13,8	13	12,5	12,1									
L-4P 65-250S-230	4	5,5	>0,7	475		19,8	19,8	19,8	19,7	18,6	18,1	17,9	17,3	17	16,6	15,9	15,6	14,2	12,7					
L-4P 65-250S-245	5,5	7,5	>0,7	475		22,4	22,4	22,3	22,2	21,5	21,2	21	20,5	20,2	20	19,4	19,2	18,3	17,2	15,9	13,1			
L-4P 65-250S-258	7,5	10	>0,7	475		25	24,9	24,8	24,7	24,1	23,9	23,7	23,3	23,1	22,8	22,4	22,2	21,4	20,6	19,5	16,8	14,5		

L-4P 80					1450 1/min										50Hz									
Тип	P ₂		MEI	L1 ¹ [mm]	Q	l/s	0	4,2	5,6	8,3	13,9	21,8	22,2	23,6	25,3	26,4	30,8	32,5	34,7	36,4	37,5	38,3	41,7	44,4
	kW	HP				m ³ /h	0	15	20	30	50	78,5	80	85	91	95	111	117	125	131	135	138	150	160
	l/min	0				250	333	500	833	1308	1333	1417	1517	1583	1850	1950	2083	2183	2250	2300	2500	2667		
L-4P 80-160-160	1,5	2	>0,4	440	H (m)	8,3	8,3	8,3	8,2	7,8	5,7													
L-4P 80-160-172	2,2	3	>0,4	440		9,7	9,6	9,6	9,5	9,2	7,7	7,6	7,1	6,5										
L-4P 80-160-176	3	4	>0,4	440		10,1	10	10	10	9,7	8,4	8,3	7,9	7,4	6,9									
L-4P 80-200-195	3	4	>0,7	550		13,2	13,1	13	12,9	12,4	10,4	10,2	9,7											
L-4P 80-200-200	4	5,5	>0,7	550		13,9	13,7	13,7	13,6	13,2	11,4	11,2	10,7	10	9,6	7,6	6,9	5,9						
L-4P 80-200-210	4	5,5	>0,7	550		15,4	15,2	15,2	15,1	14,7	13,2	13,1	12,6	12,1	11,7									
L-4P 80-200-215	4	5,5	>0,7	550		16,1	16	15,9	15,8	15,6	14,1	14												
L-4P 80-200-215	5,5	7,5	>0,7	550		16,1	16	15,9	15,8	15,6	14,1	14	13,6	13,1	12,7	11	10,2	9,3	8,5	8				
L-4P 80-250-230	5,5	7,5	>0,1	620		18,3			17,7	17,4	15,7	15,6	15,1	14,5	14,1	11,6	10,3							
L-4P 80-250-245	7,5	10	>0,1	620		20,6			20,1	19,9	18,7	18,6	18,2	17,6	17,2	15,3	14,1	12,4	10,5					
L-4P 80-250-260	9,2	12,5	>0,1	620		23,4			22,6	22,5	21,8	21,7	21,4	21	20,6	19	18,4	17,4	16,5	15,9	15,5	13,2		
L-4P 80-250-269	9,2	12,5	>0,1	620		25			24,2	24,1	23,6	23,5	23,3	22,9	22,6	21,2	20,5	19,7	19	18,6	18,1	16,3	14,1	
L-4P 80-315-290	11	15	>0,4	670		29,4		28,4	28,4	28,2	26,1	25,8	25,3	24,7	24,1	21,6	20,5							
L-4P 80-315-307	11	15	>0,4	670		32,5		32	31,8	31,6	30,1	30	29,6	29	28,5	26,4								
L-4P 80-315-315	15	20	>0,4	670		34,6		33,7	33,6	33,5	32,1	32	31,5	30,9	30,5	28,6	27,8	26,6	25,4	24,6	24,1			
L-4P 80-315-339	18,5	25	>0,4	670		40		38,9	38,9	38,9	38	37,9	37,6	37,2	36,9	35,3	34,6	33,6	32,8	32,1	31,7	29,8	27,9	

L-4P 100					1450 1/min															50Hz									
Тип	P ₂		MEI	L1' [mm]	Q	l/s	0	5,6	6,9	8,3	13,9	20,8	27,8	33,9	38,9	40,1	43,1	50	52,8	55,6	56,9	61,1	72,2						
	kW	HP				m³/h	0	20	25	30	50	75	100	122	140	155	170	180	190	200	205	220	260						
	l/min	0				333	417	500	833	1250	1667	2033	2333	2583	2833	3000	3167	3333	3417	3667	4333								
L-4P 100-200-182	3	4	>0,5	550	H (m)	11,1		11	10,9	10,7	9,8	8,2	6,1																
L-4P 100-200-195	4	5,5	>0,5	550		12,7		12,6	12,6	12,4	11,7	10,5	8,9	7,1															
L-4P 100-200-207	5,5	7,5	>0,5	550		14,4		14,1	14	13,8	13,3	12,2	10,7	9	7,5														
L-4P 100-200-215	5,5	7,5	>0,5	550		15,6		15,4	15,3	15	14,4	13,4	12	10,6	9,2	7,7													
L-4P 100-250-240	7,5	10	>0,4	670		20,4	19,7	19,7	19,6	19,1	18,5	17,4	15,7	14															
L-4P 100-250-250	9,2	12,5	>0,4	670		22,2	21,4	21,3	21,2	20,8	20,5	19,4	18	16,4	15	12,9	11,8												
L-4P 100-250-264	11	15	>0,4	670		24,7	24	23,9	23,8	23,4	23	22,2	21	19,8	18,3	16,9	15,7	14,4	13										
L-4P 100-250-269	11	15	>0,4	670		25,6	25,3	25,1	25	24,7	24,3	23,5	22,5	21,3	20,1	18,7	17,6	16,5	15	14,4									
L-4P 100-315-315	18,5	25	>0,7	670		33,8			33,6	33,5	33,5	33,4	32,9	32,4	31,6	30,8	30	29,4											
L-4P 100-315-330	22	30	>0,7	670		37,2			36,9	36,9	36,8	36,7	36,4	35,9	35,4	34,4	34,1	33,4	32,8	32,4	31,2								
L-4P 100-315-339	30	40	>0,7	670		39,2			38,9	38,9	38,9	38,8	38,6	38,1	37,7	37,1	36,5	36	35,4	35,1	34	30,5							

L-4P 125					1450 1/min															50Hz									
Тип	P ₂		MEI	L1' [mm]	Q	l/s	0	33,3	36,1	41,7	48,6	55,6	62,5	69,4	72,2	76,4	80,6	90,3	100	106	111								
	kW	HP				m³/h	0	120	130	150	175	200	225	250	260	275	290	325	360	380	400								
	l/min	0				2000	2167	2500	2917	3333	3750	4167	4333	4583	4833	5417	6000	6333	6667										
L-4P 125-250-235	11	15	>0,1	800	H(m)	18		16,3	15,7	14,9	13,7	12,1	10	9,1	7,8														
L-4P 125-250-255	15	20	>0,1	800		21,3		20	19,2	18,5	17,7	16,8	15,3	14,6	13,4	12,1	9,1												
L-4P 125-250-269	18,5	25	>0,1	800		23,8		22,4	21,9	21,2	20,5	19,7	18,7	18,1	17,3	16,2	13,4	10,3											
L-4P 125-315-295	18,5	25	>0,4	800		30	27,4	27,1	26,2	24,9	23,2	21,4	19,2	18,2															
L-4P 125-315-310	22	30	>0,4	800		33	30,6	30,3	29,7	28,6	27,1	25,4	23,3	22,7	21,3	20													
L-4P 125-315-330	30	40	>0,4	800		37,5	35,2	34,9	34,3	33,5	32,3	30,8	29,1	28,4	27,1	25,9	23	18,7	15,6										
L-4P 125-315-339	37	50	>0,4	800		39,5	37,2	37	36,5	35,7	34,7	33,4	31,6	31,1	30	28,6	25,7	22,4	19,6	16,6									

L-4P 150					1450 1/min															50Hz									
Тип	P ₂		MEI	L1' [mm]	Q	l/s	0	33,3	44,4	69,4	83,3	94,4	117	122	129	142	150	161	167	181	194	211	222						
	kW	HP				m³/h	0	120	160	250	300	340	420	440	465	510	540	580	600	650	700	760	800						
	l/min	0				2000	2667	4167	5000	5667	7000	7333	7750	8500	9000	9667	10000	10833	11667	12667	13333								
L-4P 150-315-285	30	40	>0,1	800	H(m)	28,7		27,3	25,5	23,2	21,3	16,7	15,6	14															
L-4P 150-315-300	37	50	>0,1	800		32,2		30,8	29,1	27,1	25,4	21,4	20,4	18,6	14,9														
L-4P 150-315-316	45	60	>0,1	800		36		34,5	32,9	31,4	30	26,3	25,4	24,2	20,8	17,6													
L-4P 150-315-333	55	75	>0,1	800		40		38,5	37,2	35,9	34,6	31,6	30,8	29,8	27,2	24,9	21												
L-4P 150-315-339	55	75	>0,1	800		41,4		39,8	38,6	37,6	36,4	33,5	32,7	32	30,1	27,6	24,5	22,8											
L-4P 150-315S-300	22	30	>0,4	800		30,6	27,9	26,8	22,8	19,5	16,1																		
L-4P 150-315S-330	30	40	>0,4	800		37	34,2	33,3	30,4	27,8	25,3	18,6																	
L-4P 150-315S-339	37	50	>0,4	800		39	36,2	35,5	32,7	30,2	27,9	21,9	20																
L-4P 150-400-365	55	75	>0,4	1000		44,5		43,5	42	40	38,6	34,5	33,8	32,4	29,5	27,1	23,5	21,5	15,5										
L-4P 150-400-395	75	90	>0,4	1000		52		51	50	49	47,5	44	43,2	42	39,7	38	35,5	34	30,5	26	18								
L-4P 150-400-419	92	125	>0,4	1000		59		57,5	56,5	55,5	54,7	51,9	51,3	50	48	46,6	44,2	43	40	36,5	32,5	28							

ГИДРАВЛИЧЕСКИЕ ХАРАКТЕРИСТИКИ



L-4P 32-125S		1450 1/min										50Hz			
Тип	P ₂		MEI	Q	l/s	0	0,6	0,8	1,4	1,7	2,2	2,8	3,1	3,3	3,9
	kW	HP			m ³ /h	0	2	3	5	6	8	10	11	12	14
					l/min	0	33	50	83	100	133	167	183	200	233
L-4P 32-125S-130	0,25	0,33	>0,7	H (m)	6,1	6,1	6	5,8	5,6	5,2	4,7	4,3	3,8		
L-4P 32-125S-140	0,37	0,5	>0,7		6,9	7,1	7	6,8	6,7	6,3	5,9	5,6	5,3	4,4	

Размеры – базовые исполнения

Тип	P ₂		Мощность двигателя	E	L1	L2	L3	H	H1	H2	H3	B	B1	B2	B3	øF	G	kg
	kW	HP		[mm]	[mm]	[mm]	[mm]	[mm]	[mm]	[mm]	[mm]	[mm]	[mm]	[mm]	[mm]	[mm]	[mm]	
L-4P 32-125S-130	0,25	0,33	71	140	280	140	140	380	79	120	-	212	106	106	110	-	-	29
L-4P 32-125S-140	0,37	0,5	80	160	280	140	140	414	79	120	-	212	106	106	120	-	-	32

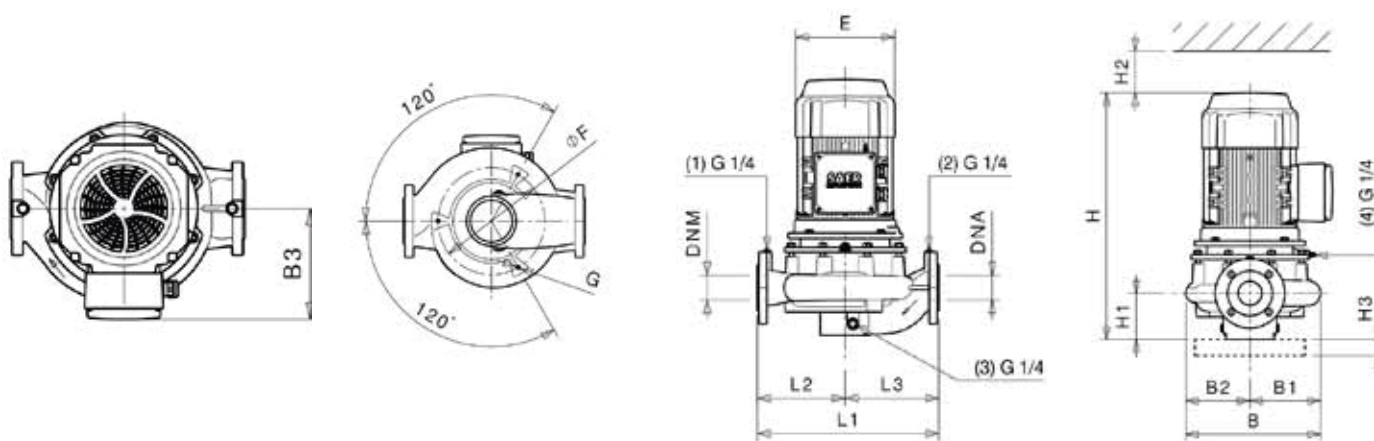

Фланцы				
	DNA		DNM	
DN	32		32	
PN	10/16		10/16	
D [mm]	144		144	
K [mm]	100		100	
C [mm]	78		78	
Отверстия	ø [mm]	n	ø [mm]	n
	18	4	18	4

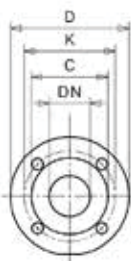

- Габаритные чертежи, веса и изображения являются лишь ориентировочными, а не обязательными
- Размеры и характеристики исполнения с частотным преобразователем на стр. 132
- Информация о двигателях и дополнительные опции на стр. 187

L-4P 32-125S

1450 1/min

50Hz

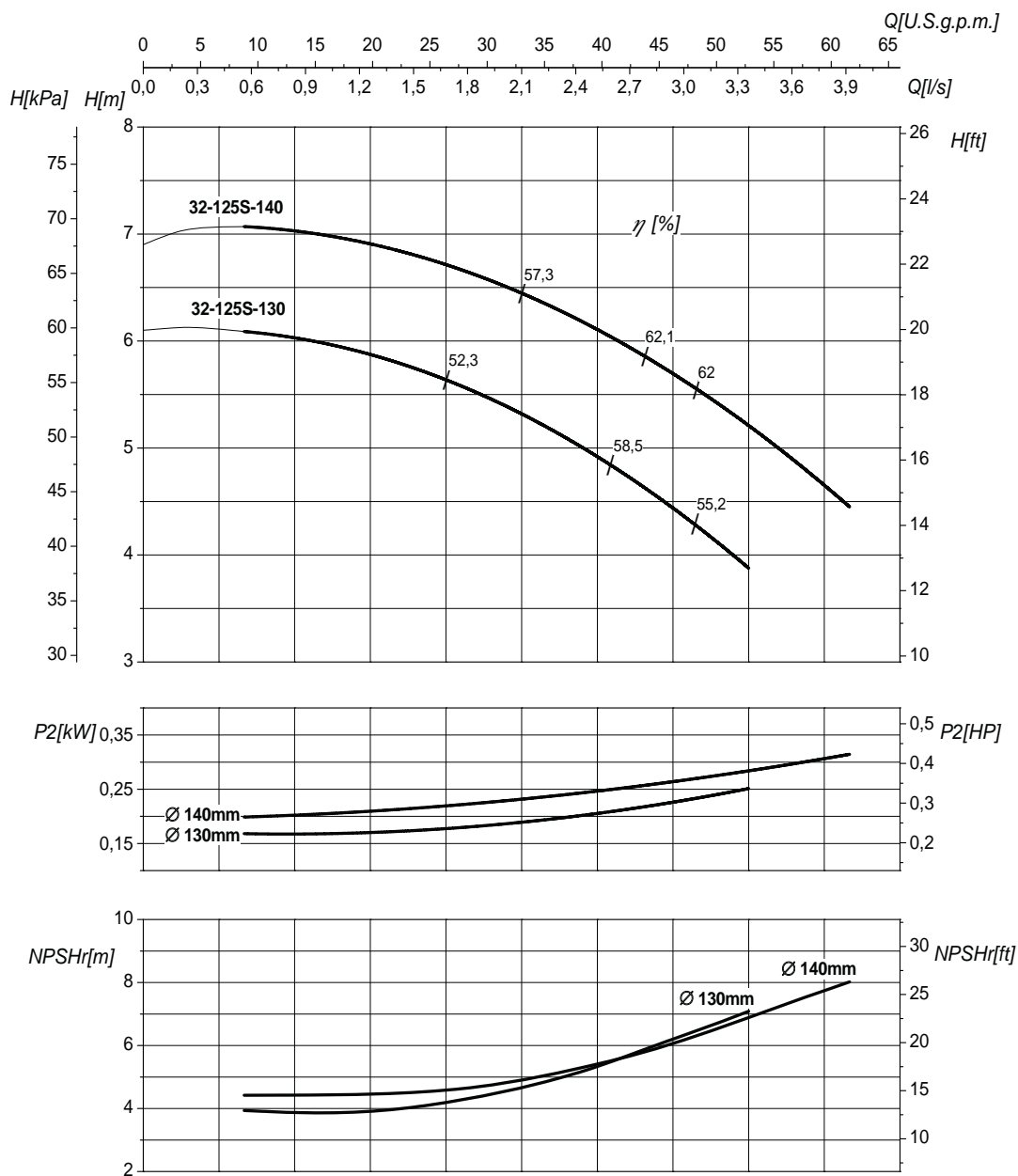

Номинальный DN всасывания 32		Номинальный DN нагнетания 32	
Q	Подача	H	Напор
P ₂	Потребляемая мощность насоса	η	Коэффициент полезного действия насоса
NPSHr	См. Техническое приложение на стр. 219	MEI	См. Техническое приложение на стр. 219 >0,7

Кривые характеристик основываются на данных кинематической вязкости = 1 мм²/с, плотности = 1000 кг/м³, температура = 20°C. Допуски и кривые согласно UNI EN ISO 9906:2012 класс 3Б. Действительные данные для стандартной версии.

ГИДРАВЛИЧЕСКИЕ ХАРАКТЕРИСТИКИ

L-4P 32-160S				1450 1/min										50Hz	
Тип	P ₂		MEI	Q	l/s	0	0,7	0,8	1,4	1,7	2,2	2,8	3,1	3,3	3,9
	kW	HP			m ³ /h	0	2,5	3	5	6	8	10	11	12	14
					l/min	0	42	50	83	100	133	167	183	200	233
L-4P 32-160S-165	0,37	0,5	>0,4	H (m)	9,3	9,5	9,3	8,6	8,3	7,4	6,4	5,7			
L-4P 32-160S-174	0,55	0,75	>0,4		10,5	10,8	10,7	10	9,6	8,8	7,9	7,4	6,7	5,4	

Размеры – базовые исполнения

Тип	P ₂		Мощность двигателя	E	L1	L2	L3	H	H1	H2	H3	B	B1	B2	B3	øF	G	kg
	kW	HP		[mm]	[mm]	[mm]	[mm]	[mm]	[mm]	[mm]	[mm]	[mm]	[mm]	[mm]	[mm]	[mm]	[mm]	
L-4P 32-160S-165	0,37	0,5	80	160	340	160	180	436	100	110	-	238	119	119	120	-	-	33
L-4P 32-160S-174	0,55	0,75	80	160	340	160	180	471	100	110	-	238	119	119	120	-	-	35

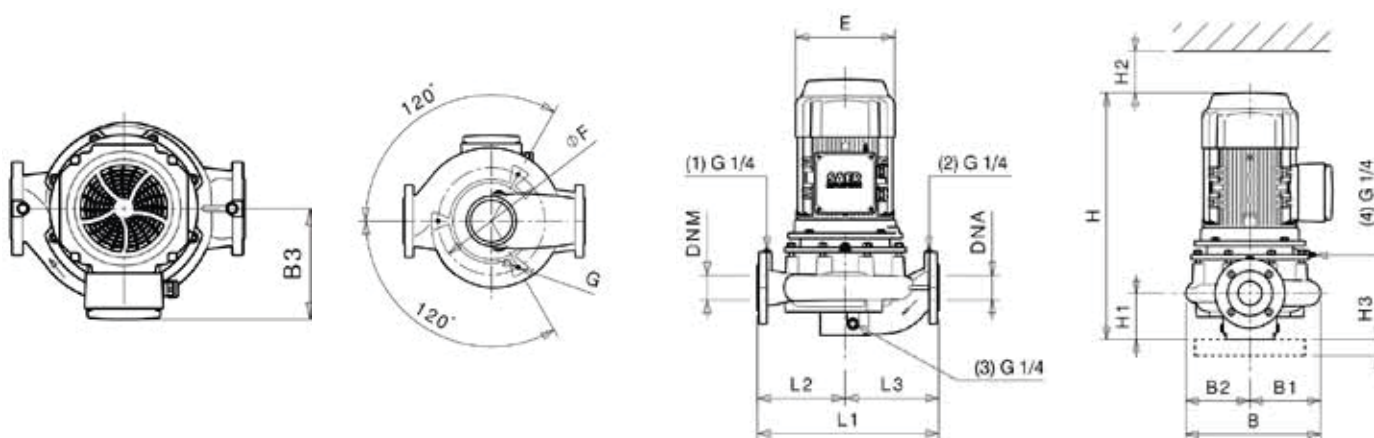

Фланцы				
	DNA		DNM	
DN	32		32	
PN	10/16		10/16	
D [mm]	144		144	
K [mm]	100		100	
C [mm]	78		78	
Отверстия	ø [mm]	n	ø [mm]	n
	18	4	18	4

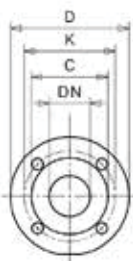

- Габаритные чертежи, веса и изображения являются лишь ориентировочными, а не обязательными
- Размеры и характеристики исполнения с частотным преобразователем на стр. 132
- Информация о двигателях и дополнительные опции на стр. 187

L-4P 32-160S

1450 1/min

50Hz

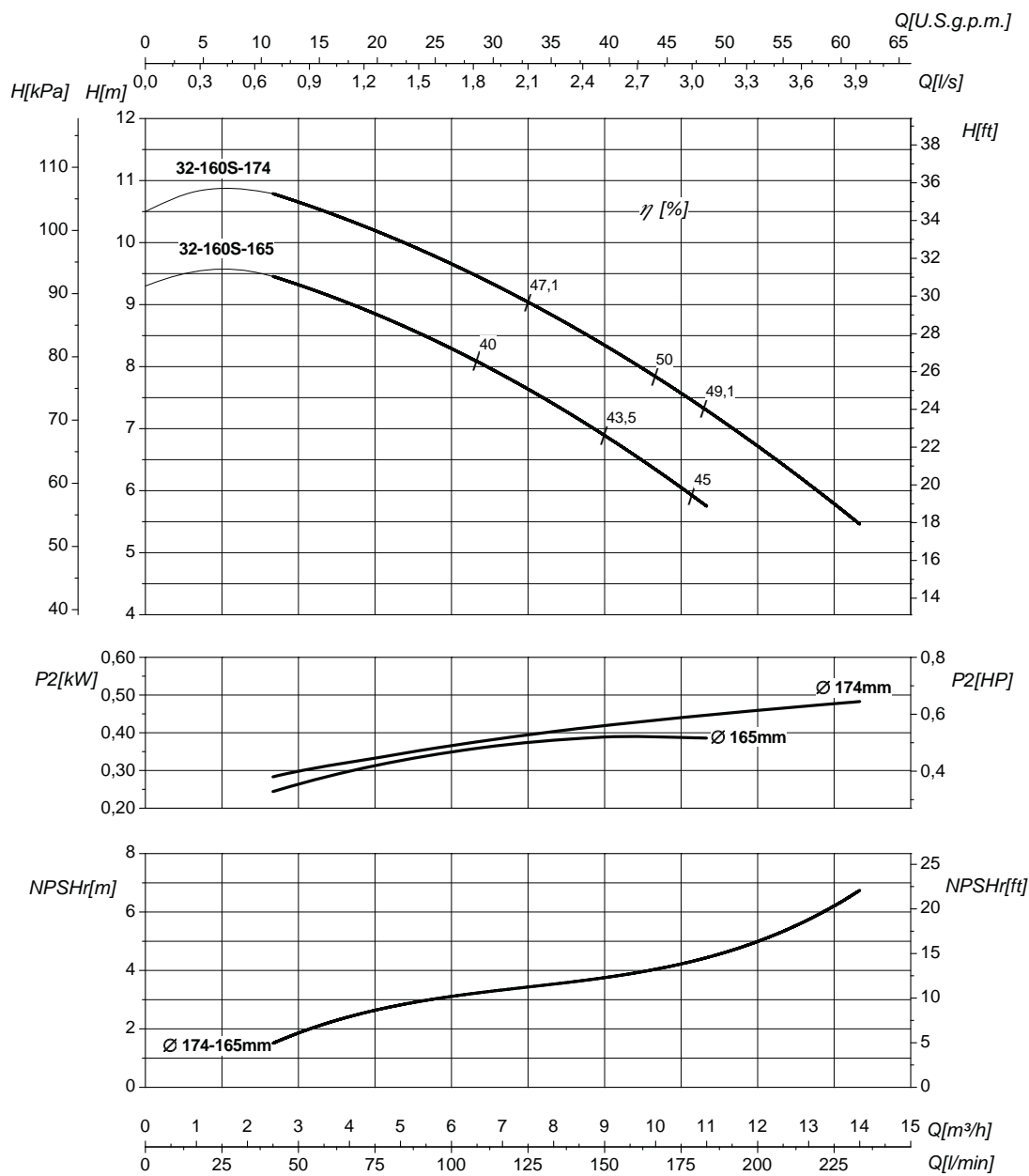

Номинальный DN всасывания 32		Номинальный DN нагнетания 32	
Q	Подача	H	Напор
P ₂	Потребляемая мощность насоса	η	Коэффициент полезного действия насоса
NPSHr	См. Техническое приложение на стр. 219	MEI	См. Техническое приложение на стр. 219 >0,4

Кривые характеристик основываются на данных кинематической вязкости = 1 мм²/с, плотности = 1000 кг/м³, температура = 20°C. Допуски и кривые согласно UNI EN ISO 9906:2012 класс 3Б. Действительные данные для стандартной версии.

ГИДРАВЛИЧЕСКИЕ ХАРАКТЕРИСТИКИ



L-4P 32-200N				1450 1/min											50Hz		
Тип	P ₂		MEI	Q	l/s	0	1,4	1,7	2,2	2,8	3,1	3,3	3,8	4,3	5		
	kW	HP			m ³ /h	0	5	6	8	10	11	12	13,5	15,5	18		
					l/min	0	83	100	133	167	183	200	225	258	300		
L-4P 32-200N-189	0,75	1	>0,7	H (m)	13	12,4	11,9	11,1	10	9,3	8,6	7,1					
L-4P 32-200N-206	1,1	1,5	>0,7		15,5	15	14,7	13,9	12,9	12,4	11,7	10,7	8,2				
L-4P 32-200N-219	1,1	1,5	>0,7		17,5	16,9	16,7	16,1	15,2	14,7	14,2	13,4	12,1	9,5			

Размеры – базовые исполнения

Тип Type Тип	P ₂		Grandezza motore Motor frame size Мощность двигателя	E [mm]	L1 [mm]	L2 [mm]	L3 [mm]	H [mm]	H1 [mm]	H2 [mm]	H3 [mm]	B [mm]	B1 [mm]	B2 [mm]	B3 [mm]	øF [mm]	G	kg
	kW	HP																
L-4P 32-200N-189	0,75	1	80	160	440	180	260	473	100	130	-	286	143	143	120	-	-	38
L-4P 32-200N-206	1,1	1,5	90	176	440	180	260	471	100	130	-	286	143	143	125	-	-	44,5
L-4P 32-200N-219	1,1	1,5	90	176	440	180	260	471	100	130	-	286	143	143	125	-	-	44,5

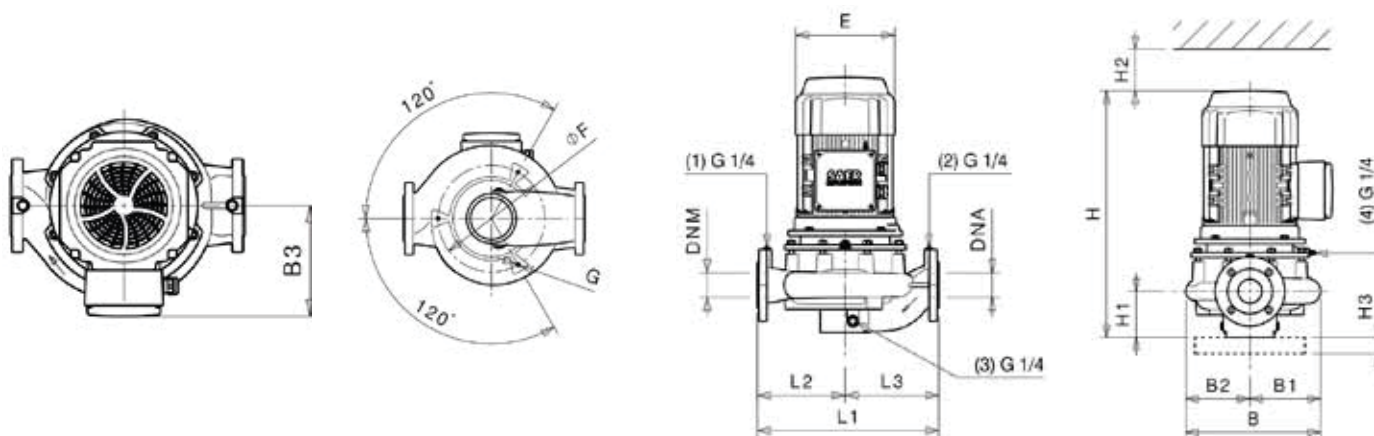

Фланцы				
	DNA		DNM	
DN	32		32	
PN	10/16		10/16	
D [mm]	144		144	
K [mm]	100		100	
C [mm]	78		78	
Отверстия	ø [mm]	n	ø [mm]	n
	18	4	18	4

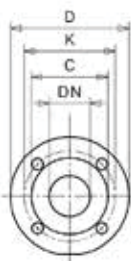

- Габаритные чертежи, веса и изображения являются лишь ориентировочными, а не обязательными
- Размеры и характеристики исполнения с частотным преобразователем на стр. 132
- Информация о двигателях и дополнительные опции на стр. 187

L-4P 32-200N

1450 1/min

50Hz

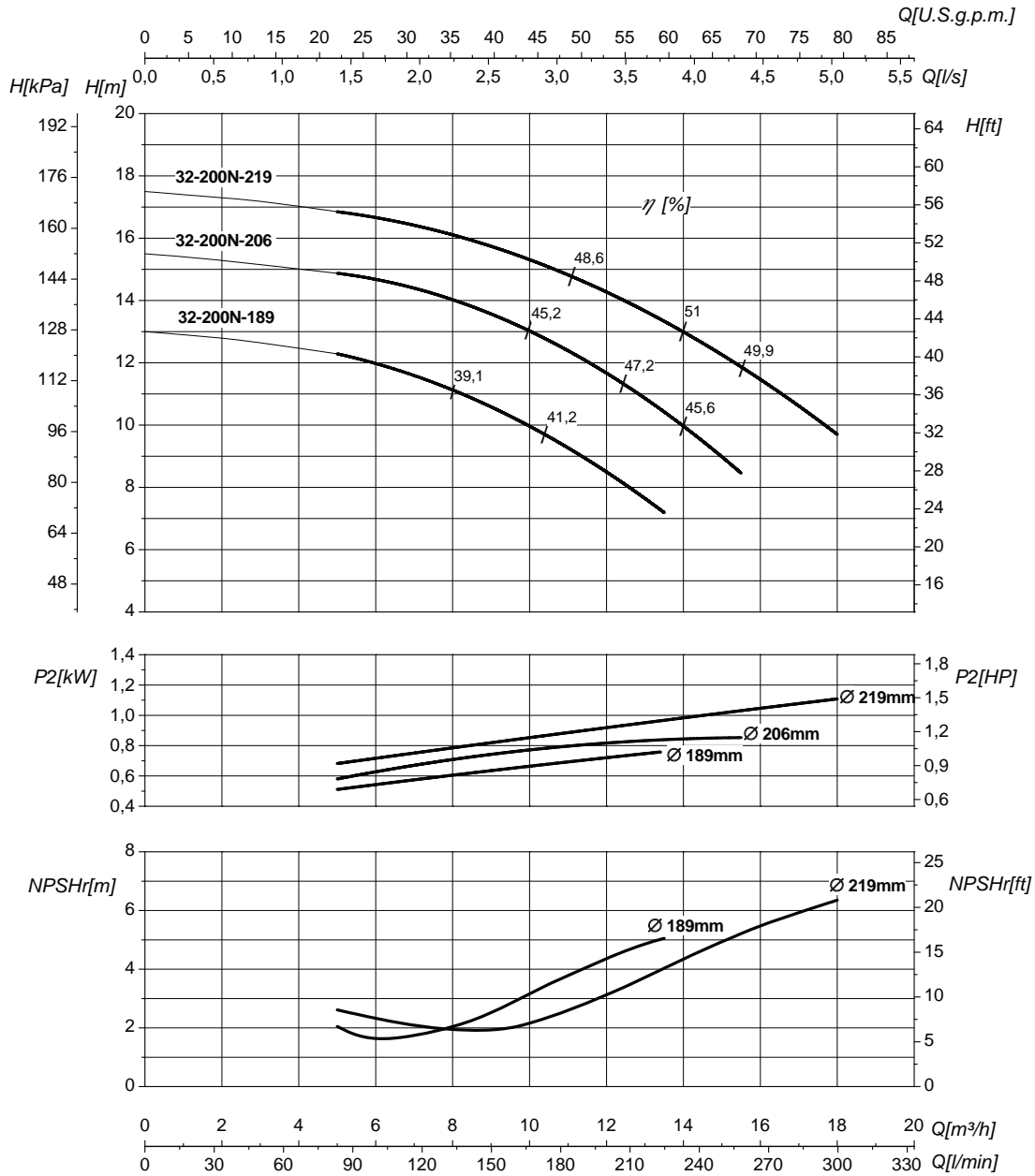

Номинальный DN всасывания 32		Номинальный DN нагнетания 32	
Q	Подача	H	Напор
P ₂	Потребляемая мощность насоса	η	Коэффициент полезного действия насоса
NPSHr	См. Техническое приложение на стр. 219	MEI	См. Техническое приложение на стр. 219 >0,7

Кривые характеристик основываются на данных кинематической вязкости = 1 мм²/с, плотности = 1000 кг/м³, температура = 20°C. Допуски и кривые согласно UNI EN ISO 9906:2012 класс 3Б. Действительные данные для стандартной версии.

ГИДРАВЛИЧЕСКИЕ ХАРАКТЕРИСТИКИ



L-4P 32-250S				1450 1/min												50Hz	
Тип	P ₂		MEI	Q	l/s	0	1,9	2,2	2,8	3,3	3,9	5	5,6	6,1	7,2	7,8	
	kW	HP			m ³ /h	0	7	8	10	12	14	18	20	22	26	28	
					l/min	0	117	133	167	200	233	300	333	367	433	467	
L-4P 32-250S-230	1,5	2	>0,7	H (m)	19	18,7	18,5	18,2	17,6	17	15,5	14,2	13,5				
L-4P 32-250S-248	2,2	3	>0,7		22	21,8	21,7	21,5	21,1	20,5	19,2	18,4	17,5	14,5			
L-4P 32-250S-255	2,2	3	>0,7		23,5	23	23	22,8	22,4	21,9	20,6	19,9	19,1	17	15,3		

Размеры – базовые исполнения

Тип	P ₂		Мощность двигателя	E	L1	L2	L3	H	H1	H2	H3	B	B1	B2	B3	øF	G	kg
	kW	HP		[mm]	[mm]	[mm]	[mm]	[mm]	[mm]	[mm]	[mm]	[mm]	[mm]	[mm]	[mm]	[mm]	[mm]	[mm]
L-4P 32-250S-230	1,5	2	90	176	490	240	250	516	110	110	40	337	171	166	125	290	M12	54
L-4P 32-250S-248	2,2	3	100	196	490	240	250	566	110	110	40	337	171	166	184	290	M12	64
L-4P 32-250S-255	2,2	3	100	196	490	240	250	566	110	110	40	337	171	166	184	290	M12	64

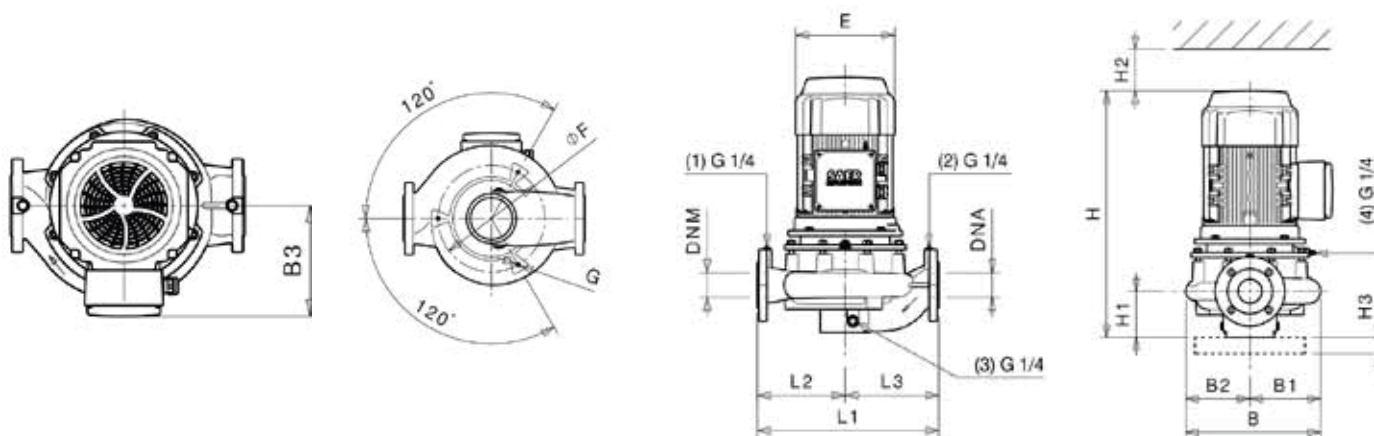

Фланцы				
	DNA		DNM	
DN	32		32	
PN	10/16		10/16	
D [mm]	144		144	
K [mm]	100		100	
C [mm]	78		78	
Отверстия	ø [mm]	n	ø [mm]	n
	18	4	18	4

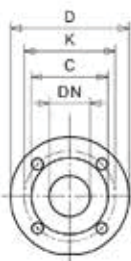

- Габаритные чертежи, веса и изображения являются лишь ориентировочными, а не обязательными
- Размеры и характеристики исполнения с частотным преобразователем на стр. 132
- Информация о двигателях и дополнительные опции на стр. 187

L-4P 32-250S

1450 1/min

50Hz

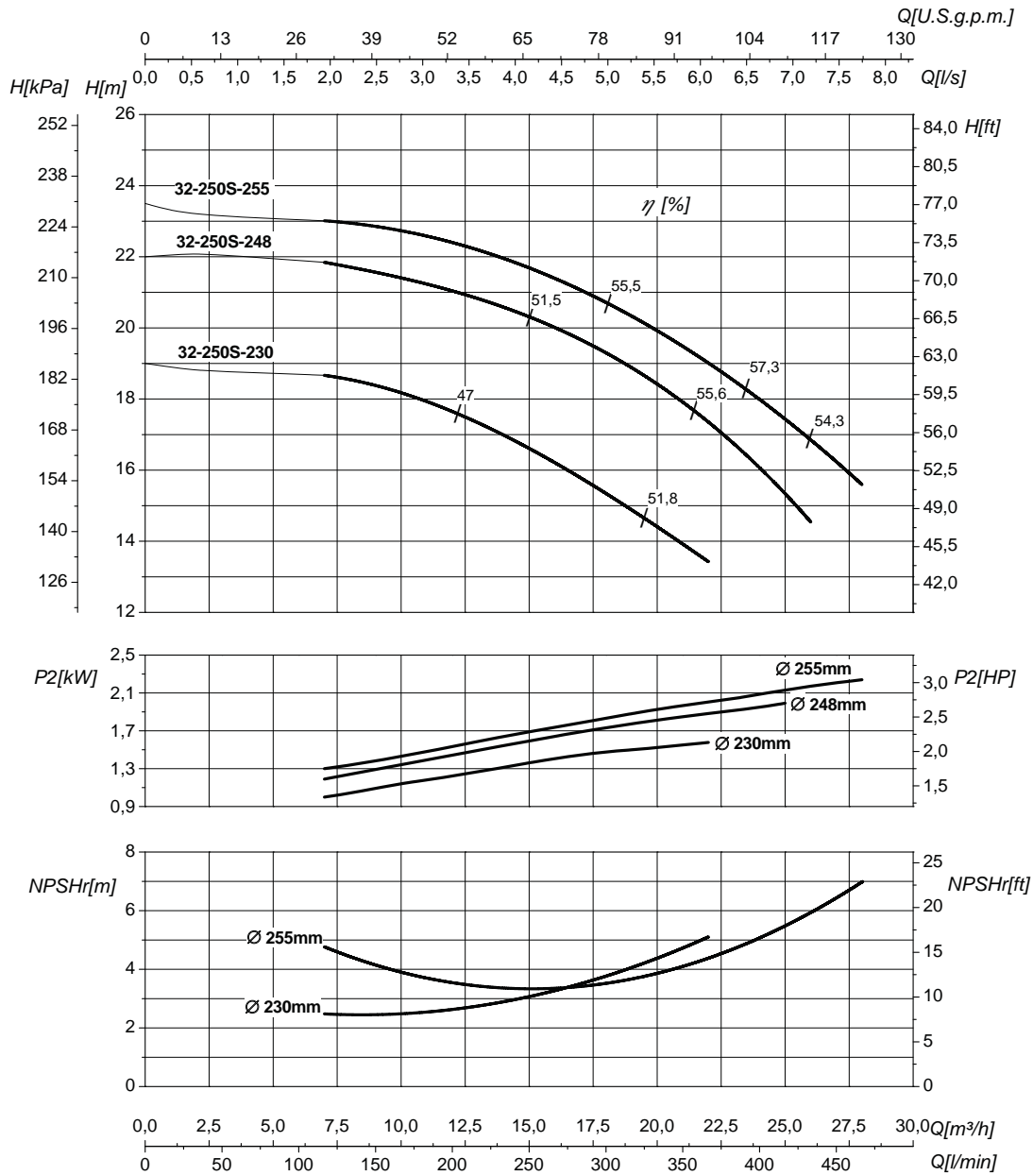

Номинальный DN всасывания **32**

Номинальный DN нагнетания **32**

Q	Подача	H	Напор
P ₂	Потребляемая мощность насоса	η	Коэффициент полезного действия насоса
NPSHr	См. Техническое приложение на стр. 219	MEI	См. Техническое приложение на стр. 219 > 0,7

Кривые характеристик основываются на данных кинематической вязкости = 1 мм²/с, плотности = 1000 кг/м³, температура = 20°C. Допуски и кривые согласно UNI EN ISO 9906:2012 класс 3Б. Действительные данные для стандартной версии.

ГИДРАВЛИЧЕСКИЕ ХАРАКТЕРИСТИКИ



L-4P 40-125S				1450 1/min											50Hz		
Тип	P ₂		MEI	Q	l/s	0	0,8	1,4	2,2	2,8	3,3	3,9	5	5,6	6,1		
	kW	HP			m ³ /h	0	3	5	8	10	12	14	18	20	22		
					l/min	0	50	83	133	167	200	233	300	333	367		
L-4P 40-125S-115	0,37	0,5	>0,7	H (m)	5,5	5,5	5,5	5,3	5,1	4,8	4,5						
L-4P 40-125S-138	0,37	0,5	>0,7		7,6	7,7	7,6	7,4	7,1	6,8	6,3	5,1	4,4				
L-4P 40-125S-144	0,55	0,75	>0,7		8,3	8,4	8,3	8,1	7,9	7,6	7,2	6,1	5,4	4,7			

Размеры – базовые исполнения

Тип	P ₂		Мощность двигателя	E [mm]	L1 [mm]	L2 [mm]	L3 [mm]	H [mm]	H1 [mm]	H2 [mm]	H3 [mm]	B [mm]	B1 [mm]	B2 [mm]	B3 [mm]	øF [mm]	G	kg
	kW	HP																
L-4P 40-125S-115	0,37	0,5	80	160	320	140	180	414	79	120	40	221	113	108	120	168	M10	42
L-4P 40-125S-138	0,37	0,5	80	160	320	140	180	414	79	120	40	221	113	108	120	168	M10	42
L-4P 40-125S-144	0,55	0,75	80	160	320	140	180	414	79	120	40	221	113	108	120	168	M10	44

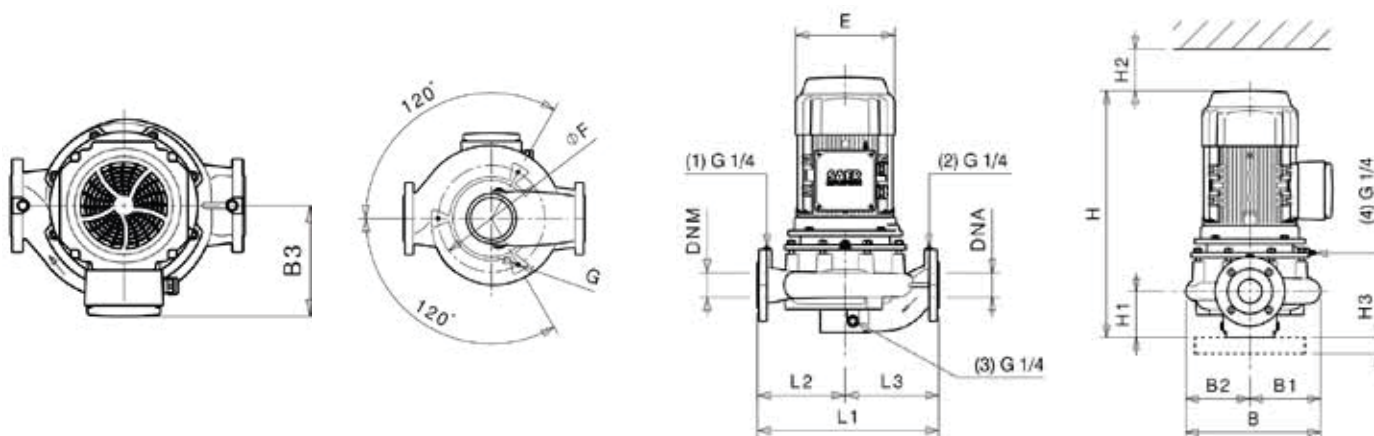

Фланцы				
	DNA		DNM	
DN	40		40	
PN	10/16		10/16	
D [mm]	154		154	
K [mm]	110		110	
C [mm]	88		88	
Отверстия	ø [mm]	n	ø [mm]	n
	18	4	18	4

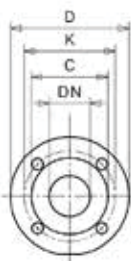

- Габаритные чертежи, веса и изображения являются лишь ориентировочными, а не обязательными
- Размеры и характеристики исполнения с частотным преобразователем на стр. 132
- Информация о двигателях и дополнительные опции на стр. 187

L-4P 40-125S

1450 1/min

50Hz

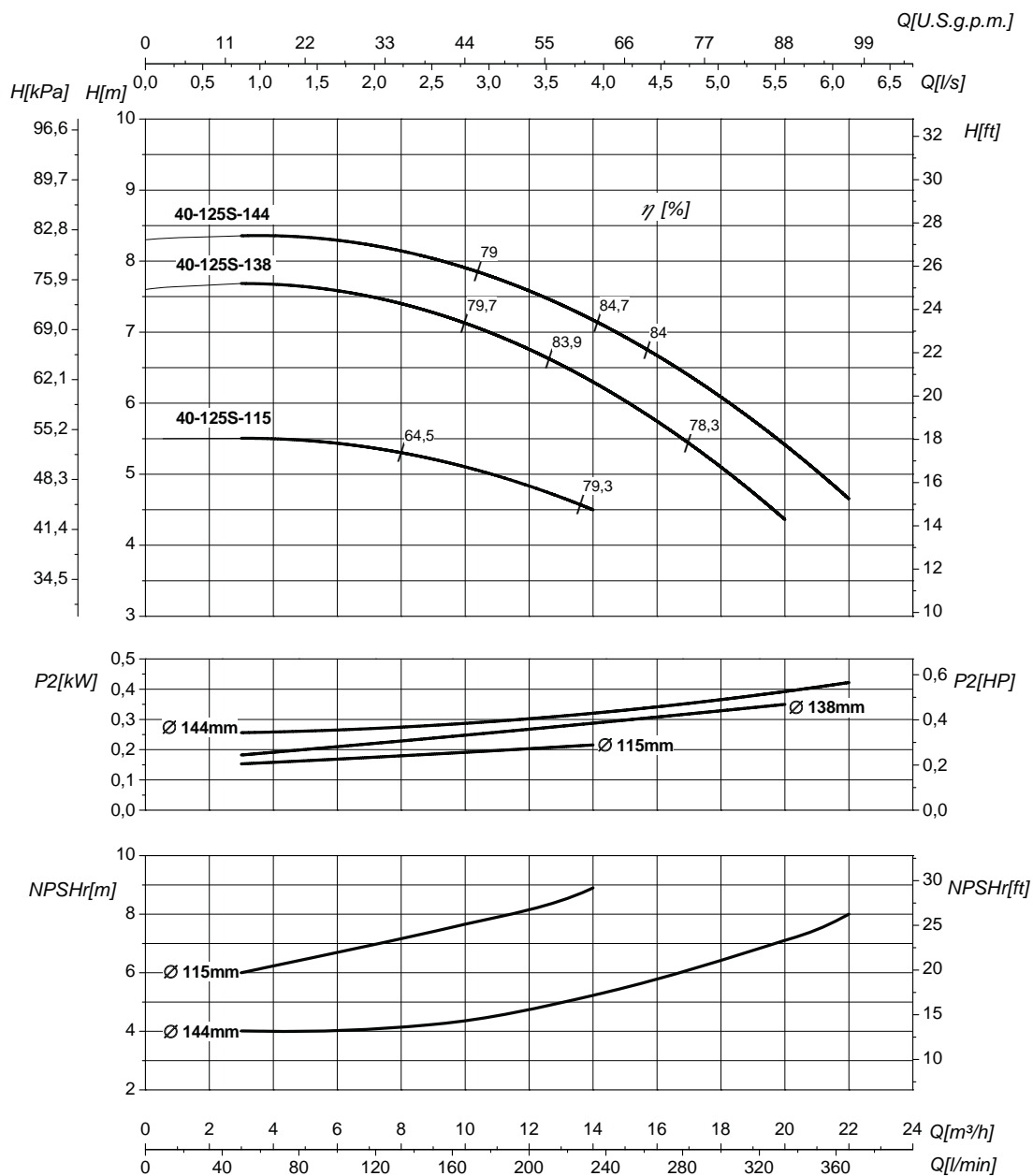

Номинальный DN всасывания **40**

Номинальный DN нагнетания **40**

Q	Подача	H	Напор
P ₂	Потребляемая мощность насоса	η	Коэффициент полезного действия насоса
NPSHr	См. Техническое приложение на стр. 219	MEI	См. Техническое приложение на стр. 219 >0,7

Кривые характеристик основываются на данных кинематической вязкости = 1 мм²/с, плотности = 1000 кг/м³, температура = 20°C. Допуски и кривые согласно UNI EN ISO 9906:2012 класс 3Б. Действительные данные для стандартной версии.

ГИДРАВЛИЧЕСКИЕ ХАРАКТЕРИСТИКИ



L-4P 40-160N				1450 1/min										50Hz	
Тип	P ₂		MEI	Q	l/s	0	1,4	2,2	2,8	3,3	3,9	5	5,6	5,8	6,1
	kW	HP			m ³ /h	0	5	8	10	12	14	18	20	21	22
					l/min	0	83	133	167	200	233	300	333	350	367
L-4P 40-160N-163	0,55	0,75	>0,7	H (m)	10	9,8	9,6	9,3	8,8	8,2	6,5				
L-4P 40-160N-175	0,75	1	>0,7		11,6	11,4	11,3	11	10,7	10,2	8,8	8	7,5	7,1	

Размеры – базовые исполнения

Тип	P ₂		Мощность двигателя	E	L1	L2	L3	H	H1	H2	H3	B	B1	B2	B3	øF	G	kg
	kW	HP		[mm]	[mm]	[mm]	[mm]	[mm]	[mm]	[mm]	[mm]	[mm]	[mm]	[mm]	[mm]	[mm]	[mm]	
L-4P 40-160N-163	0,55	0,75	80	160	340	160	180	471	100	80	40	242	122	120	120	164	M10	44
L-4P 40-160N-175	0,75	1	80	160	340	160	180	471	100	80	40	242	122	120	120	164	M10	45

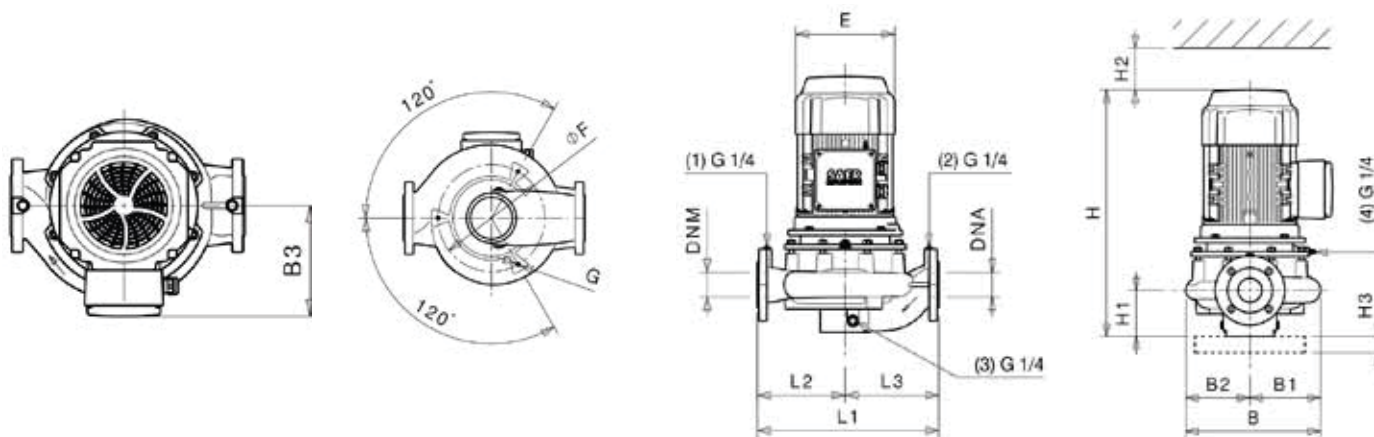

Фланцы				
	DNA		DNM	
DN	40		40	
PN	10/16		10/16	
D [mm]	154		154	
K [mm]	110		110	
C [mm]	88		88	
Отверстия	ø [mm]	n	ø [mm]	n
	18	4	18	4

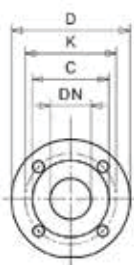

- Габаритные чертежи, веса и изображения являются лишь ориентировочными, а не обязательными
- Размеры и характеристики исполнения с частотным преобразователем на стр. 132
- Информация о двигателях и дополнительные опции на стр. 187

L-4P 40-160N

1450 1/min

50Hz

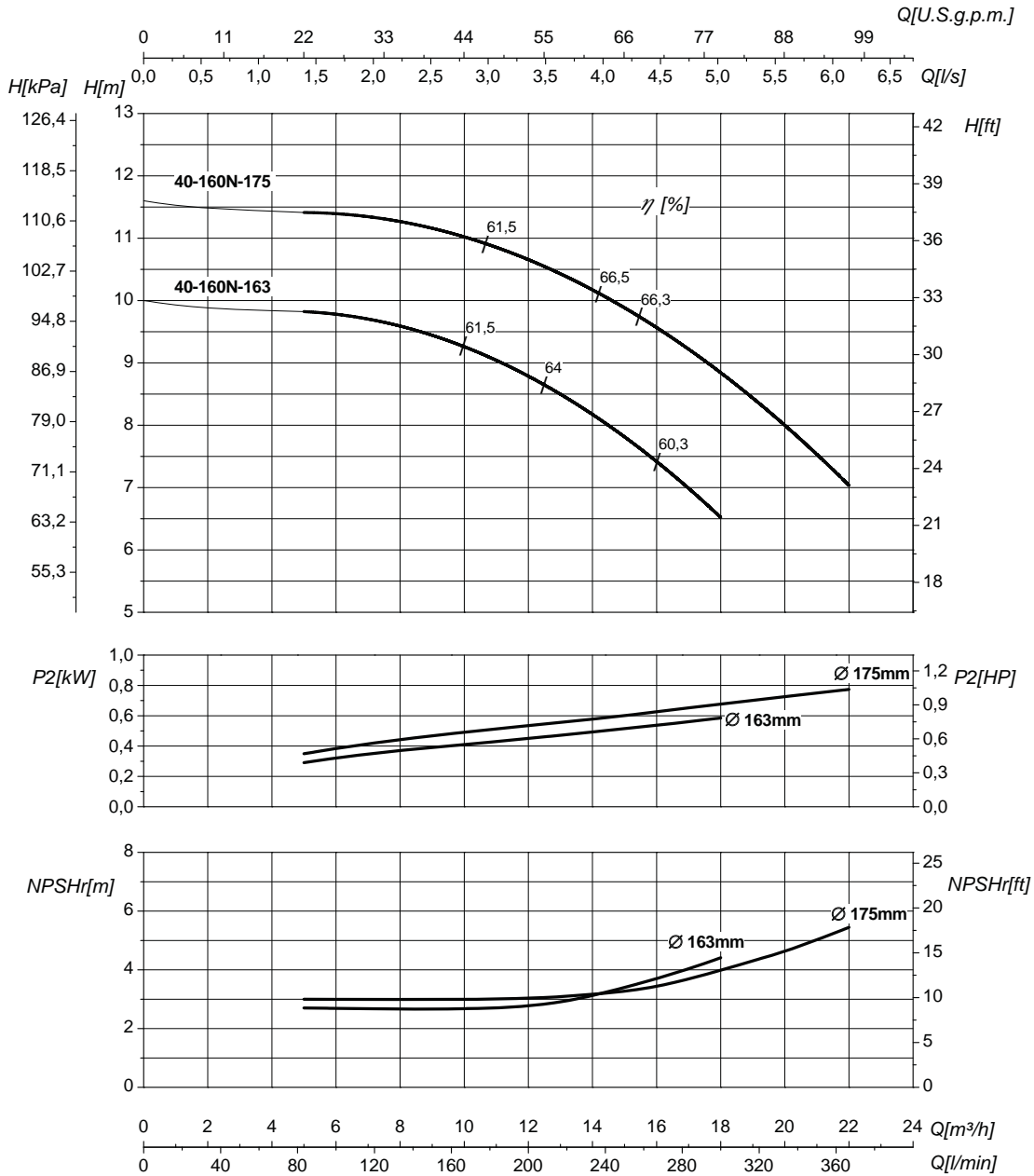

Номинальный DN всасывания 40		Номинальный DN нагнетания 40	
Q	Подача	H	Напор
P ₂	Потребляемая мощность насоса	η	Коэффициент полезного действия насоса
NPSHr	См. Техническое приложение на стр. 219	MEI	См. Техническое приложение на стр. 219 >0,7

Кривые характеристик основываются на данных кинематической вязкости = 1 мм²/с, плотности = 1000 кг/м³, температура = 20°C. Допуски и кривые согласно UNI EN ISO 9906:2012 класс 3Б. Действительные данные для стандартной версии.

ГИДРАВЛИЧЕСКИЕ ХАРАКТЕРИСТИКИ



L-4P 40-200N				1450 1/min												50Hz	
Тип	P ₂		MEI	Q	l/s	0	1,4	2,2	2,8	3,3	3,9	4,9	5,6	5,8	6,1	6,7	
	kW	HP			m ³ /h	0	5	8	10	12	14	17,5	20	21	22	24	
					l/min	0	83	133	167	200	233	292	333	350	367	400	
L-4P 40-200N-180	0,75	1	>0,7	H (m)	12,1	11,5	10,9	10,3	9,7	8,9	7,4						
L-4P 40-200N-195	1,1	1,5	>0,7		14,2	13,6	13,1	12,6	12,1	11,4	10,1	8,9	8,5				
L-4P 40-200N-210	1,1	1,5	>0,7		16,4	15,9	15,4	15	14,6	14	12,8	11,8	11,4	10,9	9,9		

Размеры – базовые исполнения

Тип	P ₂		Мощность двигателя	E [mm]	L1 [mm]	L2 [mm]	L3 [mm]	H [mm]	H1 [mm]	H2 [mm]	H3 [mm]	B [mm]	B1 [mm]	B2 [mm]	B3 [mm]	øF [mm]	G	kg
	kW	HP																
L-4P 40-200N-180	0,75	1	80	160	440	180	260	483	110	130	40	286	143	143	120	190	M10	45
L-4P 40-200N-195	1,1	1,5	90	176	440	180	260	481	110	130	40	286	143	143	125	190	M10	46
L-4P 40-200N-210	1,1	1,5	90	176	440	180	260	481	110	130	40	286	143	143	125	190	M10	46

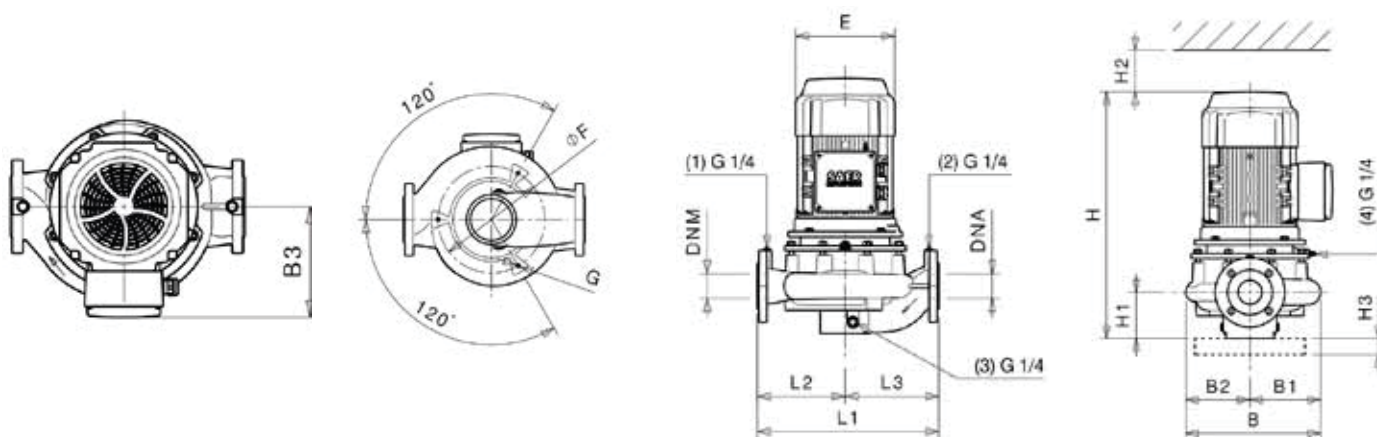

Фланцы				
	DNA		DNM	
DN	40		40	
PN	10/16		10/16	
D [mm]	154		154	
K [mm]	110		110	
C [mm]	88		88	
Отверстия	ø [mm]	n	ø [mm]	n
	18	4	18	4

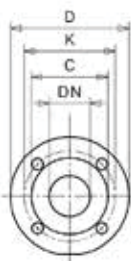

- Габаритные чертежи, веса и изображения являются лишь ориентировочными, а не обязательными
- Размеры и характеристики исполнения с частотным преобразователем на стр. 132
- Информация о двигателях и дополнительные опции на стр. 187

L-4P 40-200N

1450 1/min

50Hz

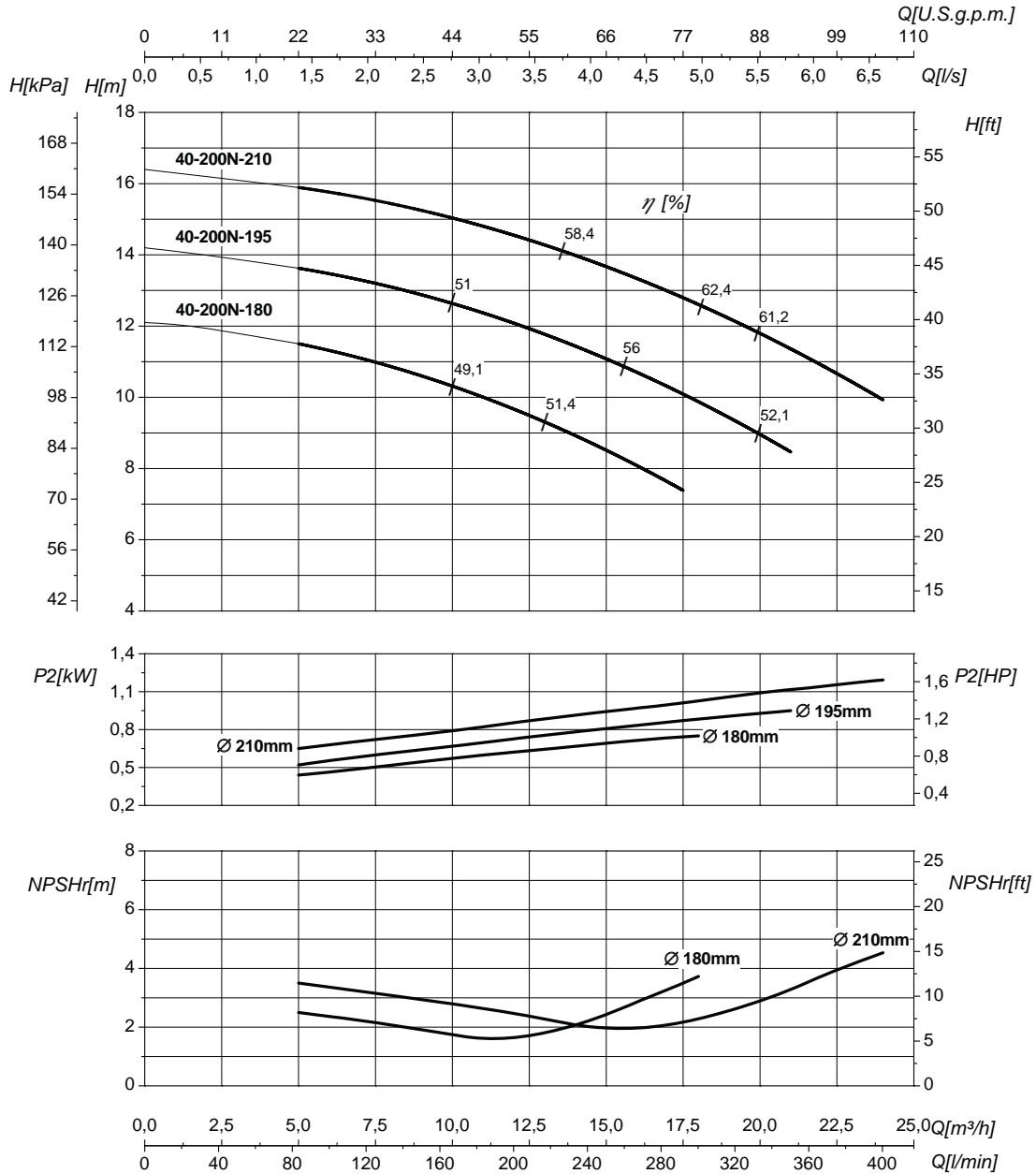

Номинальный DN всасывания 40		Номинальный DN нагнетания 40	
Q	Подача	H	Напор
P ₂	Потребляемая мощность насоса	η	Коэффициент полезного действия насоса
NPSHr	См. Техническое приложение на стр. 219	MEI	См. Техническое приложение на стр. 219 >0,7

Кривые характеристик основываются на данных кинематической вязкости = 1 мм²/с, плотности = 1000 кг/м³, температура = 20°C. Допуски и кривые согласно UNI EN ISO 9906:2012 класс 3Б. Действительные данные для стандартной версии.

ГИДРАВЛИЧЕСКИЕ ХАРАКТЕРИСТИКИ



L-4P 40-250N				1450 1/min												50Hz	
Тип	P ₂		MEI	Q	I/s	0	1,4	2,2	2,8	3,3	3,9	5	5,6	5,8	6,9	8,1	
	kW	HP			m ³ /h	0	5	8	10	12	14	18	20	21	25	29	
					l/min	0	83	133	167	200	233	300	333	350	417	483	
L-4P 40-250N-200	1,1	1,5	>0,7	H (m)	15,1	14,3	14,1	13,8	13,5	13	11,5	10,5	10				
L-4P 40-250N-220	1,5	2	>0,7		18,5	17,5	17,2	17,1	16,8	16,6	15,6	14,9	14,6	12,5	9,9		
L-4P 40-250N-259	2,2	3	>0,7		25,5	24,3	23,9	23,5	23,3	23	22,1	21,6	21,3	19,6	17,4		

Размеры – базовые исполнения

Тип	P ₂		Мощность двигателя	E [mm]	L1 [mm]	L2 [mm]	L3 [mm]	H [mm]	H1 [mm]	H2 [mm]	H3 [mm]	B [mm]	B1 [mm]	B2 [mm]	B3 [mm]	øF [mm]	G	kg
	kW	HP																
L-4P 40-250N-200	1,1	1,5	90	176	490	240	250	489	110	130	40	332	166	166	125	190	M10	61
L-4P 40-250N-220	1,5	2	90	176	490	240	250	516	110	130	40	332	166	166	125	190	M10	65
L-4P 40-250N-259	2,2	3	100	196	490	240	250	566	110	130	40	332	166	166	184	190	M10	70

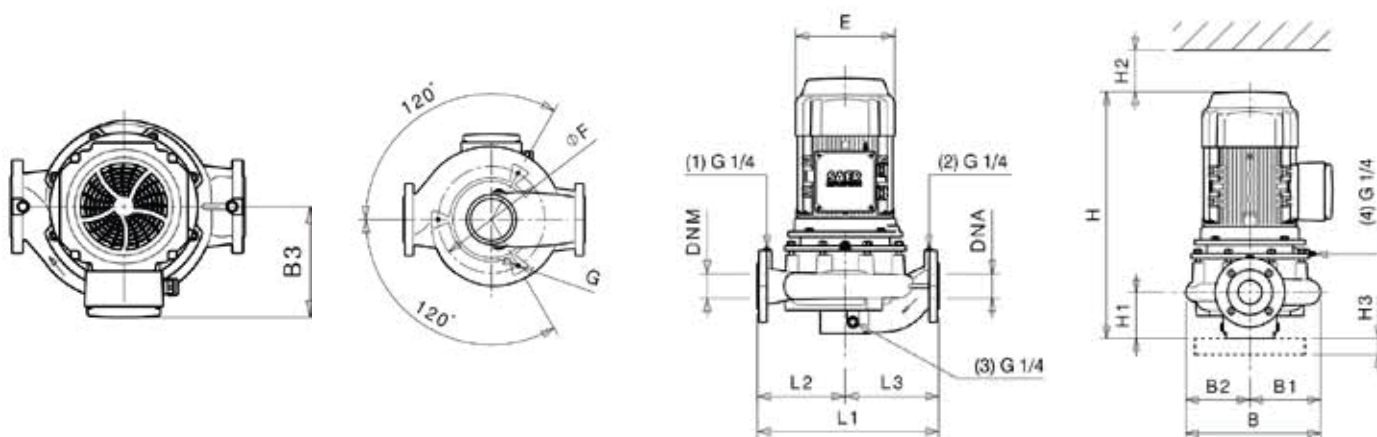

Фланцы				
	DNA		DNM	
DN	40		40	
PN	10/16		10/16	
D [mm]	154		154	
K [mm]	110		110	
C [mm]	88		88	
Отверстия	ø [mm]	n	ø [mm]	n
	18	4	18	4

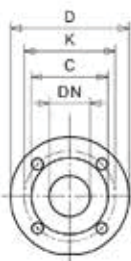

- Габаритные чертежи, веса и изображения являются лишь ориентировочными, а не обязательными
- Размеры и характеристики исполнения с частотным преобразователем на стр. 132
- Информация о двигателях и дополнительные опции на стр. 187

L-4P 40-250N

1450 1/min

50Hz

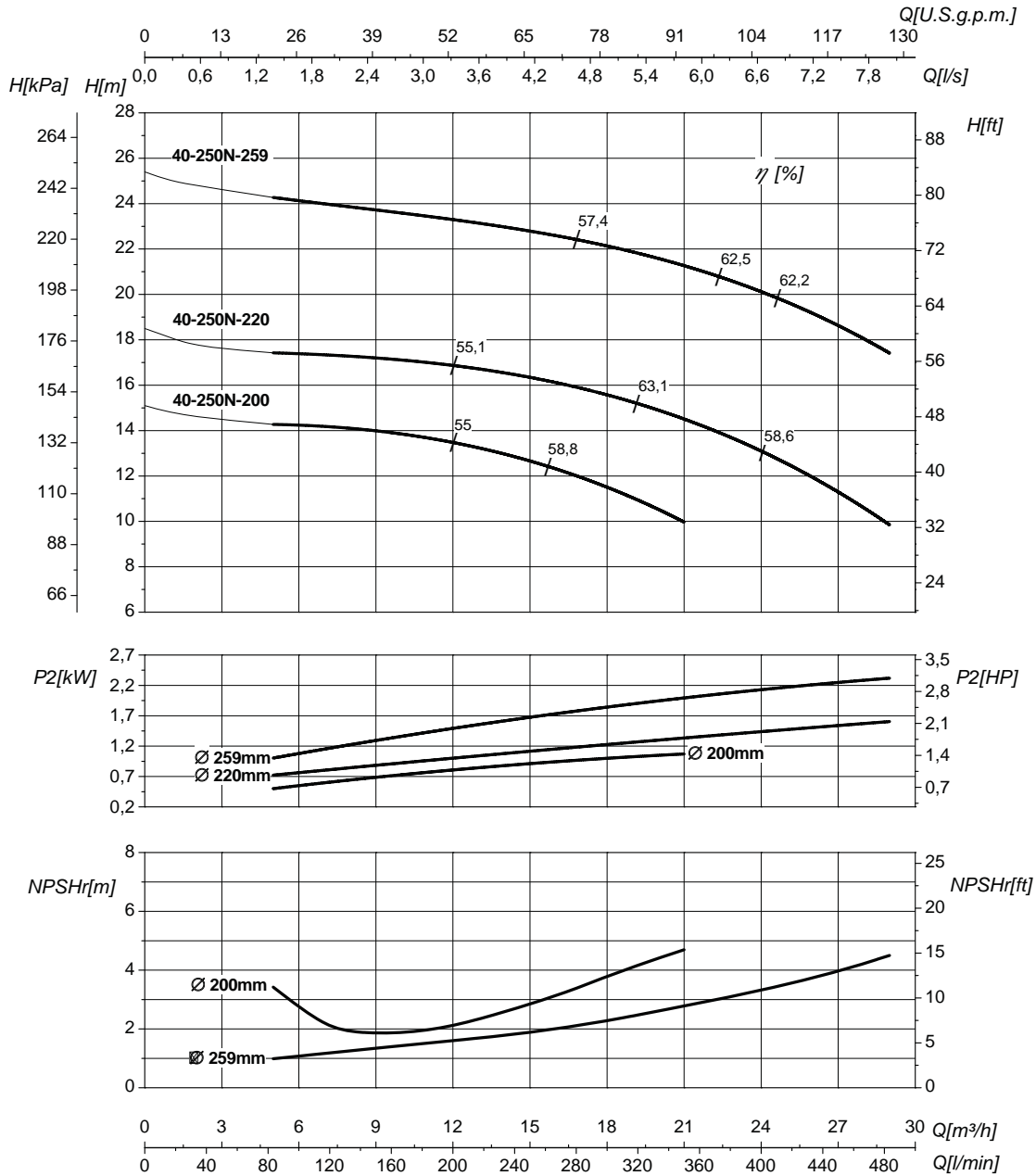

Номинальный DN всасывания 40		Номинальный DN нагнетания 40	
Q	Подача	H	Напор
P ₂	Потребляемая мощность насоса	η	Коэффициент полезного действия насоса
NPSHr	См. Техническое приложение на стр. 219	MEI	См. Техническое приложение на стр. 219 >0,7

Кривые характеристик основываются на данных кинематической вязкости = 1 мм²/с, плотности = 1000 кг/м³, температура = 20°C. Допуски и кривые согласно UNI EN ISO 9906:2012 класс 3Б. Действительные данные для стандартной версии.

ГИДРАВЛИЧЕСКИЕ ХАРАКТЕРИСТИКИ



L-4P 50-125				1450 1/min													50Hz	
Тип	P ₂		MEI	Q	l/s	0	1,4	1,7	2,2	3,3	3,9	5	5,6	5,8	6,7	7,8		
	kW	HP			m ³ /h	0	5	6	8	12	14	18	20	21	24	28		
					l/min	0	83	100	133	200	233	300	333	350	400	467		
L-4P 50-125-120	0,37	0,5	>0,7	H (m)	5,4	5,4	5,4	5,2	4,8	4,5	3,7	3,3	3,1					
L-4P 50-125-139	0,55	0,75	>0,7		7,2	7,2	7,2	7	6,7	6,5	6	5,7	5,5	5	4,1			

Размеры – базовые исполнения

Тип	P ₂		Мощность двигателя	E	L1	L2	L3	H	H1	H2	H3	B	B1	B2	B3	øF	G	kg
	kW	HP		[mm]	[mm]	[mm]	[mm]	[mm]	[mm]	[mm]	[mm]	[mm]	[mm]	[mm]	[mm]	[mm]	[mm]	
L-4P 50-125-120	0,37	0,5	80	160	340	160	180	450	115	100	40	238	128	110	120	180	M10	39
L-4P 50-125-139	0,55	0,75	80	160	340	160	180	485	115	100	40	238	128	110	120	180	M10	41,5

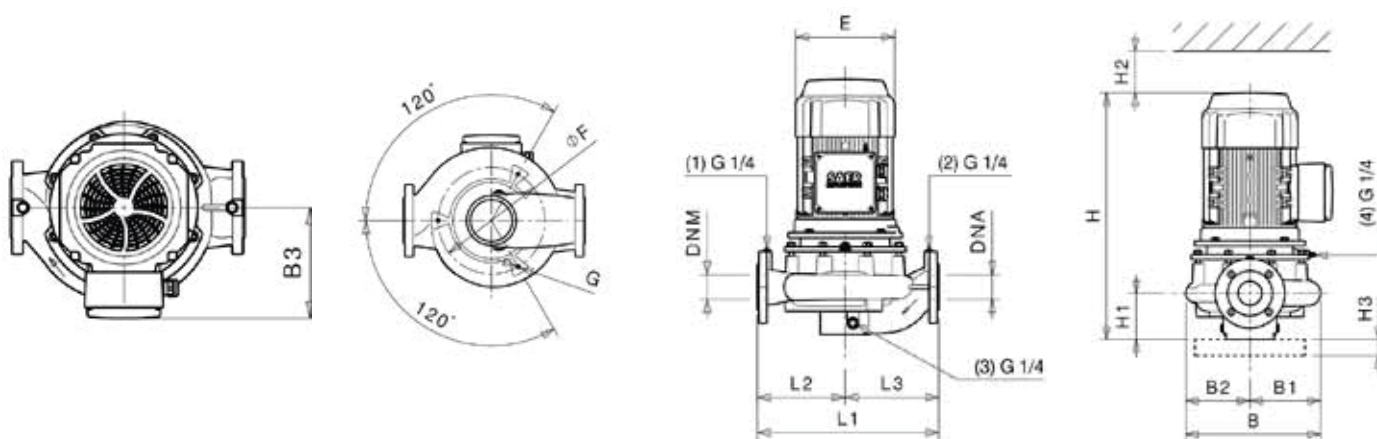

Фланцы				
	DNA		DNM	
DN	50		50	
PN	10/16		10/16	
D [mm]	169		169	
K [mm]	125		125	
C [mm]	102		102	
Отверстия	ø [mm]	n	ø [mm]	n
	18	4	18	4

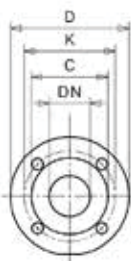

- Габаритные чертежи, веса и изображения являются лишь ориентировочными, а не обязательными
- Размеры и характеристики исполнения с частотным преобразователем на стр. 132
- Информация о двигателях и дополнительные опции на стр. 187

L-4P 50-125

1450 1/min

50Hz

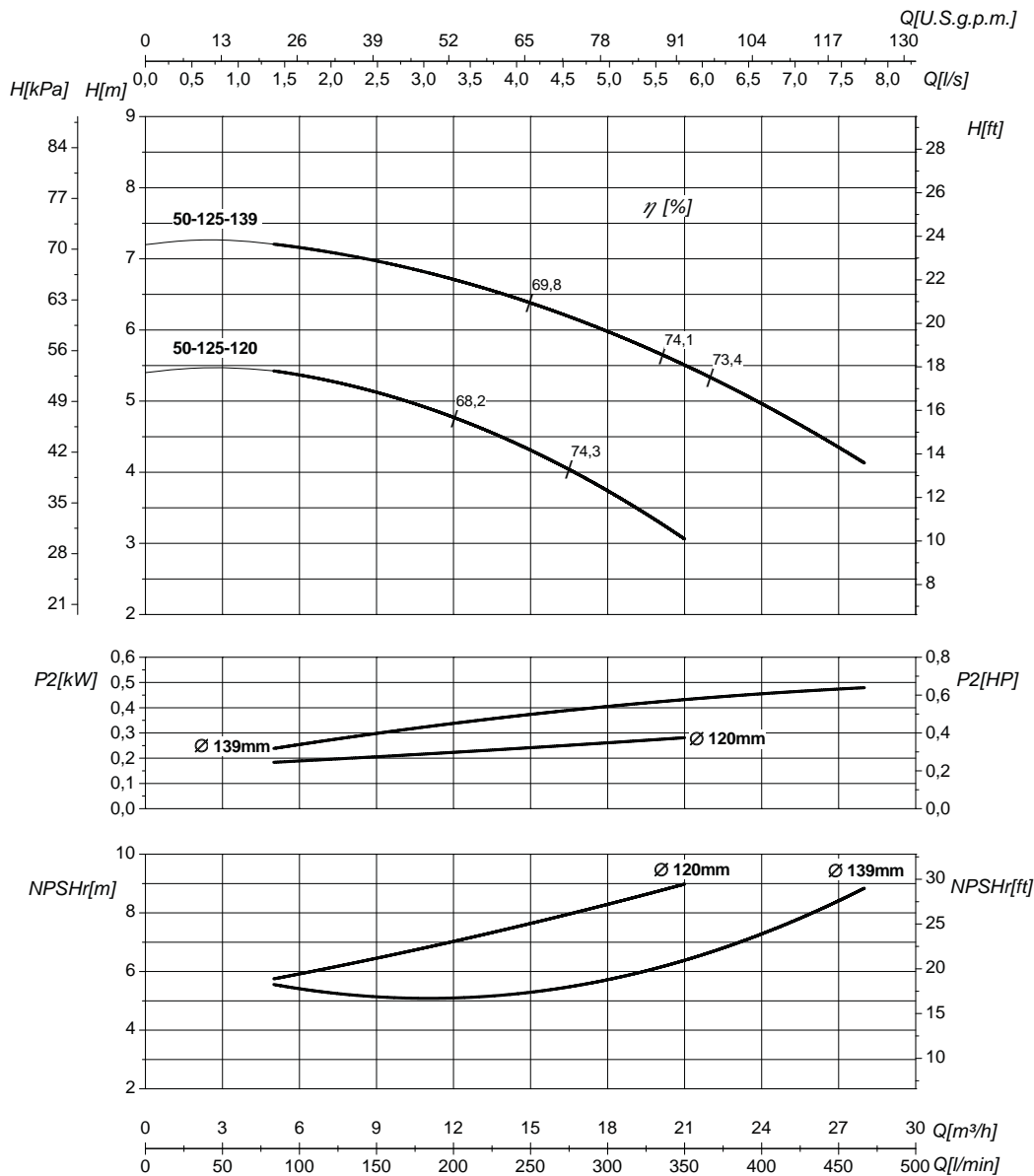

Номинальный DN всасывания 50		Номинальный DN нагнетания 50	
Q	Подача	H	Напор
P ₂	Потребляемая мощность насоса	η	Коэффициент полезного действия насоса
NPSHr	См. Техническое приложение на стр. 219	MEI	См. Техническое приложение на стр. 219 >0,7

Кривые характеристик основываются на данных кинематической вязкости = 1 мм²/с, плотности = 1000 кг/м³, температура = 20°C. Допуски и кривые согласно UNI EN ISO 9906:2012 класс 3Б. Действительные данные для стандартной версии.

ГИДРАВЛИЧЕСКИЕ ХАРАКТЕРИСТИКИ



L-4P 50-160N				1450 1/min					50Hz							
Тип	P ₂		MEI	Q	l/s	0	1,4	2,2	3,3	5	5,6	6,7	7,8	8,3	9,7	10,6
	kW	HP			m ³ /h	0	5	8	12	18	20	24	28	30	35	38
					l/min	0	83	133	200	300	333	400	467	500	583	633
L-4P 50-160N-154	0,75	1	>0,7	H (m)	8,5	8,3	8,3	8,2	7,7	7,4	6,6	5,6	5,2			
L-4P 50-160N-174	1,1	1,5	>0,7		11,2	10,9	10,8	10,7	10,3	10,1	9,4	8,6	8,2	6,8	6	

Размеры – базовые исполнения

Тип	P ₂		Мощность двигателя	E	L1	L2	L3	H	H1	H2	H3	B	B1	B2	B3	øF	G	kg
	kW	HP		[mm]	[mm]	[mm]	[mm]	[mm]	[mm]	[mm]	[mm]	[mm]	[mm]	[mm]	[mm]	[mm]		
L-4P 50-160N-154	0,75	1	80	160	340	160	180	488	115	130	40	263	140	123	120	200	M10	43,5
L-4P 50-160N-174	1,1	1,5	90	176	340	160	180	486	115	130	40	263	140	123	125	200	M10	48

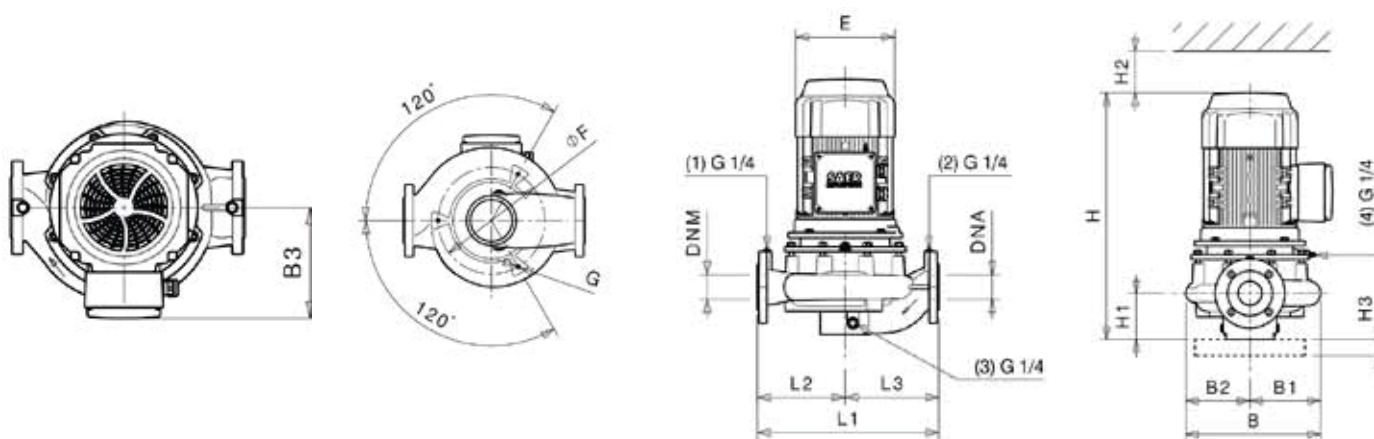

Фланцы				
	DNA		DNM	
DN	50		50	
PN	10/16		10/16	
D [mm]	169		169	
K [mm]	125		125	
C [mm]	102		102	
Отверстия	ø [mm]	n	ø [mm]	n
	18	4	18	4

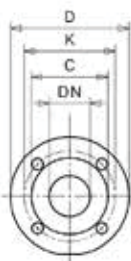

- Габаритные чертежи, веса и изображения являются лишь ориентировочными, а не обязательными
- Размеры и характеристики исполнения с частотным преобразователем на стр. 132
- Информация о двигателях и дополнительные опции на стр. 187

L-4P 50-160N

1450 1/min

50Hz

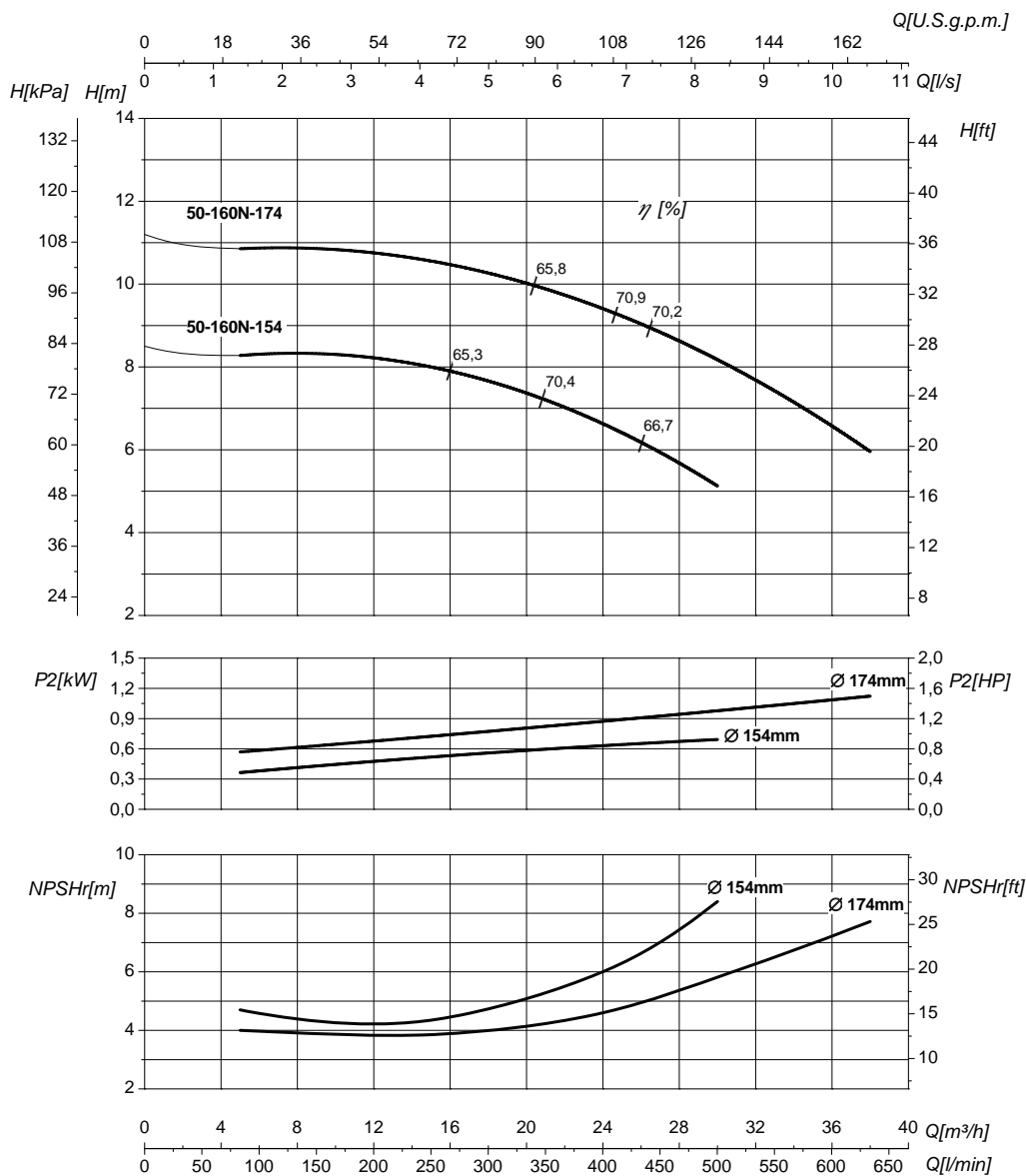

Номинальный DN всасывания 50		Номинальный DN нагнетания 50	
Q	Подача	H	Напор
P ₂	Потребляемая мощность насоса	η	Коэффициент полезного действия насоса
NPSHr	См. Техническое приложение на стр. 219	MEI	См. Техническое приложение на стр. 219 >0,7

Кривые характеристик основываются на данных кинематической вязкости = 1 мм²/с, плотности = 1000 кг/м³, температура = 20°C. Допуски и кривые согласно UNI EN ISO 9906:2012 класс 3Б. Действительные данные для стандартной версии.

ГИДРАВЛИЧЕСКИЕ ХАРАКТЕРИСТИКИ



L-4P 50-200S				1450 1/min												50Hz		
Тип	P ₂		MEI	Q	l/s	0	1,7	2,2	3,3	3,9	5	5,6	6,7	8,1	9,7	11,1		
	kW	HP			m ³ /h	0	6	8	12	14	18	20	24	29	35	40		
					l/min	0	100	133	200	233	300	333	400	483	583	667		
L-4P 50-200S-192	1,1	1,5	>0,7	H (m)	13,4	13,3	13,1	12,7	12,4	11,5	11	9,7	7,6					
L-4P 50-200S-208	1,5	2	>0,7		15,7	15,7	15,6	15,2	15	14,2	13,8	12,8	11,2	8,7				
L-4P 50-200S-214	2,2	3	>0,7		16,6	16,5	16,5	16,2	15,9	15,3	14,9	13,9	12,5	10,2	7,8			

Размеры – базовые исполнения

Тип	P ₂		Мощность двигателя	E [mm]	L1 [mm]	L2 [mm]	L3 [mm]	H [mm]	H1 [mm]	H2 [mm]	H3 [mm]	B [mm]	B1 [mm]	B2 [mm]	B3 [mm]	øF [mm]	G	kg
	kW	HP																
L-4P 50-200S-192	1,1	1,5	90	176	440	200	240	491	115	110	40	299	153	146	125	190	M10	51
L-4P 50-200S-208	1,5	2	90	176	440	200	240	518	115	110	40	299	153	146	125	190	M10	53
L-4P 50-200S-214	2,2	3	100	196	440	200	240	576	115	110	40	299	153	146	184	190	M10	61

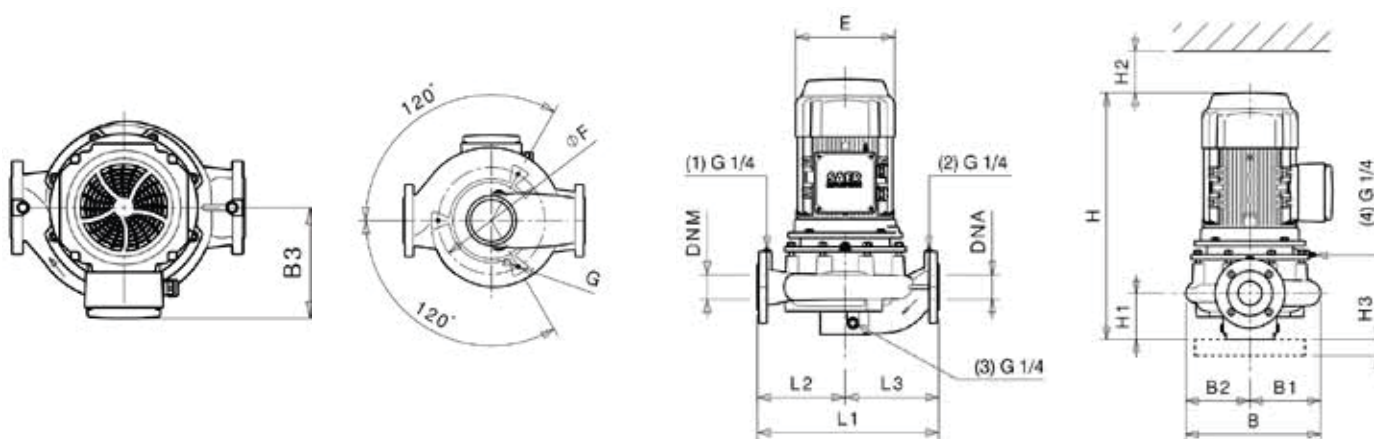

Фланцы				
	DNA		DNM	
DN	50		50	
PN	10/16		10/16	
D [mm]	169		169	
K [mm]	125		125	
C [mm]	102		102	
Отверстия	ø [mm]	n	ø [mm]	n
	18	4	18	4

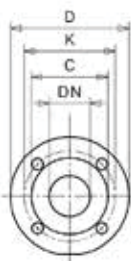

- Габаритные чертежи, веса и изображения являются лишь ориентировочными, а не обязательными
- Размеры и характеристики исполнения с частотным преобразователем на стр. 132
- Информация о двигателях и дополнительные опции на стр. 187

L-4P 50-200S **1450 1/min** **50Hz**

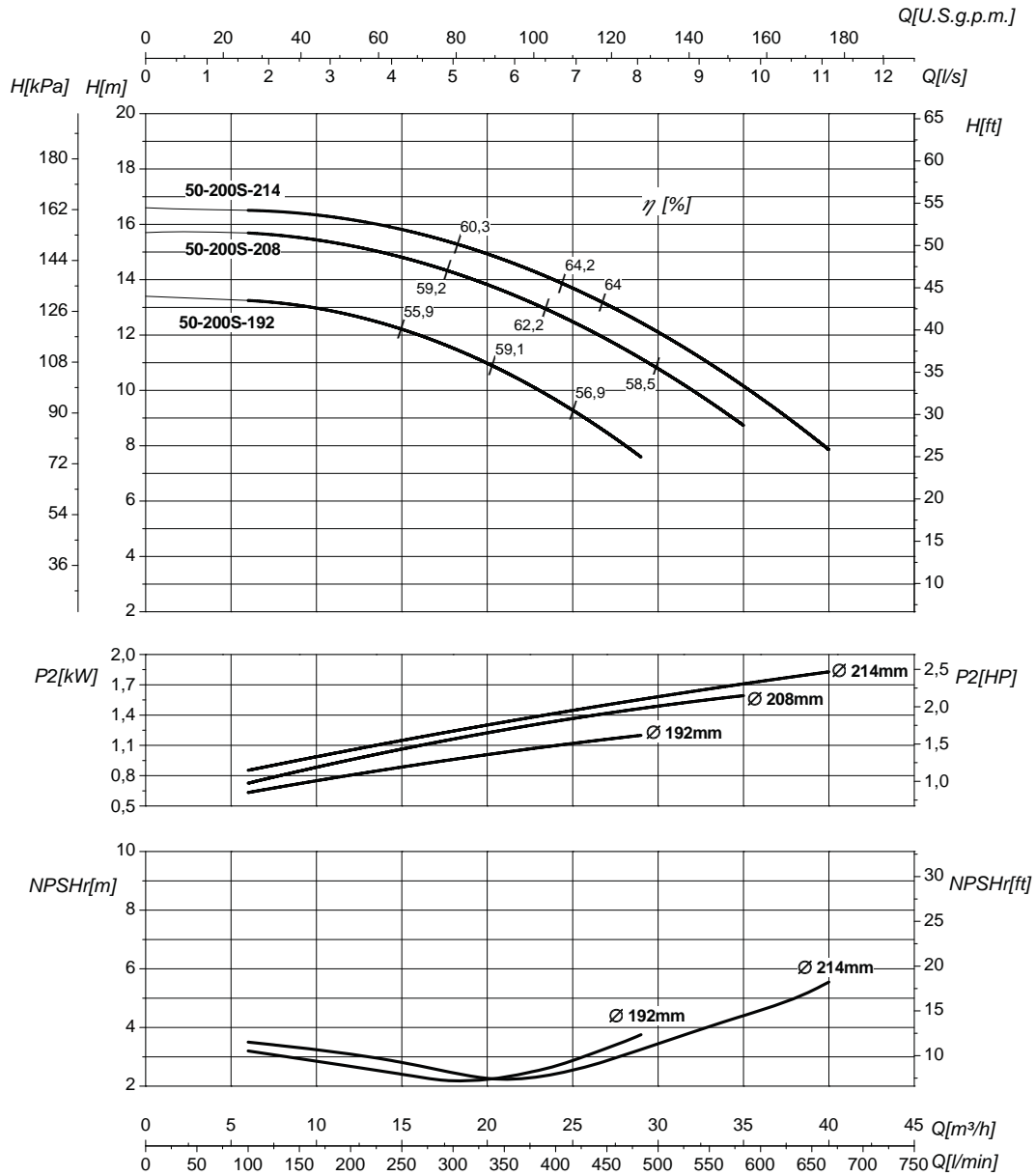

Номинальный DN всасывания 50		Номинальный DN нагнетания 50	
Q	Подача	H	Напор
P ₂	Потребляемая мощность насоса	η	Коэффициент полезного действия насоса
NPSHr	См. Техническое приложение на стр. 219	MEI	См. Техническое приложение на стр. 219 >0,7

Кривые характеристик основываются на данных кинематической вязкости = 1 мм²/с, плотности = 1000 кг/м³, температура = 20°C. Допуски и кривые согласно UNI EN ISO 9906:2012 класс 3Б. Действительные данные для стандартной версии.

ГИДРАВЛИЧЕСКИЕ ХАРАКТЕРИСТИКИ

L-4P 50-250N				1450 1/min												50Hz			
Тип	P ₂		MEI	Q	l/s	0	1,4	2,2	3,3	3,9	5	5,6	6,7	7,8	8,3	9,7			
	kW	HP			m ³ /h	0	5	8	12	14	18	20	24	28	30	35			
					l/min	0	83	133	200	233	300	333	400	467	500	583			
L-4P 50-250N-220	2,2	3	>0,5	H (m)	18,5	18,1	17,8	17,2	16,8	15,5	14,8	13,2	11,6						
L-4P 50-250N-235	2,2	3	>0,5		21,2	20,8	20,5	19,9	19,6	18,5	17,9	16,4	15						
L-4P 50-250N-247	3	4	>0,5		23,5	22,9	22,7	22,2	21,9	20,9	20,4	19,1	17,6	16,8	14,7				
L-4P 50-250N-260	3	4	>0,5		26	25,4	25,2	24,8	24,6	23,7	23,2	22	20,7	19,9	17,8				

Размеры – базовые исполнения

Тип	P ₂		Мощность двигателя	E [mm]	L1 [mm]	L2 [mm]	L3 [mm]	H [mm]	H1 [mm]	H2 [mm]	H3 [mm]	B [mm]	B1 [mm]	B2 [mm]	B3 [mm]	øF [mm]	G	kg
	kW	HP																
L-4P 50-250N-220	2,2	3	100	196	440	215	225	571	115	140	40	339	173	166	184	290	M12	68
L-4P 50-250N-235	2,2	3	100	196	440	215	225	571	115	140	40	339	173	166	184	290	M12	68
L-4P 50-250N-247	3	4	100	196	440	215	225	571	115	140	40	339	173	166	184	290	M12	73
L-4P 50-250N-260	3	4	100	196	440	215	225	571	115	140	40	339	173	166	184	290	M12	73

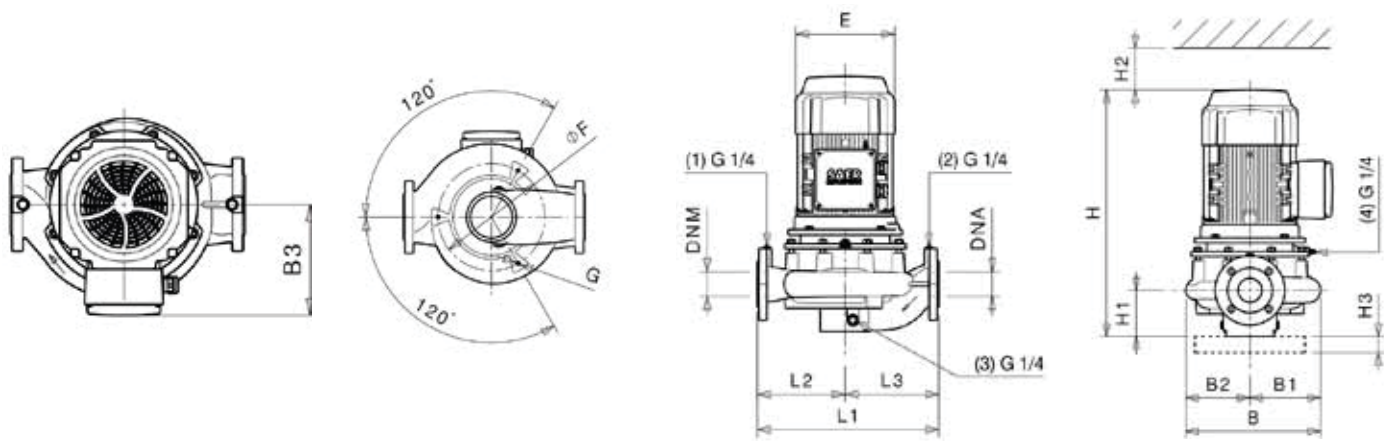

Фланцы				
	DNA		DNM	
DN	50		50	
PN	10/16		10/16	
D [mm]	169		169	
K [mm]	125		125	
C [mm]	102		102	
Отверстия	ø [mm]	n	ø [mm]	n
	18	4	18	4

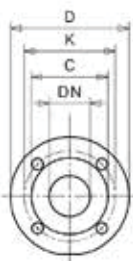

- Габаритные чертежи, веса и изображения являются лишь ориентировочными, а не обязательными
- Размеры и характеристики исполнения с частотным преобразователем на стр. 132
- Информация о двигателях и дополнительные опции на стр. 187

L-4P 50-250N **1450 1/min** **50Hz**

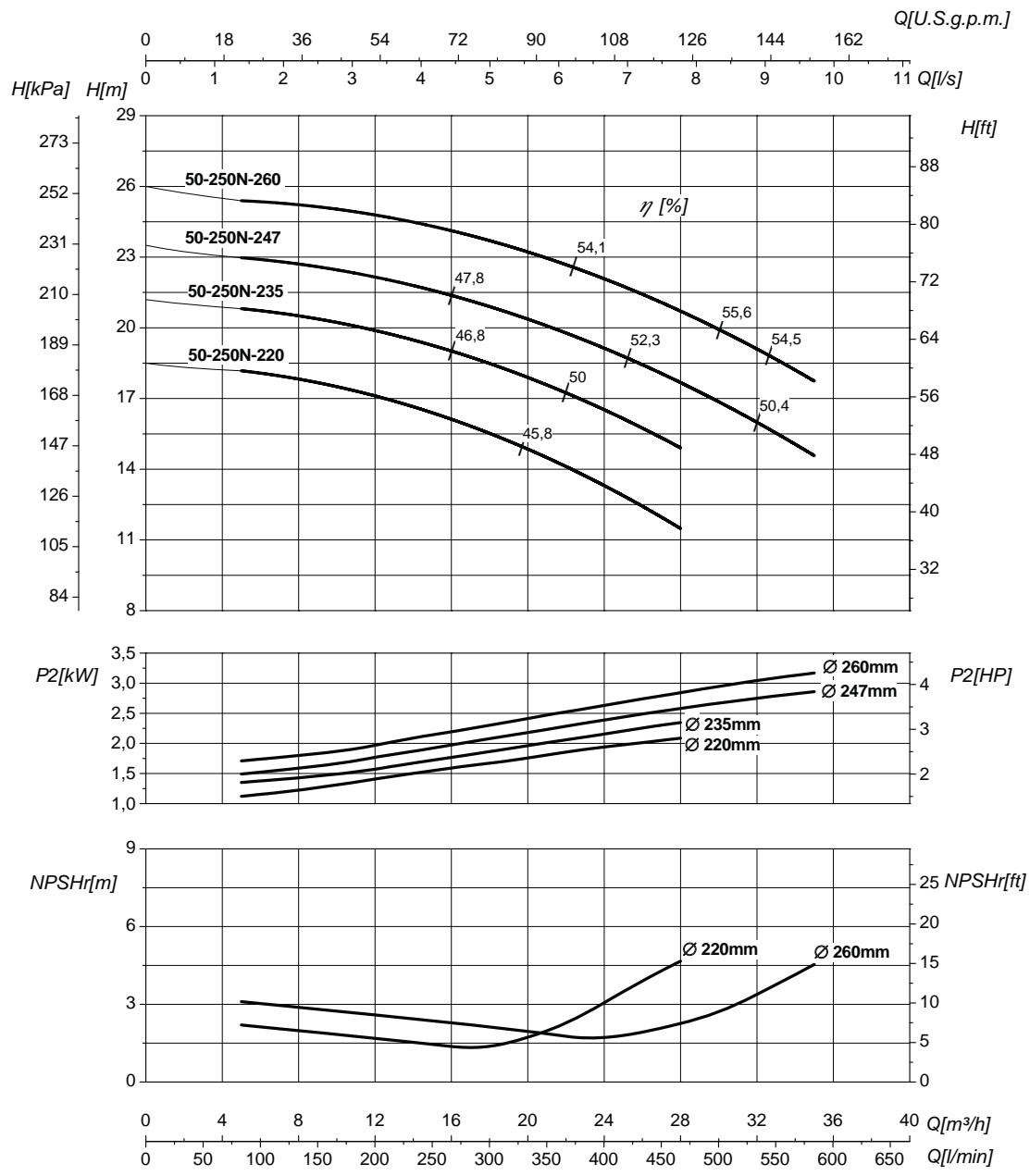

Номинальный DN всасывания 50		Номинальный DN нагнетания 50	
Q	Подача	H	Напор
P ₂	Потребляемая мощность насоса	η	Коэффициент полезного действия насоса
NPSHr	См. Техническое приложение на стр. 219	MEI	См. Техническое приложение на стр. 219 >0,5

Кривые характеристик основываются на данных кинематической вязкости = 1 мм²/с, плотности = 1000 кг/м³, температура = 20°C. Допуски и кривые согласно UNI EN ISO 9906:2012 класс 3Б. Действительные данные для стандартной версии.

ГИДРАВЛИЧЕСКИЕ ХАРАКТЕРИСТИКИ



L-4P 65-125S

1450 1/min

50Hz

Тип	P ₂		MEI	Q	I/s	0	1,4	2,8	4,2	5,6	7,8	10	11,1	11,7	12,8
	kW	HP			m ³ /h	0	5	10	15	20	28	36	40	42	46
					l/min	0	83	167	250	333	467	600	667	700	767
L-4P 65-125S-130	0,55	0,75	>0,7	H (m)	6	5,9	5,8	5,7	5,6	5,2	4,6				
L-4P 65-125S-138	0,75	1	>0,7		6,8	6,7	6,6	6,5	6,4	6	5,6	5,3	5,2		
L-4P 65-125S-144	1,1	1,5	>0,7		7,3	7,2	7,1	7,1	7	6,7	6,3	6	5,8	5,5	

Размеры – базовые исполнения

Тип	P ₂		Мощность двигателя	E [mm]	L1 [mm]	L2 [mm]	L3 [mm]	H [mm]	H1 [mm]	H2 [mm]	H3 [mm]	B [mm]	B1 [mm]	B2 [mm]	B3 [mm]	øF [mm]	G	kg
	kW	HP																
L-4P 65-125S-130	0,55	0,75	80	160	360	160	200	444	105	130	40	261	146	115	120	180	M10	46
L-4P 65-125S-138	0,75	1	80	160	360	160	200	479	105	130	40	261	146	115	120	180	M10	47
L-4P 65-125S-144	1,1	1,5	90	176	360	160	200	478	105	130	40	261	146	115	125	180	M10	50,5

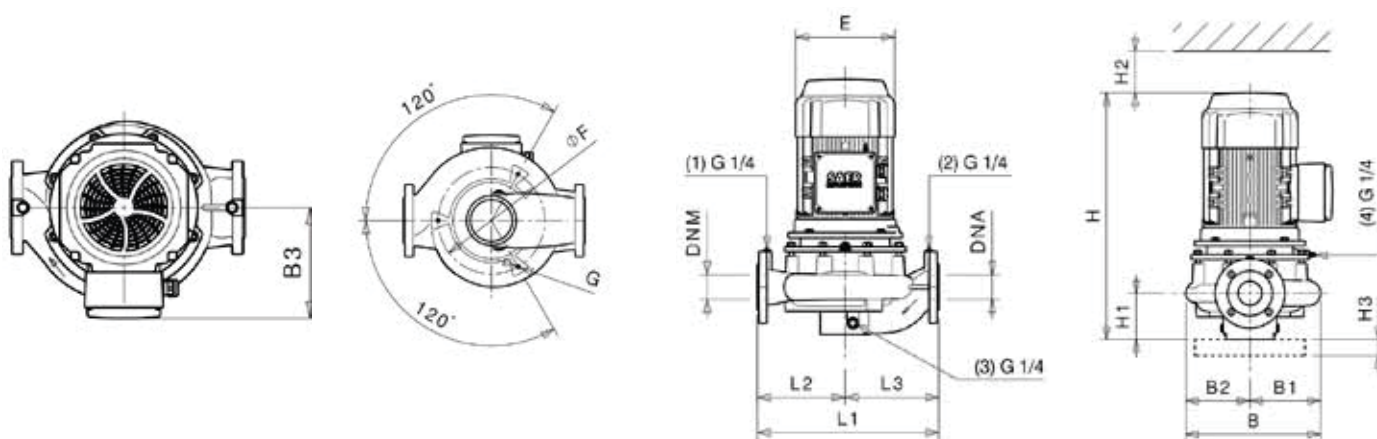

Фланцы				
	DNA		DNM	
DN	65		65	
PN	10/16		10/16	
D [mm]	189		189	
K [mm]	145		145	
C [mm]	122		122	
Отверстия	ø [mm]	n	ø [mm]	n
	18	4	18	4

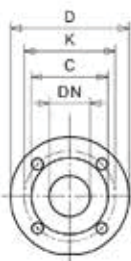

- Габаритные чертежи, веса и изображения являются лишь ориентировочными, а не обязательными
- Размеры и характеристики исполнения с частотным преобразователем на стр. 132
- Информация о двигателях и дополнительные опции на стр. 187

L-4P 65-125S

1450 1/min

50Hz

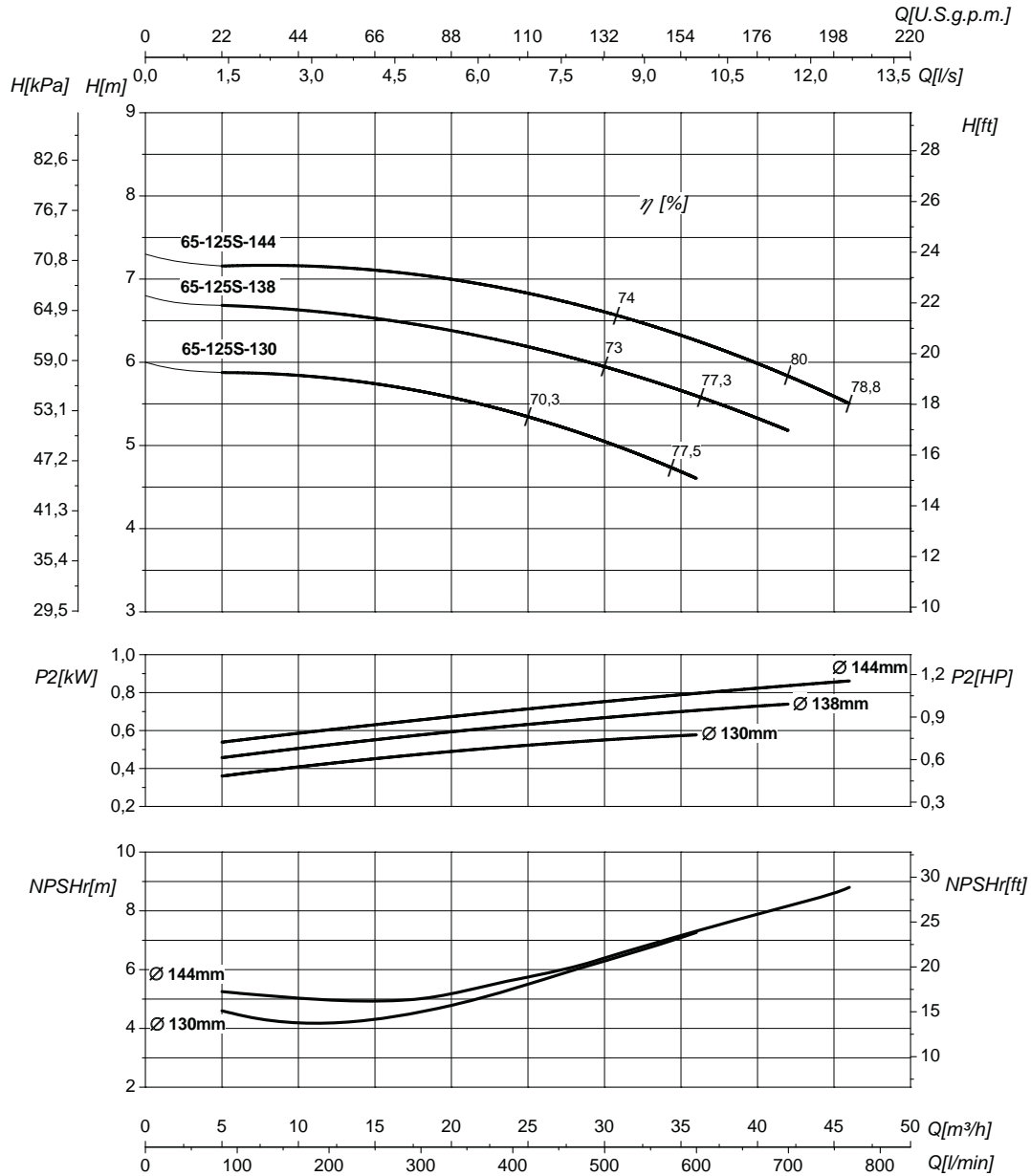

Номинальный DN всасывания 65		Номинальный DN нагнетания 65	
Q	Подача	H	Напор
P ₂	Потребляемая мощность насоса	η	Коэффициент полезного действия насоса
NPSH _r	См. Техническое приложение на стр. 219	MEI	См. Техническое приложение на стр. 219 >0,7

Кривые характеристик основываются на данных кинематической вязкости = 1 мм²/с, плотности = 1000 кг/м³, температура = 20°C. Допуски и кривые согласно UNI EN ISO 9906:2012 класс 3B. Действительные данные для стандартной версии.

ГИДРАВЛИЧЕСКИЕ ХАРАКТЕРИСТИКИ



L-4P 65-160				1450 1/min					50Hz						
Тип	P ₂		MEI	Q	l/s	0	1,4	2,8	5,6	10	11,1	11,7	13,3	13,9	15,3
	kW	HP			m ³ /h	0	5	10	20	36	40	42	48	50	55
					l/min	0	83	167	333	600	667	700	800	833	917
L-4P 65-160-164	1,1	1,5	>0,7	H (m)	9,9	10	10,1	10,1	9,4	9,1					
L-4P 65-160-169	1,5	2	>0,7		10,4	10,5	10,6	10,6	10	9,7	9,5	8,8			
L-4P 65-160-174	2,2	3	>0,7		10,9	11	11,1	11,1	10,6	10,3	10,1	9,6	9,3	8,7	

Размеры – базовые исполнения

Тип	P ₂		Мощность двигателя	E [mm]	L1 [mm]	L2 [mm]	L3 [mm]	H [mm]	H1 [mm]	H2 [mm]	H3 [mm]	B [mm]	B1 [mm]	B2 [mm]	B3 [mm]	øF [mm]	G	kg
	kW	HP																
L-4P 65-160-164	1,1	1,5	90	176	360	160	200	483	105	150	40	275	150	125	125	200	M10	48,5
L-4P 65-160-169	1,5	2	90	176	360	160	200	510	105	150	40	275	150	125	125	200	M10	50
L-4P 65-160-174	2,2	3	100	196	360	160	200	566	105	150	40	275	150	125	184	200	M10	54

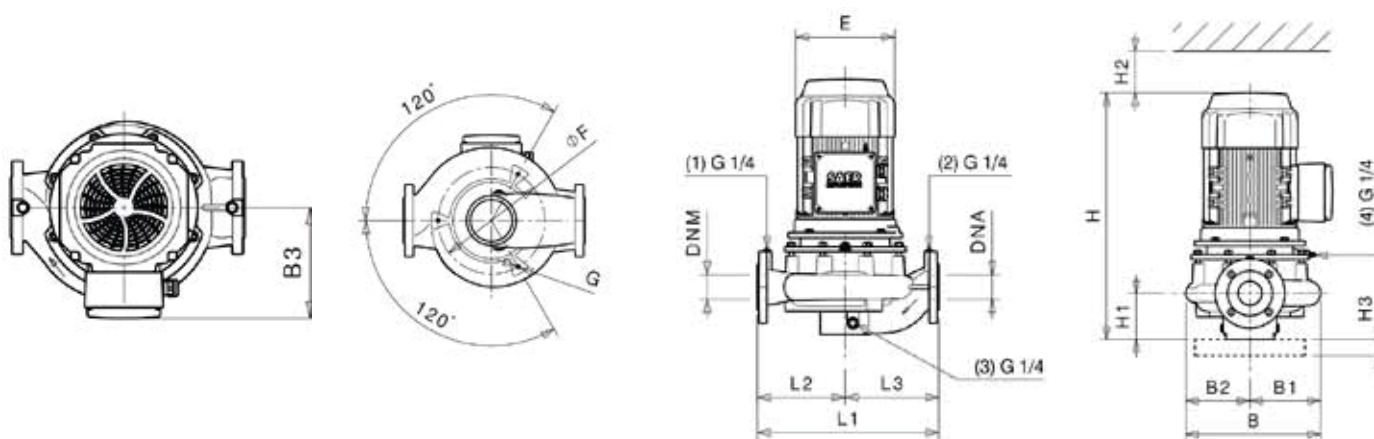

Фланцы				
	DNA		DNM	
DN	65		65	
PN	10/16		10/16	
D [mm]	189		189	
K [mm]	145		145	
C [mm]	122		122	
Отверстия	ø [mm]	n	ø [mm]	n
	18	4	18	4

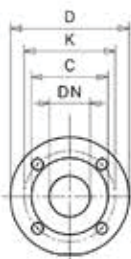

- Габаритные чертежи, веса и изображения являются лишь ориентировочными, а не обязательными
- Размеры и характеристики исполнения с частотным преобразователем на стр. 132
- Информация о двигателях и дополнительные опции на стр. 187

L-4P 65-160

1450 1/min

50Hz

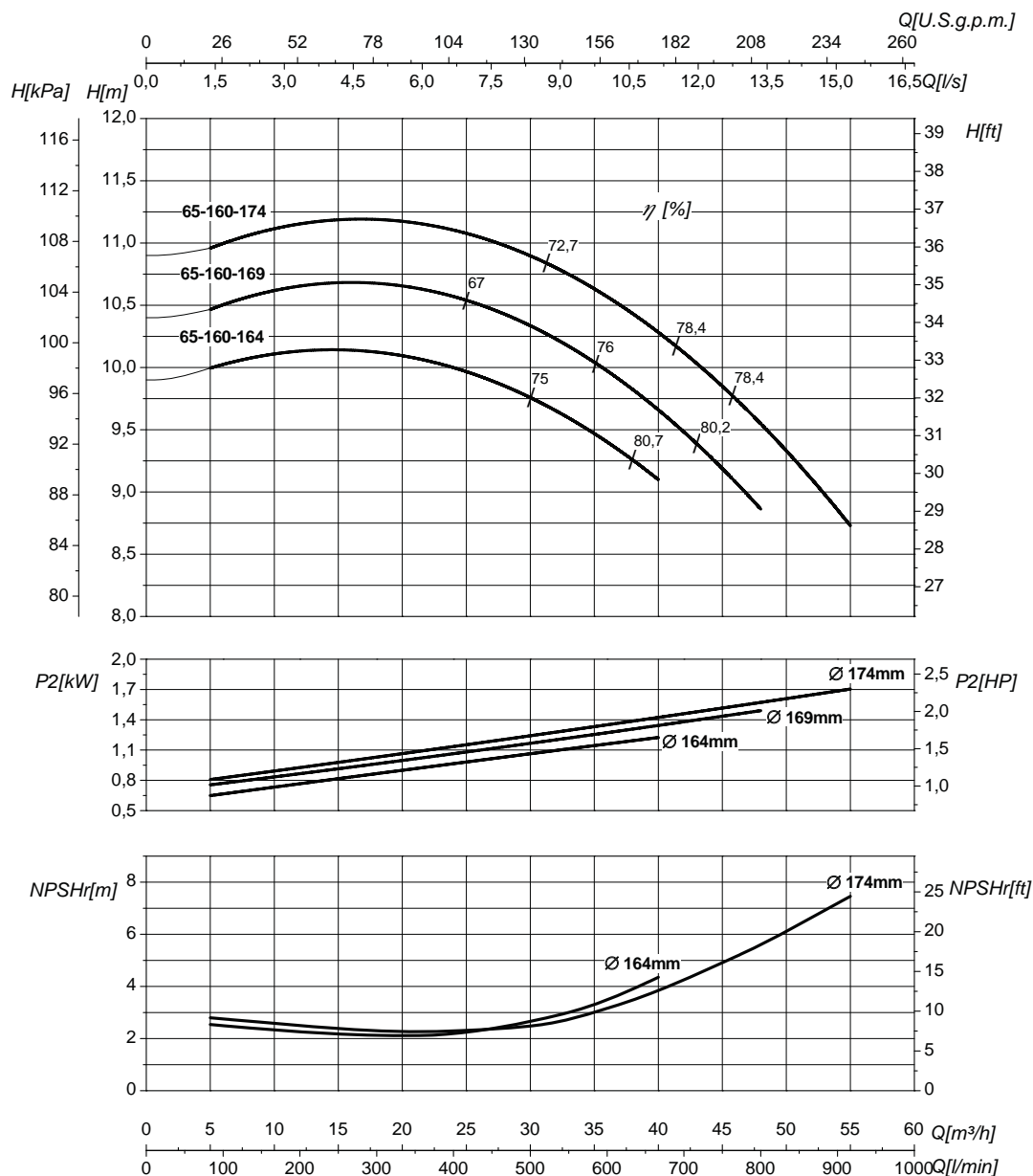

Номинальный DN всасывания 65		Номинальный DN нагнетания 65	
Q	Подача	H	Напор
P ₂	Потребляемая мощность насоса	η	Коэффициент полезного действия насоса
NPSHr	См. Техническое приложение на стр. 219	MEI	См. Техническое приложение на стр. 219 >0,7

Кривые характеристик основываются на данных кинематической вязкости = 1 мм²/с, плотности = 1000 кг/м³, температура = 20°C. Допуски и кривые согласно UNI EN ISO 9906:2012 класс 3B. Действительные данные для стандартной версии.

ГИДРАВЛИЧЕСКИЕ ХАРАКТЕРИСТИКИ



L-4P 65-200N				1450 1/min										50Hz			
Тип	P ₂		MEI	Q	l/s	0	2,8	5,6	10	11,1	11,7	12,8	14,9	16,7	18,1	19,4	
	kW	HP			m ³ /h	0	10	20	36	40	42	46	53,5	60	65	70	
					l/min	0	167	333	600	667	700	767	892	1000	1083	1167	
L-4P 65-200N-185	1,5	2	>0,7	H (m)	12,7	12,5	12,4	11,4	10,9	10,6							
L-4P 65-200N-195	2,2	3	>0,7		14,1	14	13,9	13	12,6	12,4	11,9	10,7					
L-4P 65-200N-205	3	4	>0,7		15,9	16	15,8	15,3	15	14,8	14,5	13,5	12,7	12	11,2		
L-4P 65-200N-215	3	4	>0,7		17,2	17	16,9	16,5	16,2	16,1	15,7	14,9	13,9				
L-4P 65-200N-215	4	5,5	>0,7		17,2	17	16,9	16,5	16,2	16,1	15,7	14,9	13,9	13,1	12,1		

Размеры – базовые исполнения

Тип	P ₂		Мощность двигателя	E [mm]	L1 [mm]	L2 [mm]	L3 [mm]	H [mm]	H1 [mm]	H2 [mm]	H3 [mm]	B [mm]	B1 [mm]	B2 [mm]	B3 [mm]	øF [mm]	G	kg
	kW	HP																
L-4P 65-200N-185	1,5	2	90	176	475	225	250	530	125	140	40	321	171	150	125	250	M12	60
L-4P 65-200N-195	2,2	3	100	196	475	225	250	586	125	140	40	321	171	150	184	250	M12	64
L-4P 65-200N-205	3	4	100	196	475	225	250	586	125	140	40	321	171	150	184	250	M12	70
L-4P 65-200N-215	3	4	100	196	475	225	250	586	125	140	40	321	171	150	184	250	M12	70
L-4P 65-200N-215	4	5,5	112	220	475	225	250	573	125	140	40	321	171	150	150	250	M12	75

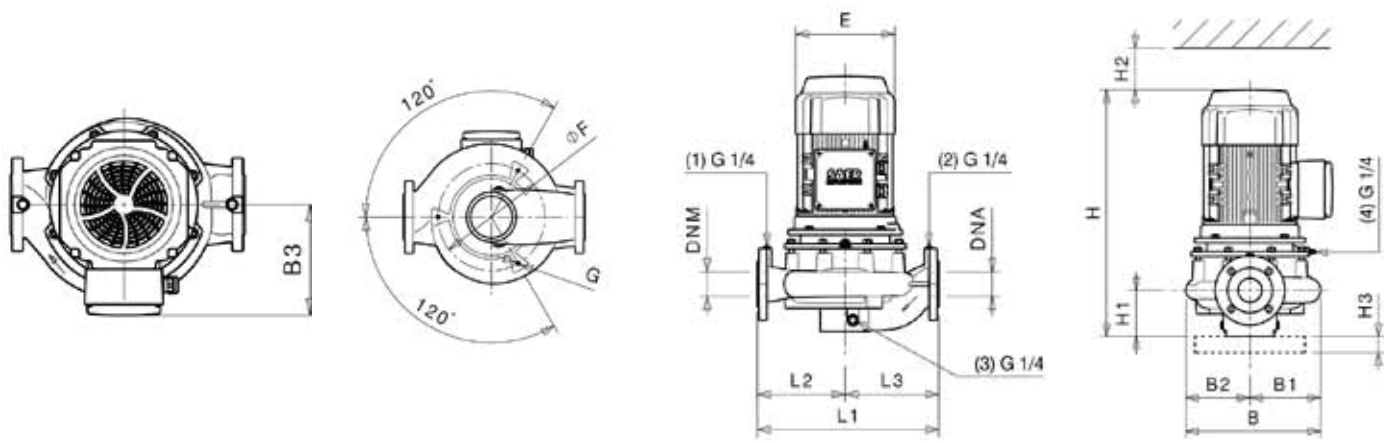

Фланцы				
	DNA		DNM	
DN	65		65	
PN	10/16		10/16	
D [mm]	189		189	
K [mm]	145		145	
C [mm]	122		122	
Отверстия	ø [mm]	n	ø [mm]	n
	18	4	18	4

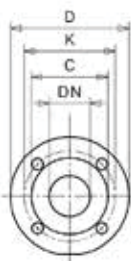

- Габаритные чертежи, веса и изображения являются лишь ориентировочными, а не обязательными
- Размеры и характеристики исполнения с частотным преобразователем на стр. 132
- Информация о двигателях и дополнительные опции на стр. 187

L-4P 65-200N **1450 1/min** **50Hz**

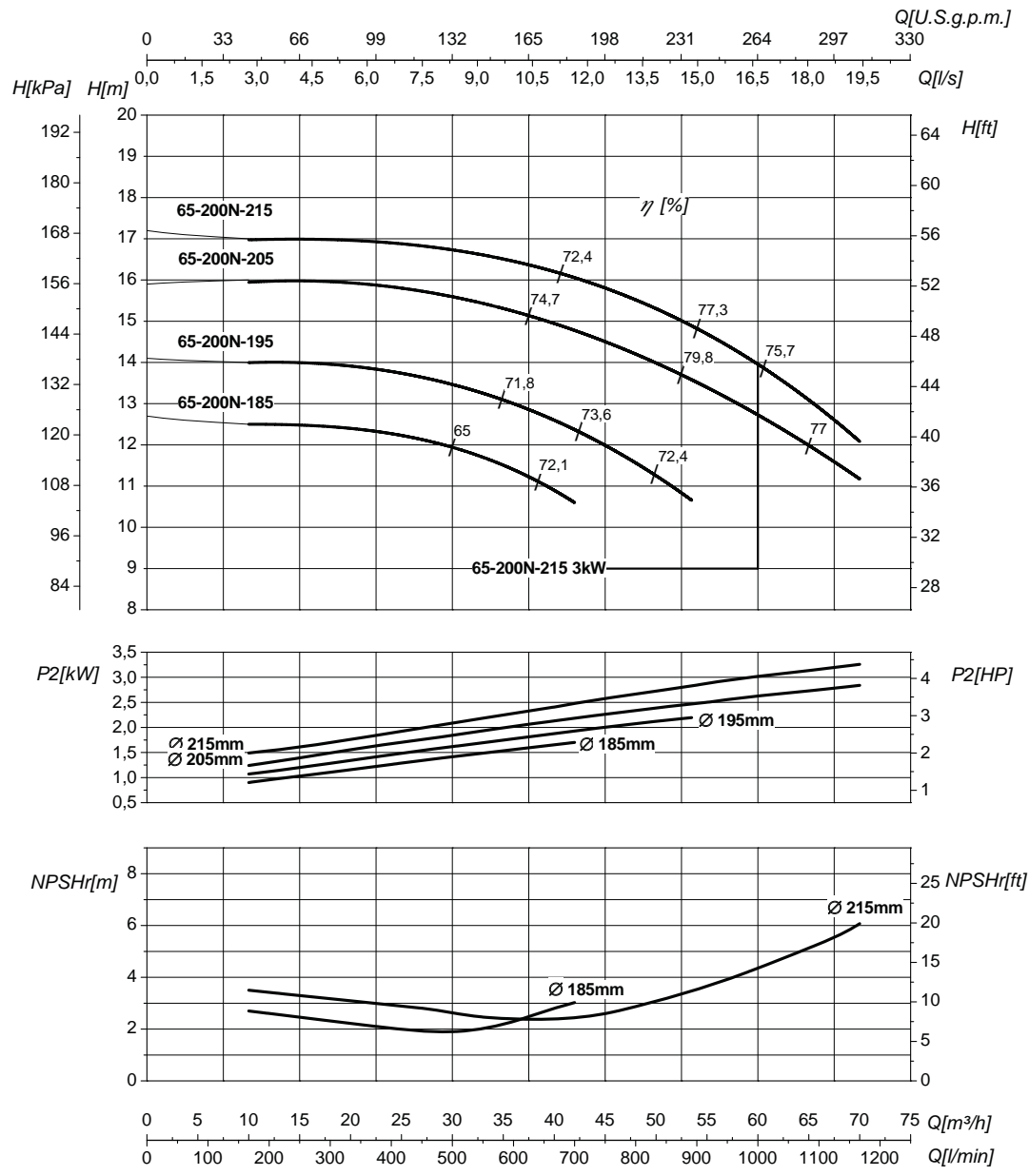

Номинальный DN всасывания 65		Номинальный DN нагнетания 65	
Q	Подача	H	Напор
P ₂	Потребляемая мощность насоса	η	Коэффициент полезного действия насоса
NPSHr	См. Техническое приложение на стр. 219	MEI	См. Техническое приложение на стр. 219 >0,7

Кривые характеристик основываются на данных кинематической вязкости = 1 мм²/с, плотности = 1000 кг/м³, температура = 20°C. Допуски и кривые согласно UNI EN ISO 9906:2012 класс 3Б. Действительные данные для стандартной версии.

ГИДРАВЛИЧЕСКИЕ ХАРАКТЕРИСТИКИ



L-4P 65-250S				1450 1/min													50Hz					
Тип	P ₂		MEI	Q	l/s	0	1,4	2,8	5,6	10	11,7	13,9	15,3	18,1	19,4	22,5	25					
	kW	HP			m ³ /h	0	5	10	20	36	42	50	55	65	70	81	90					
					l/min	0	83	167	333	600	700	833	917	1083	1167	1350	1500					
L-4P 65-250S-210	3	4	>0,7	H (m)	16,5	16,5	16,4	16,2	14,7	13,8	12,1											
L-4P 65-250S-230	4	5,5	>0,7		19,8	19,8	19,8	19,7	18,6	17,9	16,6	15,6	12,7									
L-4P 65-250S-245	5,5	7,5	>0,7		22,4	22,4	22,3	22,2	21,5	21	20	19,2	17,2	15,9	13,1							
L-4P 65-250S-258	7,5	10	>0,7		25	24,9	24,8	24,7	24,1	23,7	22,8	22,2	20,6	19,5	16,8	14,5						

Размеры – базовые исполнения

Тип	P ₂		Мощность двигателя	E [mm]	L1 [mm]	L2 [mm]	L3 [mm]	H [mm]	H1 [mm]	H2 [mm]	H3 [mm]	B [mm]	B1 [mm]	B2 [mm]	B3 [mm]	øF [mm]	G	kg
	kW	HP																
L-4P 65-250S-210	3	4	100	196	475	230	245	623	125	170	40	367	192	175	184	280	M12	75
L-4P 65-250S-230	4	5,5	112	220	475	230	245	610	125	170	40	367	192	175	150	280	M12	84
L-4P 65-250S-245	5,5	7,5	132	260	475	230	245	669	125	170	40	367	192	175	225	280	M12	99
L-4P 65-250S-258	7,5	10	132	260	475	230	245	724	125	170	40	367	192	175	225	280	M12	104

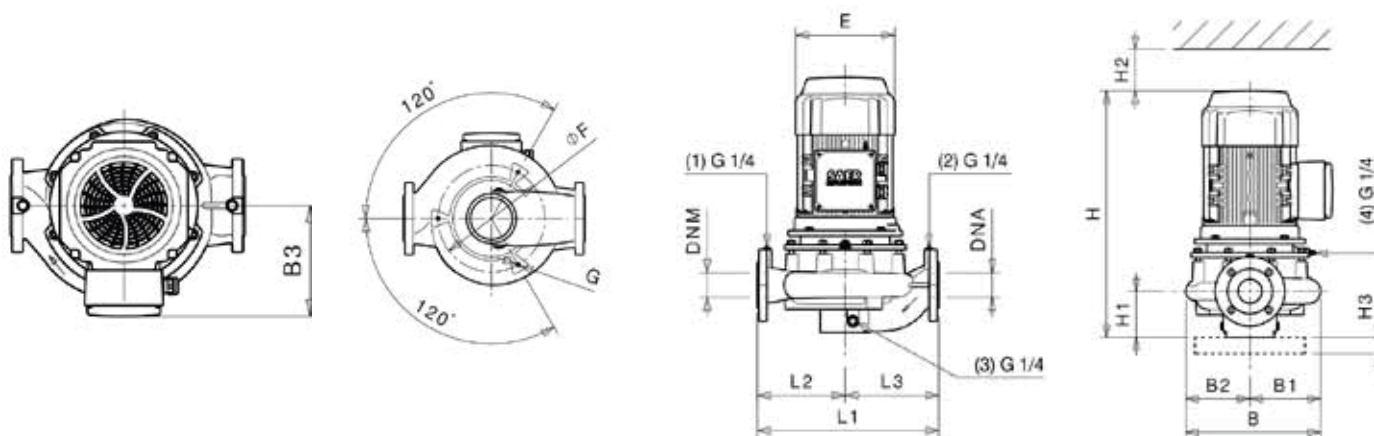

Фланцы				
	DNA		DNM	
DN	65		65	
PN	10/16		10/16	
D [mm]	189		189	
K [mm]	145		145	
C [mm]	122		122	
Отверстия	ø [mm]	n	ø [mm]	n
	18	4	18	4

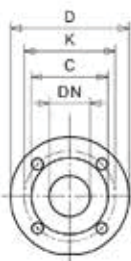

- Габаритные чертежи, веса и изображения являются лишь ориентировочными, а не обязательными
- Размеры и характеристики исполнения с частотным преобразователем на стр. 132
- Информация о двигателях и дополнительные опции на стр. 187

L-4P 65-250S **1450 1/min** **50Hz**

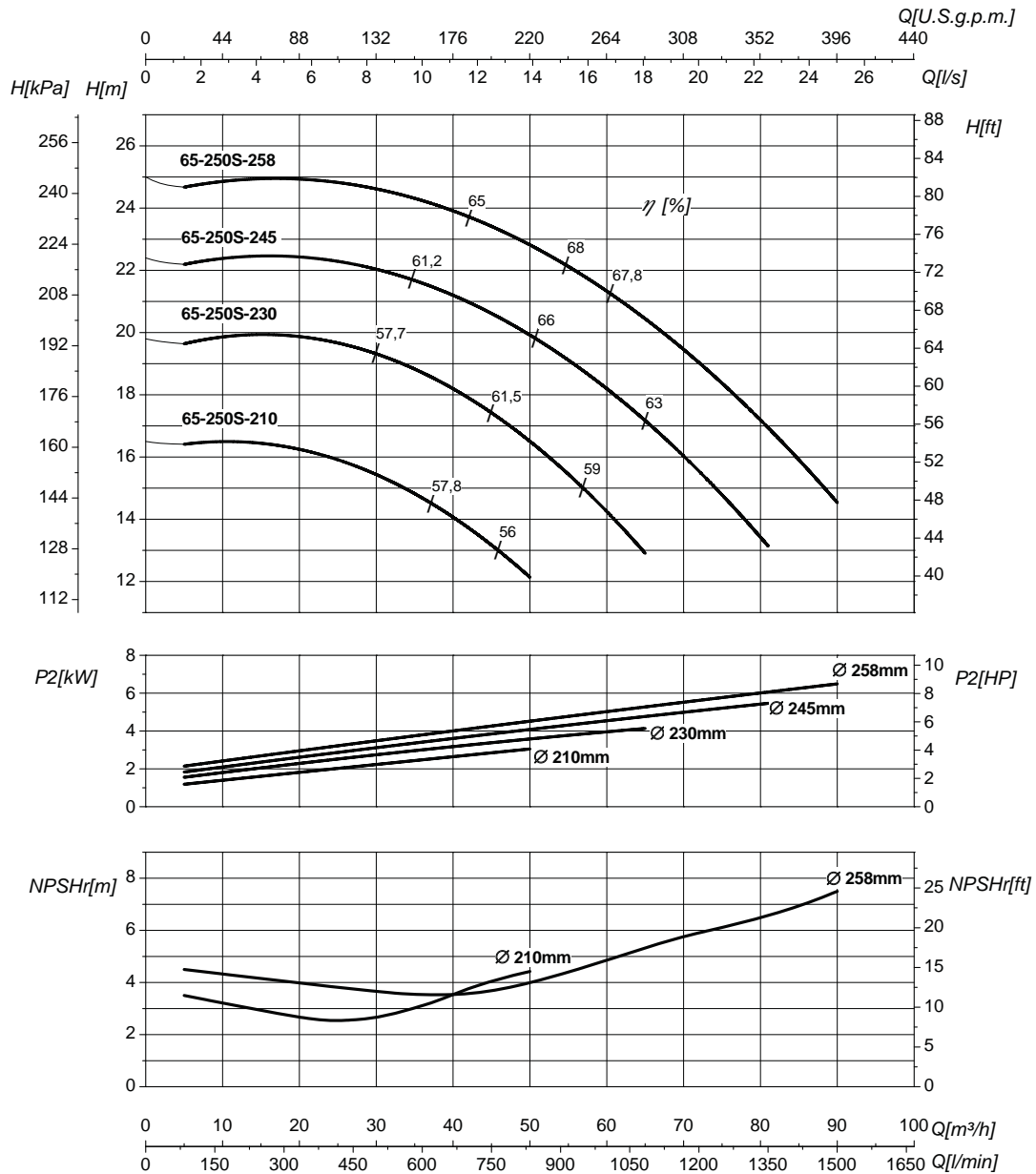

Номинальный DN всасывания 65		Номинальный DN нагнетания 65	
Q	Подача	H	Напор
P ₂	Потребляемая мощность насоса	η	Коэффициент полезного действия насоса
NPSHr	См. Техническое приложение на стр. 219	MEI	См. Техническое приложение на стр. 219 >0,7

Кривые характеристик основываются на данных кинематической вязкости = 1 мм²/с, плотности = 1000 кг/м³, температура = 20°C. Допуски и кривые согласно UNI EN ISO 9906:2012 класс 3Б. Действительные данные для стандартной версии.

ГИДРАВЛИЧЕСКИЕ ХАРАКТЕРИСТИКИ

L-4P 80-160				1450 1/min											50Hz			
Тип	P ₂		MEI	Q	l/s	0	4,2	5,6	8,3	13,9	21,8	22,2	23,6	25,3	26,4			
	kW	HP			m ³ /h	0	15	20	30	50	78,5	80	85	91	95			
					l/min	0	250	333	500	833	1308	1333	1417	1517	1583			
L-4P 80-160-160	1,5	2	>0,6	H (m)	8,3	8,3	8,3	8,2	7,8	5,7								
L-4P 80-160-172	2,2	3	>0,6		9,7	9,6	9,6	9,5	9,2	7,7	7,6	7,1	6,5					
L-4P 80-160-176	3	4	>0,6		10,1	10	10	10	9,7	8,4	8,3	7,9	7,4	6,9				

Размеры – базовые исполнения

Тип	P ₂		Мощность двигателя	E [mm]	L1 [mm]	L2 [mm]	L3 [mm]	H [mm]	H1 [mm]	H2 [mm]	H3 [mm]	B [mm]	B1 [mm]	B2 [mm]	B3 [mm]	øF [mm]	G	kg
	kW	HP																
L-4P 80-160-160	1,5	2	90	176	440	210	230	591	115	120	40	309	173	136	125	200	M10	61
L-4P 80-160-172	2,2	3	100	196	440	210	230	648	115	120	40	309	173	136	184	200	M10	66
L-4P 80-160-176	3	4	100	196	440	210	230	648	115	120	40	309	173	136	184	200	M10	71

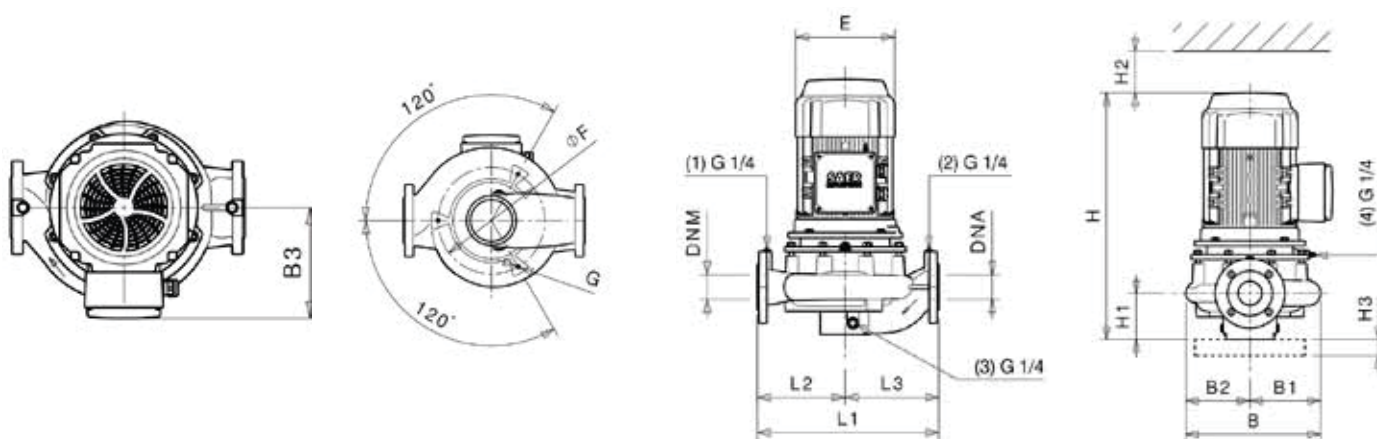

Фланцы				
	DNA		DNM	
DN	80		80	
PN	10/16		10/16	
D [mm]	204		204	
K [mm]	160		160	
C [mm]	138		138	
Отверстия	ø [mm]	n	ø [mm]	n
	18	8	18	8

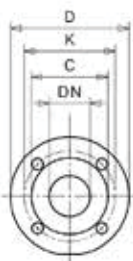

- Габаритные чертежи, веса и изображения являются лишь ориентировочными, а не обязательными
- Размеры и характеристики исполнения с частотным преобразователем на стр. 132
- Информация о двигателях и дополнительные опции на стр. 187

L-4P 80-160

1450 1/min

50Hz

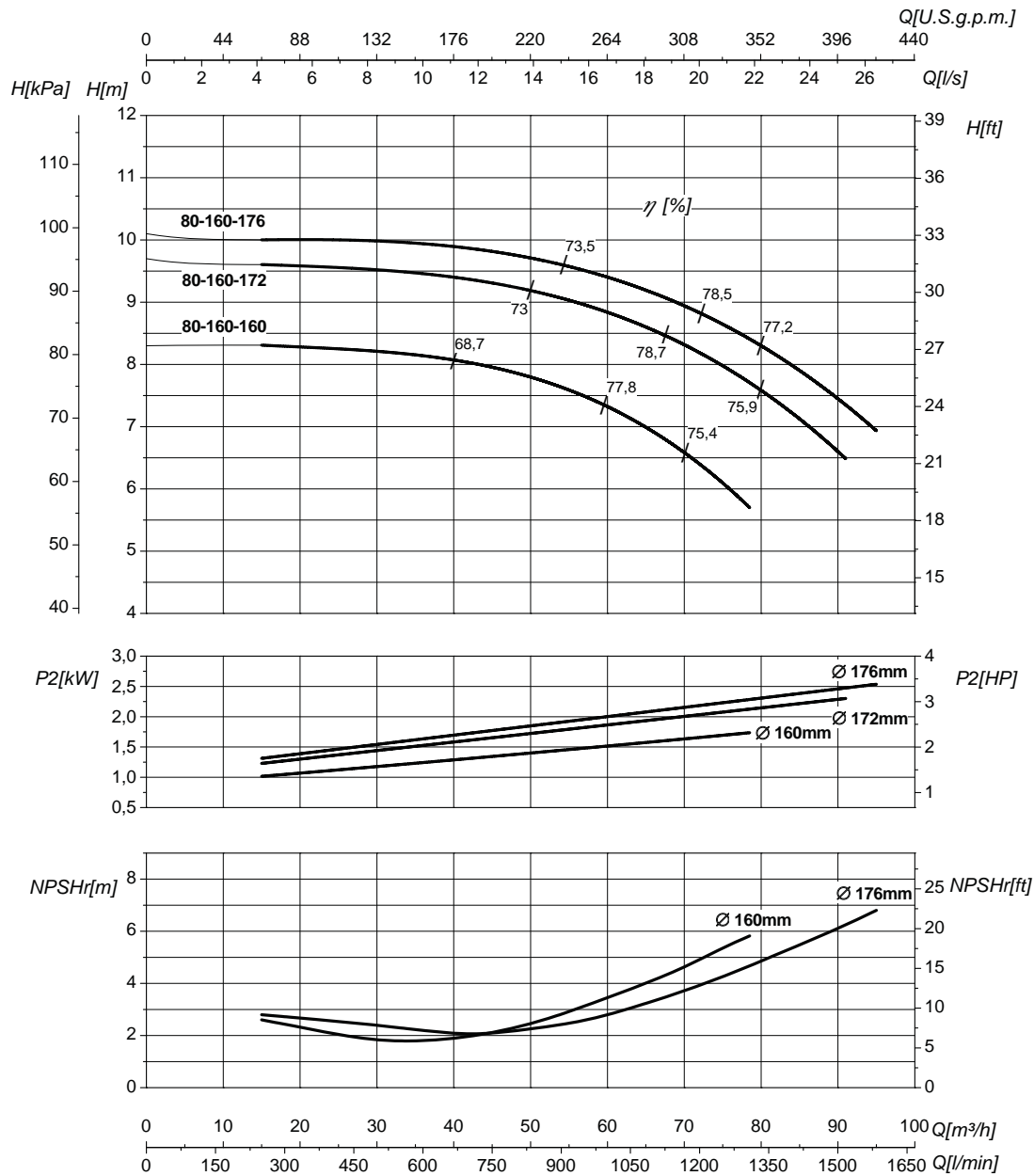

Номинальный DN всасывания 80		Номинальный DN нагнетания 80	
Q	Подача	H	Напор
P ₂	Потребляемая мощность насоса	η	Коэффициент полезного действия насоса
NPSHr	См. Техническое приложение на стр. 219	MEI	См. Техническое приложение на стр. 219 > 0,6

Кривые характеристик основываются на данных кинематической вязкости = 1 мм²/с, плотности = 1000 кг/м³, температура = 20°C. Допуски и кривые согласно UNI EN ISO 9906:2012 класс 3Б. Действительные данные для стандартной версии.

ГИДРАВЛИЧЕСКИЕ ХАРАКТЕРИСТИКИ



L-4P 80-200				1450 1/min											50Hz				
Тип	P ₂		MEI	Q	l/s	0	4,2	8,3	13,9	22,2	23,6	26,4	30,8	34,7	37,5				
	kW	HP			m ³ /h	0	15	30	50	80	85	95	111	125	135				
					l/min	0	250	500	833	1333	1417	1583	1850	2083	2250				
L-4P 80-200-195	3	4	>0,7	H (m)	13,2	13,1	12,9	12,4	10,2	9,7									
L-4P 80-200-200	4	5,5	>0,7		13,9	13,7	13,6	13,2	11,2	10,7	9,6	7,6	5,9						
L-4P 80-200-210	4	5,5	>0,7		15,4	15,2	15,1	14,7	13,1	12,6	11,7								
L-4P 80-200-215	4	5,5	>0,7		16,1	16	15,8	15,6	14										
L-4P 80-200-215	5,5	7,5	>0,7		16,1	16	15,8	15,6	14	13,6	12,7	11	9,3	8					

Размеры – базовые исполнения

Тип	P ₂		Мощность двигателя	E [mm]	L1 [mm]	L2 [mm]	L3 [mm]	H [mm]	H1 [mm]	H2 [mm]	H3 [mm]	B [mm]	B1 [mm]	B2 [mm]	B3 [mm]	øF [mm]	G	kg
	kW	HP																
L-4P 80-200-195	3	4	100	196	550	250	300	703	140	160	40	359	193	166	184	230	M10	91
L-4P 80-200-200	4	5,5	112	220	550	250	300	690	140	160	40	359	193	166	150	230	M10	100
L-4P 80-200-210	4	5,5	112	220	550	250	300	690	140	160	40	359	193	166	150	230	M10	100
L-4P 80-200-215	4	5,5	112	220	550	250	300	690	140	160	40	359	193	166	150	230	M10	101
L-4P 80-200-215	5,5	7,5	132	260	550	250	300	786	140	160	40	359	193	166	225	230	M10	125

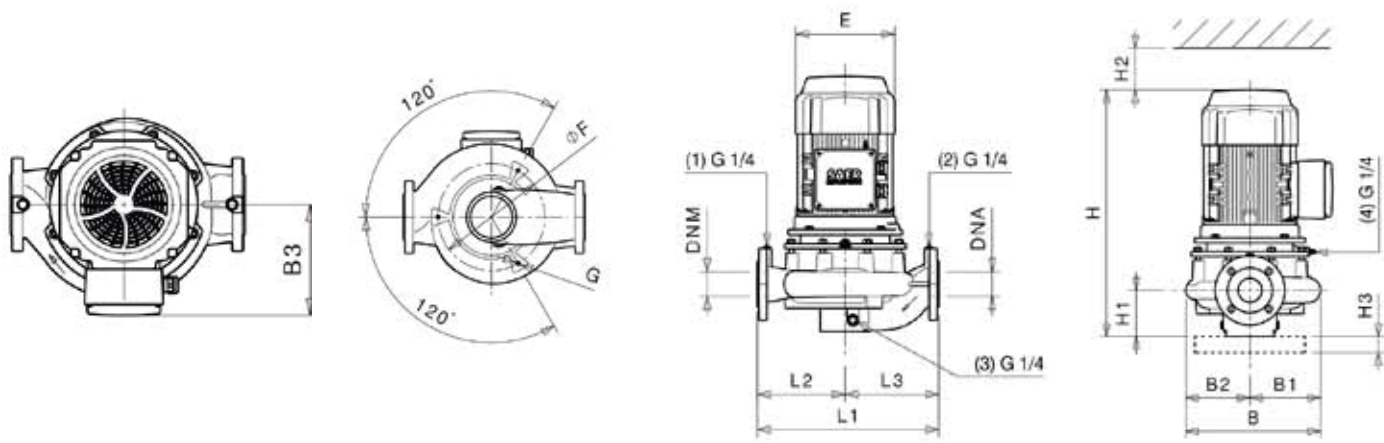

Фланцы				
	DNA		DNM	
DN	80		80	
PN	10/16		10/16	
D [mm]	204		204	
K [mm]	160		160	
C [mm]	138		138	
Отверстия	ø [mm]	n	ø [mm]	n
	18	8	18	8

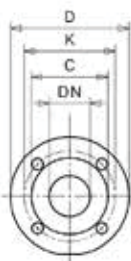

- Габаритные чертежи, веса и изображения являются лишь ориентировочными, а не обязательными
- Размеры и характеристики исполнения с частотным преобразователем на стр. 132
- Информация о двигателях и дополнительные опции на стр. 187

L-4P 80-200

1450 1/min

50Hz

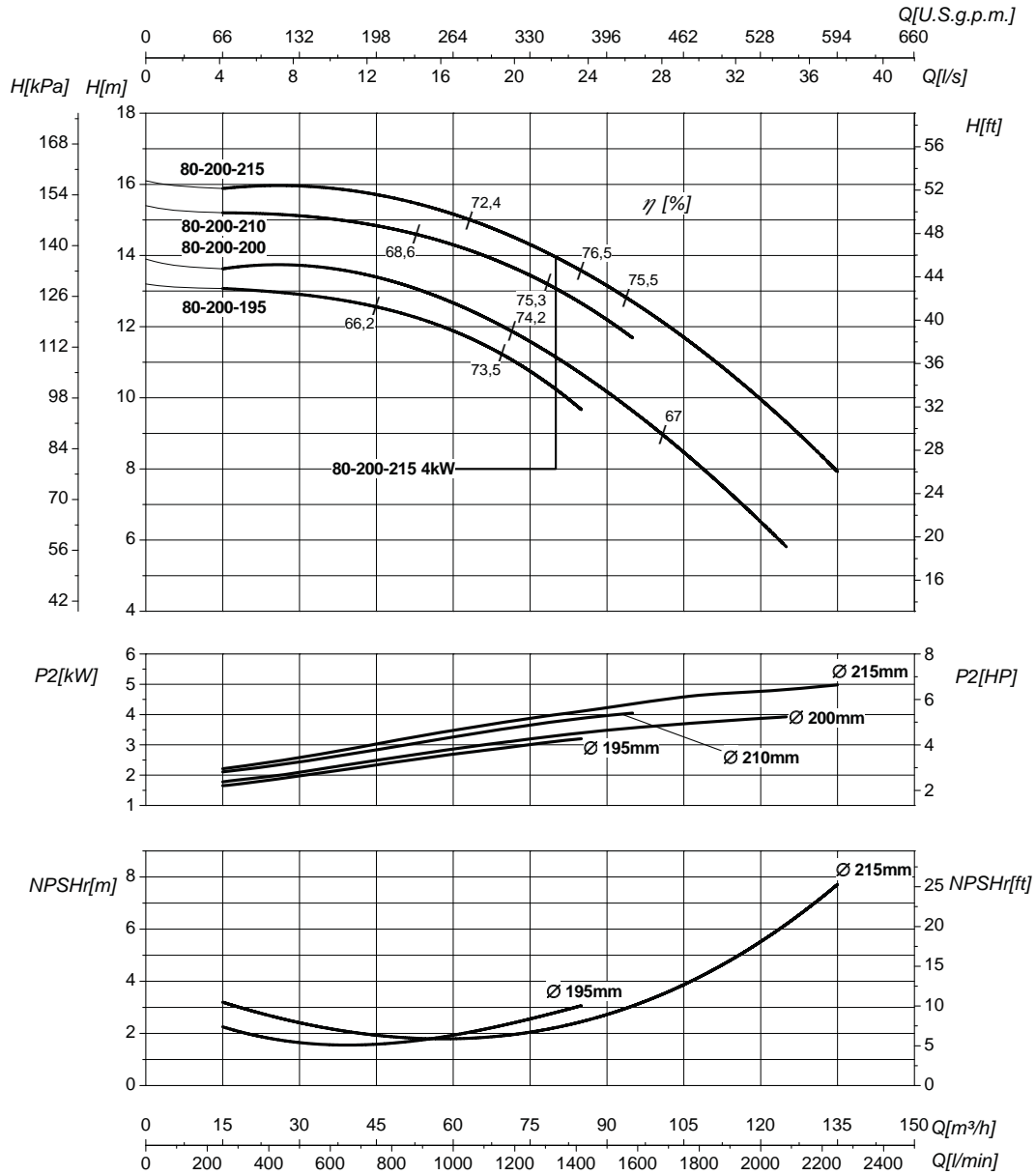

Номинальный DN всасывания 80		Номинальный DN нагнетания 80	
Q	Подача	H	Напор
P ₂	Потребляемая мощность насоса	η	Коэффициент полезного действия насоса
NPSHr	См. Техническое приложение на стр. 219	MEI	См. Техническое приложение на стр. 219 >0,7

Кривые характеристик основываются на данных кинематической вязкости = 1 мм²/с, плотности = 1000 кг/м³, температура = 20°C. Допуски и кривые согласно UNI EN ISO 9906:2012 класс 3Б. Действительные данные для стандартной версии.

ГИДРАВЛИЧЕСКИЕ ХАРАКТЕРИСТИКИ

L-4P 80-250				1450 1/min								50Hz				
Тип	P ₂		MEI	Q	l/s	0	8,3	13,9	22,2	26,4	30,8	32,5	34,7	36,4	41,7	44,4
	kW	HP			m ³ /h	0	30	50	80	95	111	117	125	131	150	160
					l/min	0	500	833	1333	1583	1850	1950	2083	2183	2500	2667
L-4P 80-250-230	5,5	7,5	>0,1	H (m)	18,3	17,7	17,4	15,6	14,1	11,6	10,3					
L-4P 80-250-245	7,5	10	>0,1		20,6	20,1	19,9	18,6	17,2	15,3	14,1	12,4	10,5			
L-4P 80-250-260	9,2	12,5	>0,1		23,4	22,6	22,5	21,7	20,6	19	18,4	17,4	16,5	13,2		
L-4P 80-250-269	9,2	12,5	>0,1		25	24,2	24,1	23,5	22,6	21,2	20,5	19,7	19	16,3	14,1	

Размеры – базовые исполнения

Тип	P ₂		Мощность двигателя	E [mm]	L1 [mm]	L2 [mm]	L3 [mm]	H [mm]	H1 [mm]	H2 [mm]	H3 [mm]	B [mm]	B1 [mm]	B2 [mm]	B3 [mm]	øF [mm]	G	kg
	kW	HP																
L-4P 80-250-230	5,5	7,5	132	260	620	280	340	785	140	170	40	397	209	188	225	260	M12	144
L-4P 80-250-245	7,5	10	132	260	620	280	340	840	140	170	40	397	209	188	225	260	M12	155
L-4P 80-250-260	9,2	12,5	132	260	620	280	340	840	140	170	40	397	209	188	225	260	M12	167
L-4P 80-250-269	9,2	12,5	132	260	620	280	340	840	140	170	40	397	209	188	225	260	M12	167

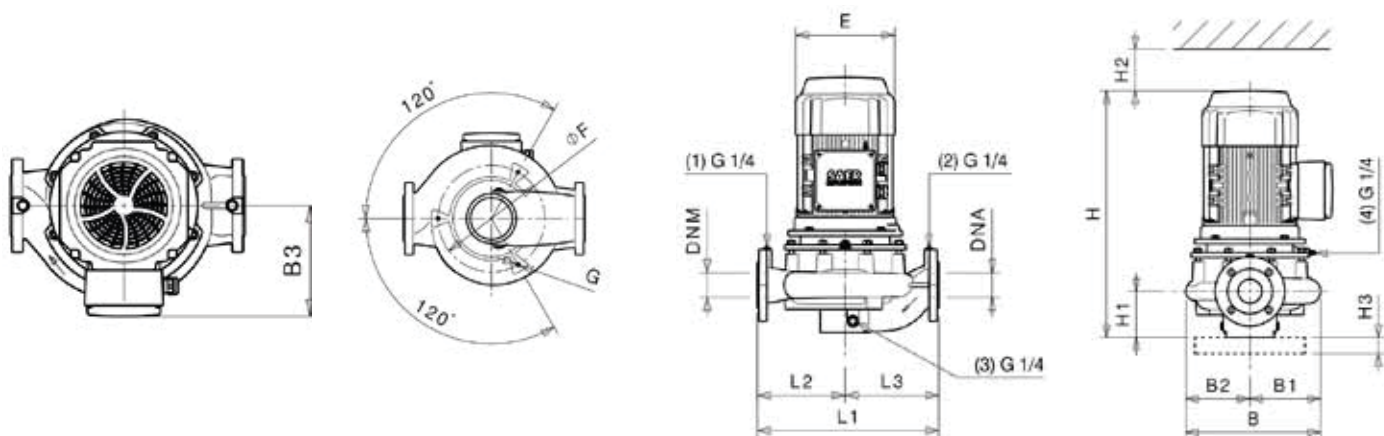

Фланцы				
	DNA		DNM	
DN	80		80	
PN	10/16		10/16	
D [mm]	204		204	
K [mm]	160		160	
C [mm]	138		138	
Отверстия	ø [mm]	n	ø [mm]	n
	18	8	18	8

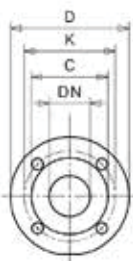

- Габаритные чертежи, веса и изображения являются лишь ориентировочными, а не обязательными
- Размеры и характеристики исполнения с частотным преобразователем на стр. 132
- Информация о двигателях и дополнительные опции на стр. 187

L-4P 80-250 **1450 1/min** **50Hz**

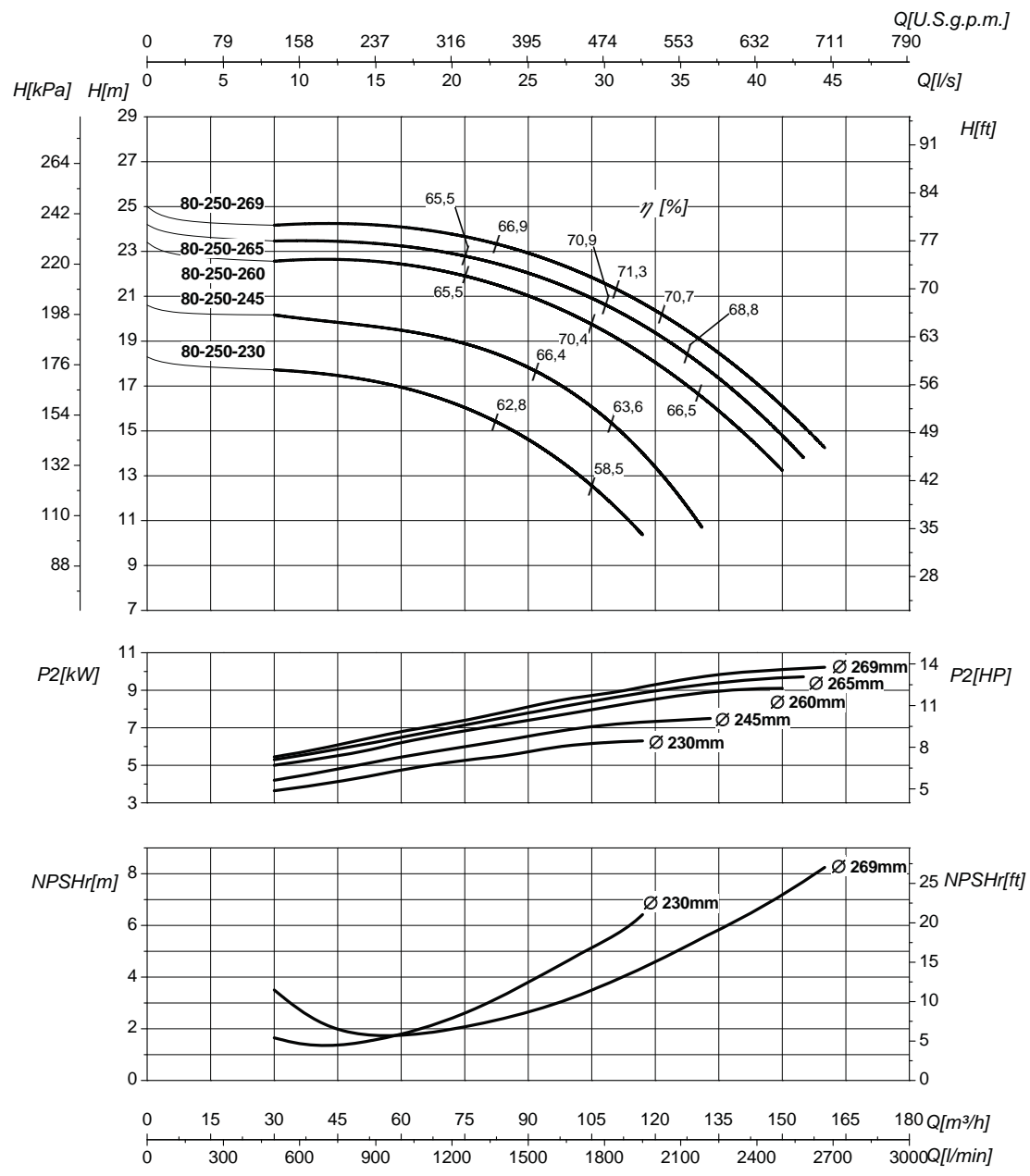

Номинальный DN всасывания 80		Номинальный DN нагнетания 80	
Q	Подача	H	Напор
P ₂	Потребляемая мощность насоса	η	Коэффициент полезного действия насоса
NPSHr	См. Техническое приложение на стр. 219	MEI	См. Техническое приложение на стр. 219 >0,1

Кривые характеристик основываются на данных кинематической вязкости = 1 мм²/с, плотности = 1000 кг/м³, температура = 20°C. Допуски и кривые согласно UNI EN ISO 9906:2012 класс 3Б. Действительные данные для стандартной версии.

ГИДРАВЛИЧЕСКИЕ ХАРАКТЕРИСТИКИ

L-4P 80-315					1450 1/min					50Hz							
Тип	P ₂		MEI	Q	l/s	0	5,6	13,9	22,2	26,4	30,8	32,5	34,7	38,3	41,7	44,4	
	kW	HP			m ³ /h	0	20	50	80	95	111	117	125	138	150	160	
					l/min	0	333	833	1333	1583	1850	1950	2083	2300	2500	2667	
L-4P 80-315-290	11	15	>0,4	H (m)	29,4	28,4	28,2	25,8	24,1	21,6	20,5						
L-4P 80-315-307	11	15	>0,4		32,5	32	31,6	30	28,5	26,4							
L-4P 80-315-315	15	20	>0,4		34,6	33,7	33,5	32	30,5	28,6	27,8	26,6	24,1				
L-4P 80-315-339	18,5	25	>0,4		40	38,9	38,9	37,9	36,9	35,3	34,6	33,6	31,7	29,8	27,9		

Размеры – базовые исполнения

Тип	P ₂		Мощность двигателя	E [mm]	L1 [mm]	L2 [mm]	L3 [mm]	H [mm]	H1 [mm]	H2 [mm]	H3 [mm]	B [mm]	B1 [mm]	B2 [mm]	B3 [mm]	øF [mm]	G	kg
	kW	HP																
L-4P 80-315-290	11	15	160	310	670	305	365	951	140	150	40	468	243	225	222	320	M12	261
L-4P 80-315-307	11	15	160	310	670	305	365	951	140	150	40	468	243	225	222	320	M12	262
L-4P 80-315-315	15	20	160	310	670	305	365	992	140	150	40	468	243	225	222	320	M12	276
L-4P 80-315-339	18,5	25	180	350	670	305	365	1021	140	150	40	468	243	225	250	320	M12	290

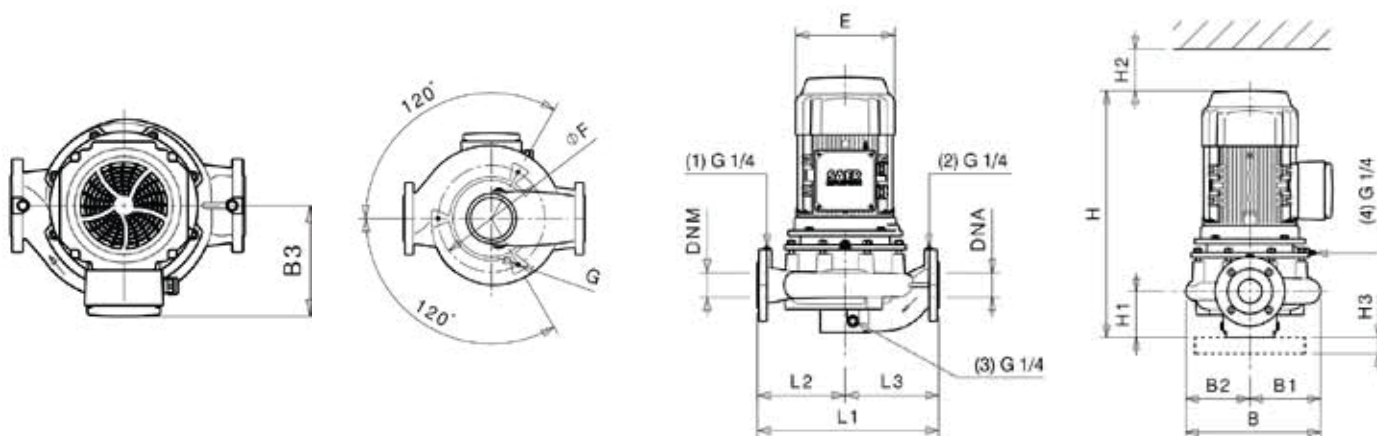

Фланцы				
	DNA		DNM	
DN	80		80	
PN	10/16		10/16	
D [mm]	204		204	
K [mm]	160		160	
C [mm]	138		138	
Отверстия	ø [mm]	n	ø [mm]	n
	18	8	18	8

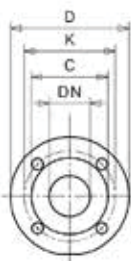

- Габаритные чертежи, веса и изображения являются лишь ориентировочными, а не обязательными
- Размеры и характеристики исполнения с частотным преобразователем на стр. 132
- Информация о двигателях и дополнительные опции на стр. 187

L-4P 80-315

1450 1/min

50Hz

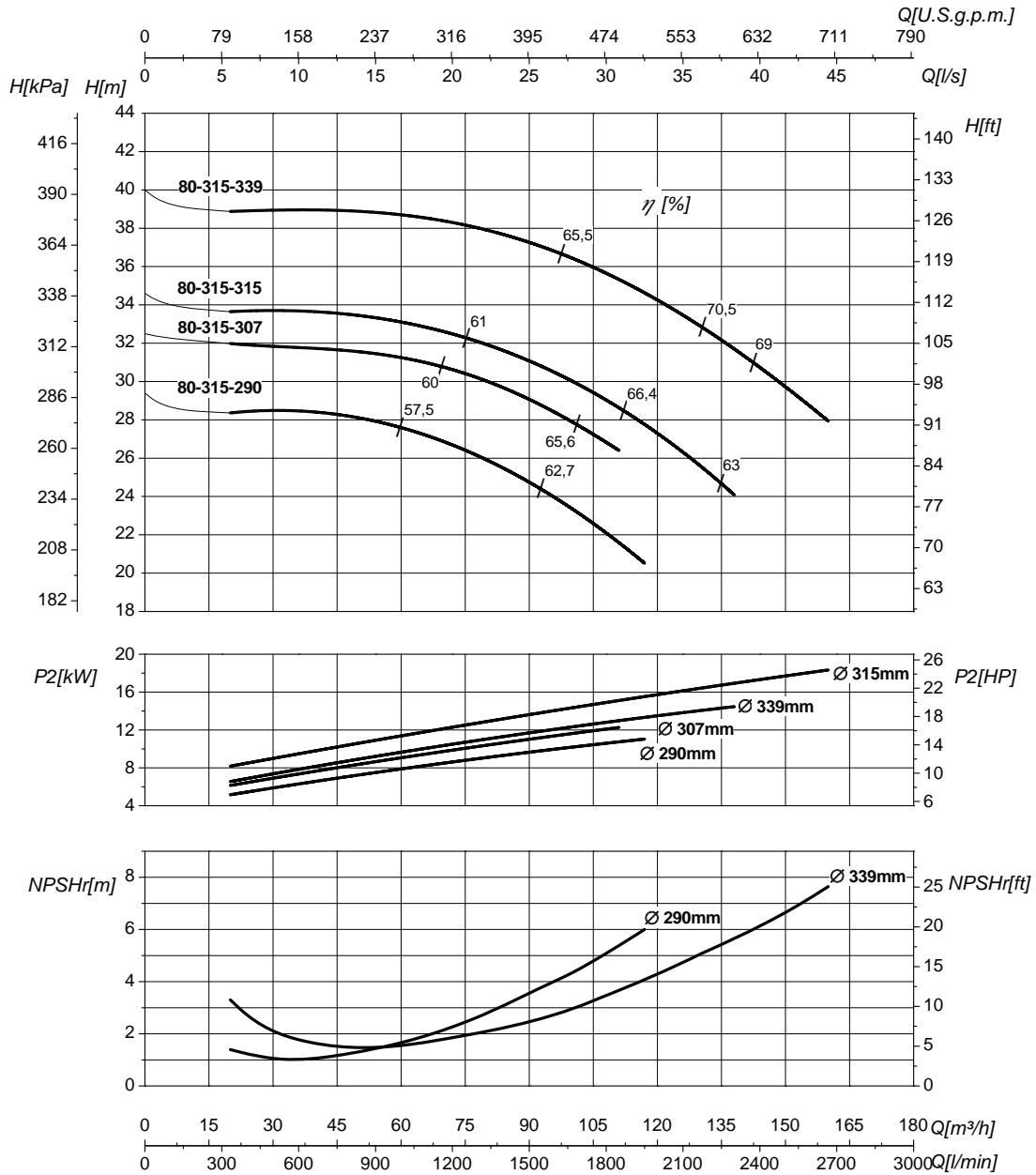

Номинальный DN всасывания 80		Номинальный DN нагнетания 80	
Q	Подача	H	Напор
P ₂	Потребляемая мощность насоса	η	Коэффициент полезного действия насоса
NPSHr	См. Техническое приложение на стр. 219	MEI	См. Техническое приложение на стр. 219 >0,4

Кривые характеристик основываются на данных кинематической вязкости = 1 мм²/с, плотности = 1000 кг/м³, температура = 20°C. Допуски и кривые согласно UNI EN ISO 9906:2012 класс 3Б. Действительные данные для стандартной версии.

ГИДРАВЛИЧЕСКИЕ ХАРАКТЕРИСТИКИ

L-4P 100-200				1450 1/min										50Hz		
Тип	P ₂		MEI	Q	l/s	0	6,9	8,3	13,9	20,8	27,8	33,9	38,9	40,1	43,1	
	kW	HP			m ³ /h	0	25	30	50	75	100	122	140	155	170	
					l/min	0	417	500	833	1250	1667	2033	2333	2583	2833	
L-4P 100-200-182	3	4	>0,5	H (m)	11,1	11	10,9	10,7	9,8	8,2	6,1					
L-4P 100-200-195	4	5,5	>0,5		12,7	12,6	12,6	12,4	11,7	10,5	8,9	7,1				
L-4P 100-200-207	5,5	7,5	>0,5		14,4	14,1	14	13,8	13,3	12,2	10,7	9	7,5			
L-4P 100-200-215	5,5	7,5	>0,5		15,6	15,4	15,3	15	14,4	13,4	12	10,6	9,2	7,7		

Размеры – базовые исполнения

Тип	P ₂		Мощность двигателя	E [mm]	L1 [mm]	L2 [mm]	L3 [mm]	H [mm]	H1 [mm]	H2 [mm]	H3 [mm]	B [mm]	B1 [mm]	B2 [mm]	B3 [mm]	øF [mm]	G	kg
	kW	HP																
L-4P 100-200-182	3	4	100	196	550	260	290	703	140	160	40	398	214	184	184	260	M12	110
L-4P 100-200-195	4	5,5	112	220	550	260	290	690	140	160	40	398	214	184	150	260	M12	130
L-4P 100-200-207	5,5	7,5	132	260	550	260	290	786	140	160	40	398	214	184	225	260	M12	150
L-4P 100-200-215	5,5	7,5	132	260	550	260	290	786	140	160	40	398	214	184	225	260	M12	150

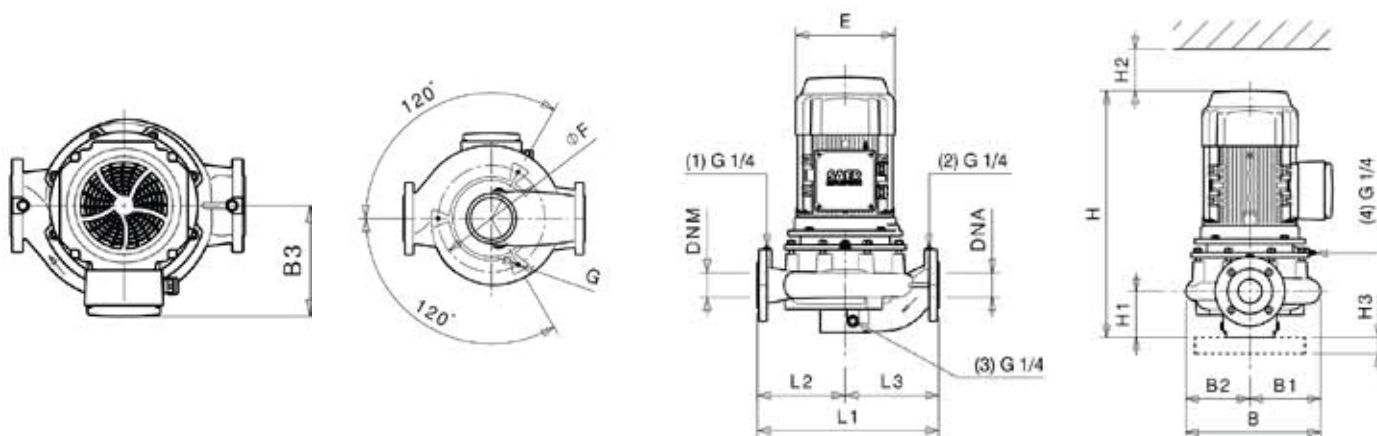

Фланцы				
	DNA		DNM	
DN	100		100	
PN	10/16		10/16	
D [mm]	230		230	
K [mm]	180		180	
C [mm]	158		158	
Отверстия	ø [mm]	n	ø [mm]	n
	18	8	18	8

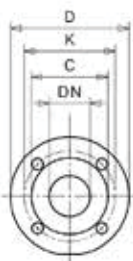

- Габаритные чертежи, веса и изображения являются лишь ориентировочными, а не обязательными
- Размеры и характеристики исполнения с частотным преобразователем на стр. 132
- Информация о двигателях и дополнительные опции на стр. 187

L-4P 100-200

1450 1/min

50Hz

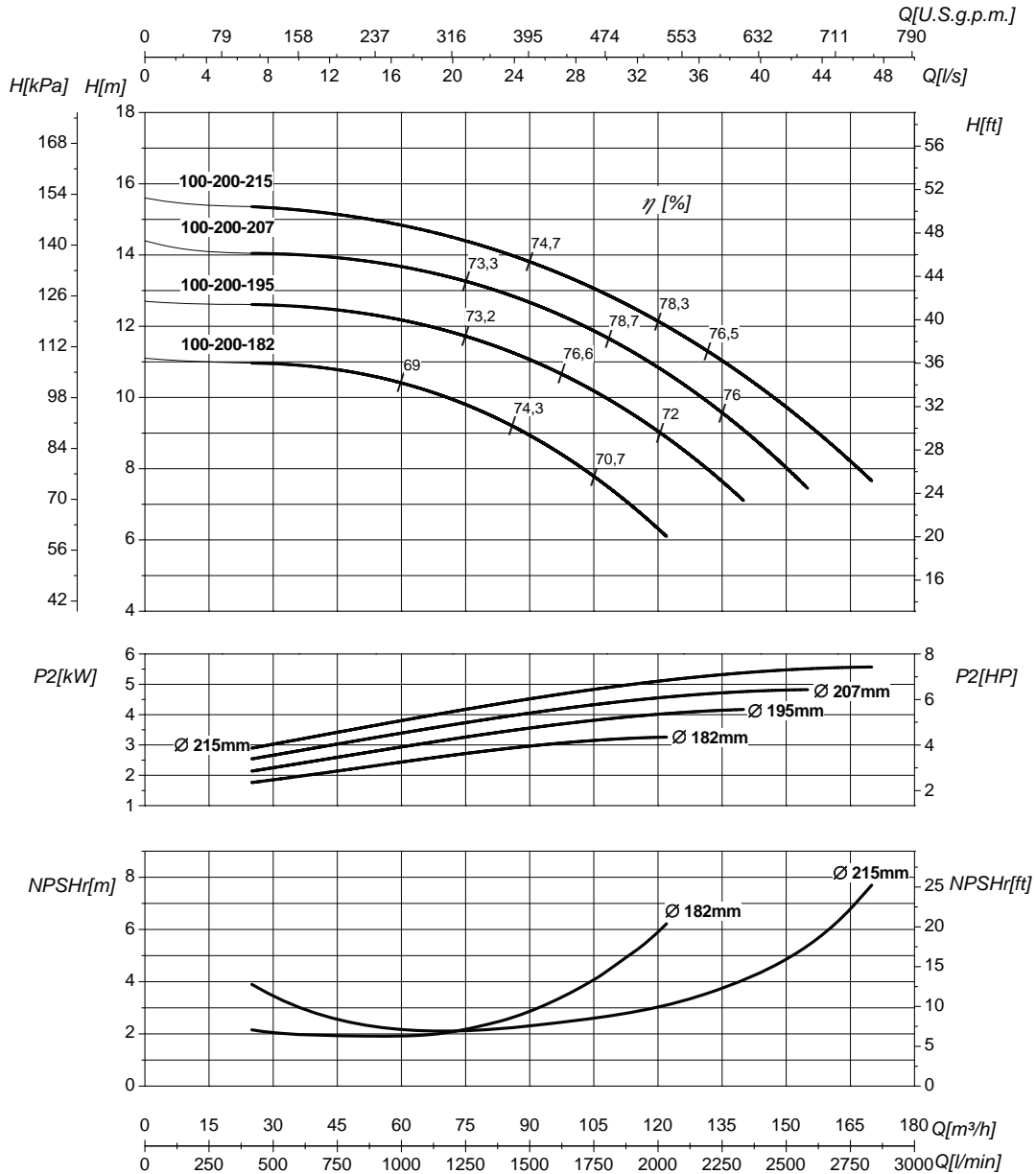

Номинальный DN всасывания **100**

Номинальный DN нагнетания **100**

Q	Подача	H	Напор
P ₂	Потребляемая мощность насоса	η	Коэффициент полезного действия насоса
NPSHr	См. Техническое приложение на стр. 219	MEI	См. Техническое приложение на стр. 219 >0,5

Кривые характеристик основываются на данных кинематической вязкости = 1 мм²/с, плотности = 1000 кг/м³, температура = 20°C. Допуски и кривые согласно UNI EN ISO 9906:2012 класс 3Б. Действительные данные для стандартной версии.

ГИДРАВЛИЧЕСКИЕ ХАРАКТЕРИСТИКИ



L-4P 100-315				1450 1/min												50Hz			
Тип	P ₂		MEI	Q	l/s	0	8,3	13,9	20,8	27,8	38,9	43,1	52,8	55,6	61,1	72,2			
	kW	HP			m ³ /h	0	30	50	75	100	140	170	190	200	220	260			
					l/min	0	500	833	1250	1667	2333	2833	3167	3333	3667	4333			
L-4P 100-315-315	18,5	25	>0,7	H (m)	33,8	33,6	33,5	33,5	33,4	32,4	30,8	29,4							
L-4P 100-315-330	22	30	>0,7		37,2	36,9	36,9	36,8	36,7	35,9	34,4	33,4	32,8	31,2					
L-4P 100-315-339	30	40	>0,7		39,2	38,9	38,9	38,9	38,8	38,1	37,1	36	35,4	34	30,5				

Размеры – базовые исполнения

Тип	P ₂		Мощность двигателя	E [mm]	L1 [mm]	L2 [mm]	L3 [mm]	H [mm]	H1 [mm]	H2 [mm]	H3 [mm]	B [mm]	B1 [mm]	B2 [mm]	B3 [mm]	øF [mm]	G	kg
	kW	HP																
L-4P 100-315-315	18,5	25	180	350	670	315	355	1056	175	150	40	500	260	240	250	370	M16	301
L-4P 100-315-330	22	30	180	350	670	315	355	1056	175	150	40	500	260	240	250	370	M16	308
L-4P 100-315-339	30	40	200	350	670	315	355	1068	175	150	40	500	260	240	250	370	M16	330

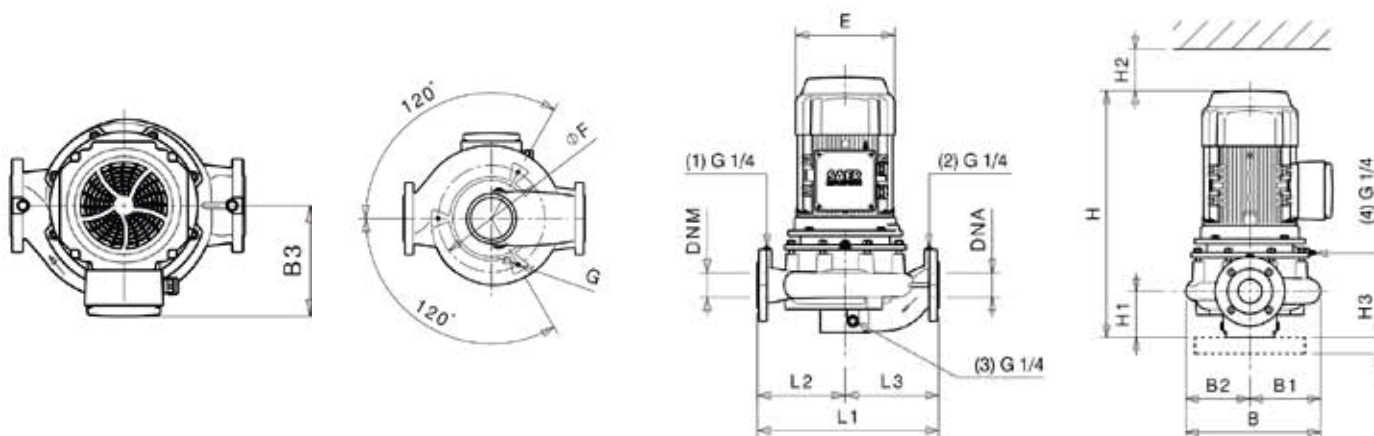

Фланцы				
	DNA		DNM	
DN	100		100	
PN	10/16		10/16	
D [mm]	230		230	
K [mm]	180		180	
C [mm]	158		158	
Отверстия	ø [mm]	n	ø [mm]	n
	18	8	18	8

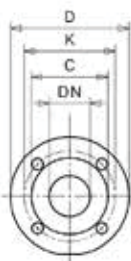

- Габаритные чертежи, веса и изображения являются лишь ориентировочными, а не обязательными
- Размеры и характеристики исполнения с частотным преобразователем на стр. 132
- Информация о двигателях и дополнительные опции на стр. 187

L-4P 100-315

1450 1/min

50Hz

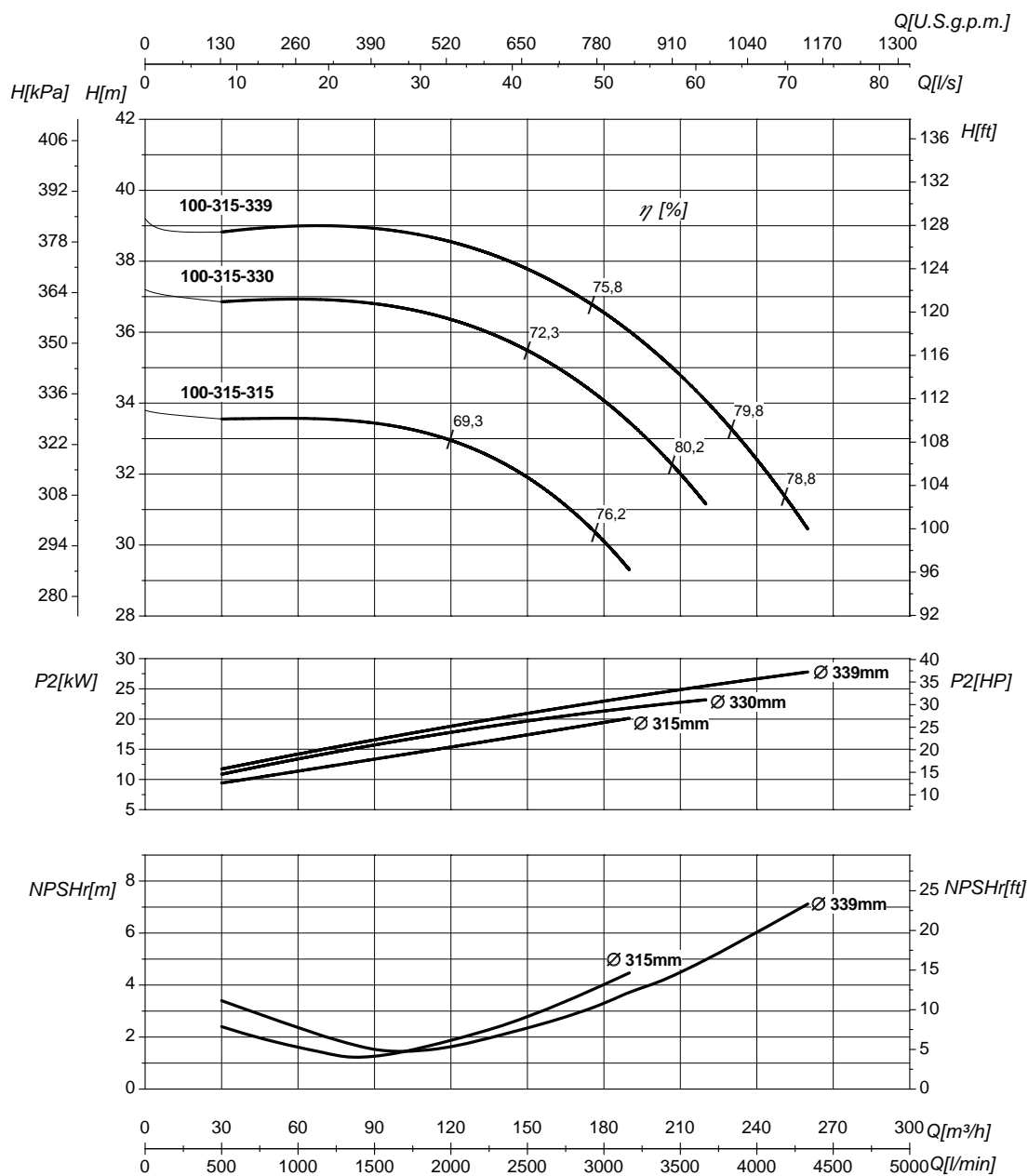

Номинальный DN всасывания **100**

Номинальный DN нагнетания **100**

Q	Подача	H	Напор
P ₂	Потребляемая мощность насоса	η	Коэффициент полезного действия насоса
NPSHr	См. Техническое приложение на стр. 219	MEI	См. Техническое приложение на стр. 219 >0,7

Кривые характеристик основываются на данных кинематической вязкости = 1 мм²/с, плотности = 1000 кг/м³, температура = 20°C. Допуски и кривые согласно UNI EN ISO 9906:2012 класс 3Б. Действительные данные для стандартной версии.

ГИДРАВЛИЧЕСКИЕ ХАРАКТЕРИСТИКИ

L-4P 125-250				1450 1/min											50Hz				
Тип	P ₂		MEI	Q	l/s	0	36,1	41,7	48,6	55,6	62,5	69,4	76,4	83,3	90,3	100			
	kW	HP			m ³ /h	0	130	150	175	200	225	250	275	300	325	360			
					l/min	0	2167	2500	2917	3333	3750	4167	4583	5000	5417	6000			
L-4P 125-250-235	11	15	>0,1	H(m)	18	16,3	15,7	14,9	13,7	12,1	10	7,8							
L-4P 125-250-255	15	20	>0,1		21,3	20	19,2	18,5	17,7	16,8	15,3	13,4	11,3	9,1					
L-4P 125-250-269	18,5	25	>0,1		23,8	22,4	21,9	21,2	20,5	19,7	18,7	17,3	15,5	13,4	10,3				

Размеры – базовые исполнения

Тип	P ₂		Мощность двигателя	E [mm]	L1 [mm]	L2 [mm]	L3 [mm]	H [mm]	H1 [mm]	H2 [mm]	H3 [mm]	B [mm]	B1 [mm]	B2 [mm]	B3 [mm]	øF [mm]	G	kg
	kW	HP																
L-4P 125-250-235	11	15	160	310	800	355	445	1026	215	170	40	493	264	229	222	360	M16	300
L-4P 125-250-255	15	20	160	310	800	355	445	1067	215	170	40	493	264	229	222	360	M16	323
L-4P 125-250-269	18,5	25	180	350	800	355	445	1096	215	170	40	493	264	229	250	360	M16	350

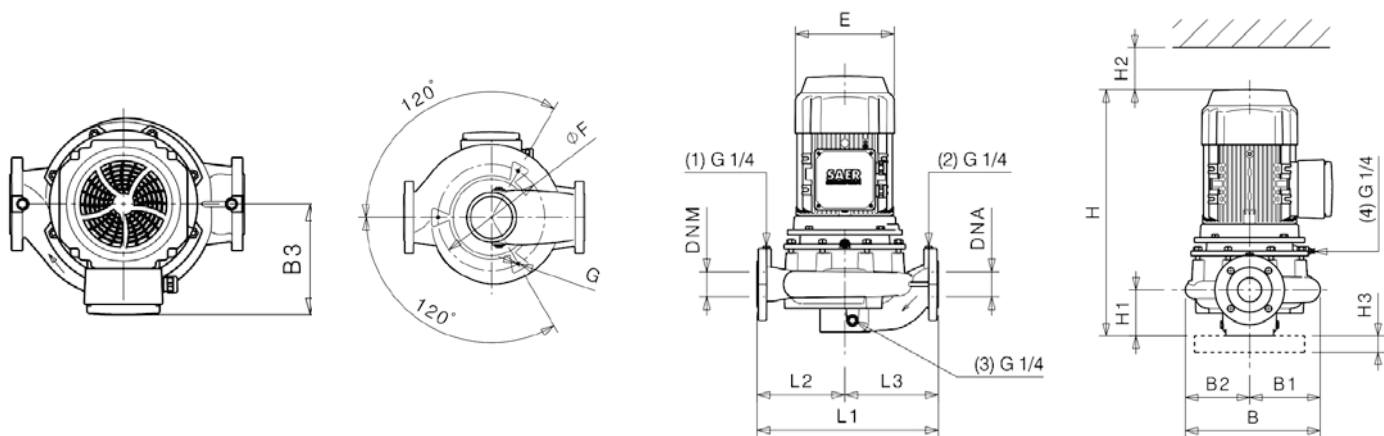

Фланцы				
	DNA		DNM	
DN	125		125	
PN	10/16		10/16	
D [mm]	258		258	
K [mm]	210		210	
C [mm]	188		188	
Отверстия	ø [mm]	n	ø [mm]	n
	19	8	19	8

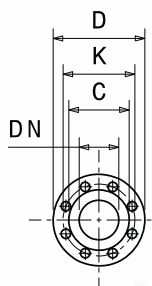

- Габаритные чертежи, веса и изображения являются лишь ориентировочными, а не обязательными
- Размеры и характеристики исполнения с частотным преобразователем на стр. 132
- Информация о двигателях и дополнительные опции на стр. 187

L-4P 125-250 **1450 1/min** **50Hz**

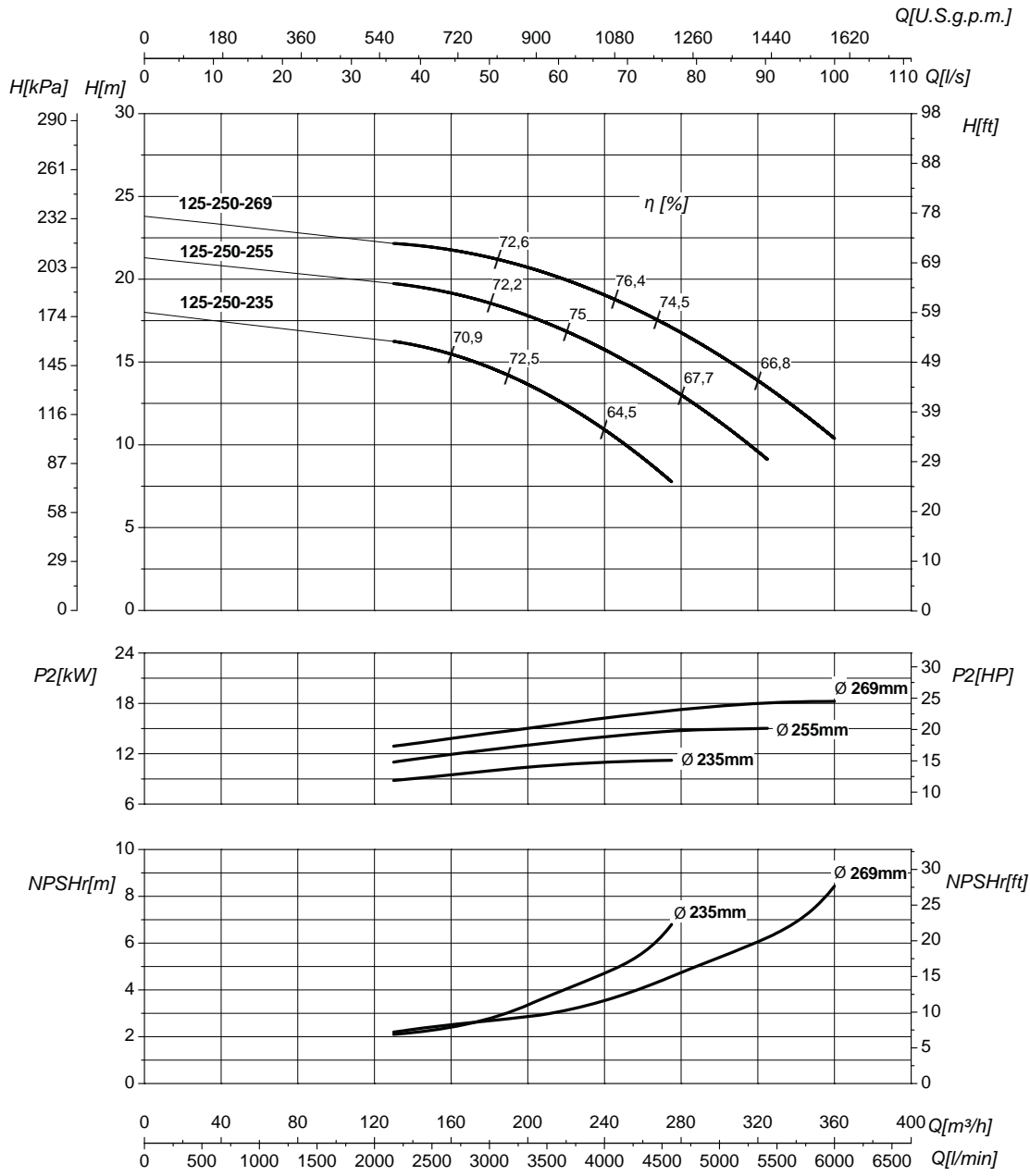

Номинальный DN всасывания 125		Номинальный DN нагнетания 125	
Q	Подача	H	Напор
P ₂	Потребляемая мощность насоса	η	Коэффициент полезного действия насоса
NPSHr	См. Техническое приложение на стр. 219	MEI	См. Техническое приложение на стр. 219 >0,1

Кривые характеристик основываются на данных кинематической вязкости = 1 мм²/с, плотности = 1000 кг/м³, температура = 20°C. Допуски и кривые согласно UNI EN ISO 9906:2012 класс 3B. Действительные данные для стандартной версии.

ГИДРАВЛИЧЕСКИЕ ХАРАКТЕРИСТИКИ

L-4P 125-315				1450 1/min											50Hz				
Тип	P ₂		MEI	Q	l/s	0	33,3	41,7	50	58,3	66,7	72,2	80,6	88,9	106	111			
	kW	HP			m ³ /h	0	120	150	180	210	240	260	290	320	380	400			
					l/min	0	2000	2500	3000	3500	4000	4333	4833	5333	6333	6667			
L-4P 125-315-295	18,5	25	>0,4	H(m)	30	27,4	26,2	24,4	22,4	20	18,2								
L-4P 125-315-310	22	30	>0,4		33	30,6	29,7	28,2	26,5	24,2	22,7	20							
L-4P 125-315-330	30	40	>0,4		37,5	35,2	34,3	33,2	31,2	29,8	28,4	25,9	23,3	15,6					
L-4P 125-315-339	37	50	>0,4		39,5	37,2	36,5	35,5	34,1	32,3	31,1	28,6	26,3	19,6	16,6				

Размеры – базовые исполнения

Тип	P ₂		Мощность двигателя	E [mm]	L1 [mm]	L2 [mm]	L3 [mm]	H [mm]	H1 [mm]	H2 [mm]	H3 [mm]	B [mm]	B1 [mm]	B2 [mm]	B3 [mm]	øF [mm]	G	kg
	kW	HP																
L-4P 125-315-295	18,5	25	180	350	800	355	445	1096	215	200	40	515	269	246	250	420	M16	385
L-4P 125-315-310	22	30	180	350	800	355	445	1096	215	200	40	515	269	246	250	420	M16	405
L-4P 125-315-330	30	40	200 (IE2)	350	800	355	445	1108	215	200	40	515	269	246	250	420	M16	435
L-4P 125-315-330	30	40	225 (IE3)	450x460	800	355	445	1230	215	200	40	515	269	246	332	420	M16	520
L-4P 125-315-339	37	50	225	450x460	800	355	445	1230	215	200	40	515	269	246	332	420	M16	531

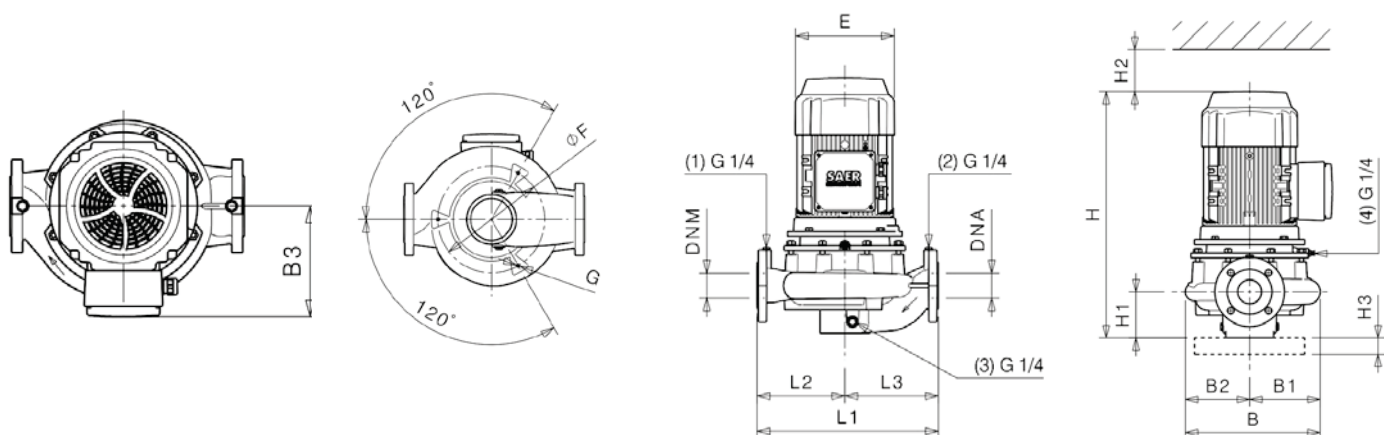

Фланцы				
	DNA		DNM	
DN	125		125	
PN	10/16		10/16	
D [mm]	258		258	
K [mm]	210		210	
C [mm]	188		188	
Отверстия	ø [mm]	n	ø [mm]	n
	19	8	19	8

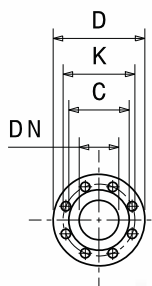

- Габаритные чертежи, веса и изображения являются лишь ориентировочными, а не обязательными
- Размеры и характеристики исполнения с частотным преобразователем на стр. 132
- Информация о двигателях и дополнительные опции на стр. 187

L-4P 125-315

1450 1/min

50Hz

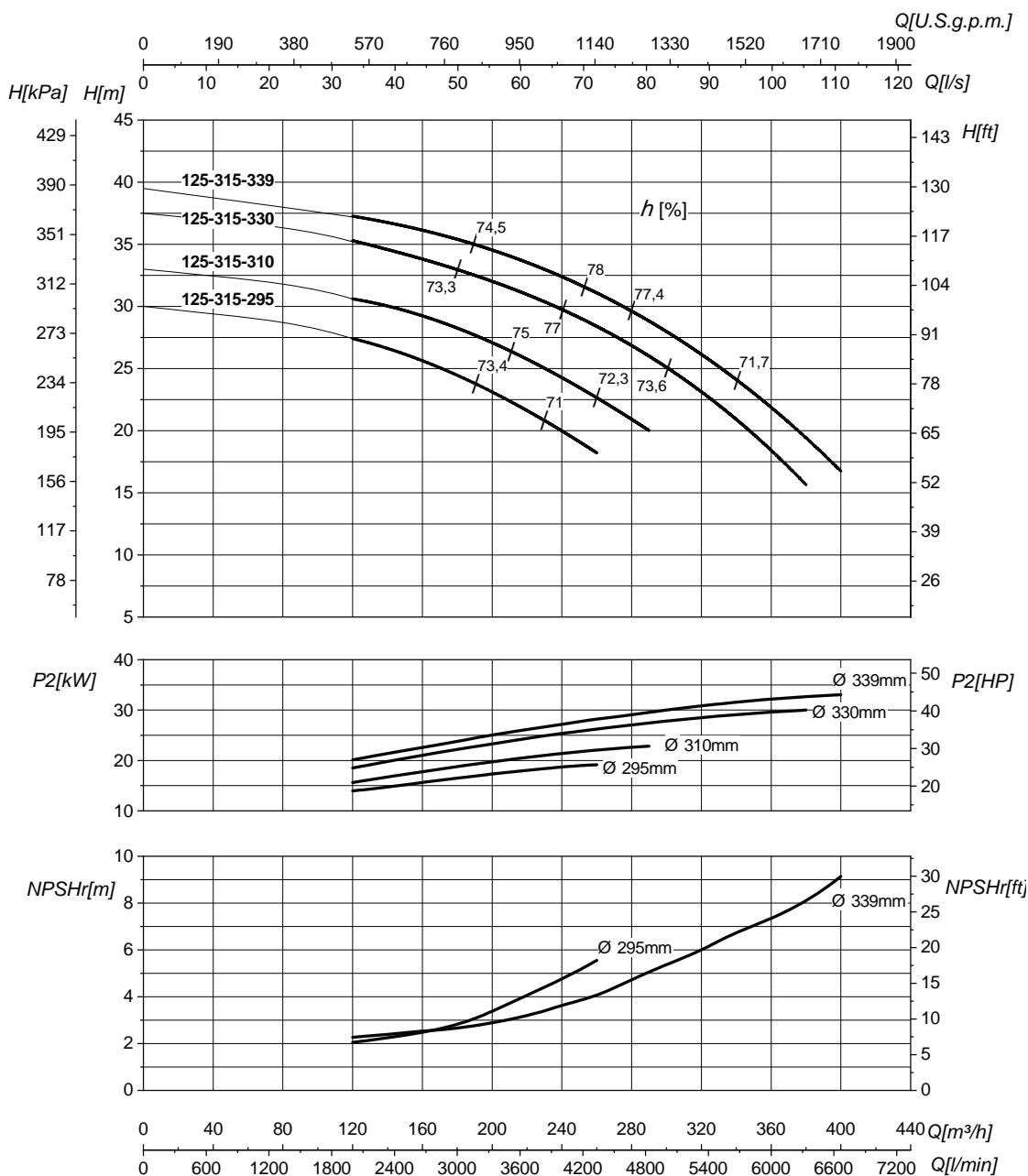

Номинальный DN всасывания **125**

Номинальный DN нагнетания **125**

Q	Подача	H	Напор
P ₂	Потребляемая мощность насоса	η	Коэффициент полезного действия насоса
NPSHr	См. Техническое приложение на стр. 219	MEI	См. Техническое приложение на стр. 219 >0,4

Кривые характеристик основываются на данных кинематической вязкости = 1 мм²/с, плотности = 1000 кг/м³, температура = 20°C. Допуски и кривые согласно UNI EN ISO 9906:2012 класс 3Б. Действительные данные для стандартной версии.

ГИДРАВЛИЧЕСКИЕ ХАРАКТЕРИСТИКИ

L-4P 150-315				1450 1/min												50Hz			
Тип	P ₂		MEI	Q	I/s	0	44,4	55,6	69,4	83,3	97,2	111	129	142	150	161	167		
	kW	HP			m ³ /h	0	160	200	250	300	350	400	465	510	540	580	600		
					l/min	0	2667	3333	4167	5000	5833	6667	7750	8500	9000	9667	10000		
L-4P 150-315-285	30	40	>0,1	H(m)	28,7	27,3	26,7	25,5	23,2	20,7	17,9	14							
L-4P 150-315-300	37	50	>0,1		32,2	30,8	30,3	29,1	27,1	25	22,2	18,6	14,9						
L-4P 150-315-316	45	60	>0,1		36	34,5	34	32,9	31,4	29,4	27,1	24,2	20,8	17,6					
L-4P 150-315-333	55	75	>0,1		40	38,5	38	37,2	35,9	34,5	32,8	29,8	27,2	24,9	21				
L-4P 150-315-339	55	75	>0,1		41,4	39,8	39,4	38,6	37,6	35,8	34,4	32	30,1	27,6	24,5	22,8			

Размеры – базовые исполнения

Тип	P ₂		Мощность двигателя	E [mm]	L1 [mm]	L2 [mm]	L3 [mm]	H [mm]	H1 [mm]	H2 [mm]	H3 [mm]	B [mm]	B1 [mm]	B2 [mm]	B3 [mm]	øF [mm]	G	kg
	kW	HP																
L-4P 150-315-285	30	40	200 (IE2)	350	800	380	420	1128	235	200	40	549	294	255	250	450	M16	457
L-4P 150-315-285	30	40	225 (IE3)	450x460	800	380	420	1250	235	200	40	549	294	255	332	450	M16	545
L-4P 150-315-300	37	50	225	450x460	800	380	420	1250	235	200	40	549	294	255	332	450	M16	545
L-4P 150-315-316	45	60	225	450x460	800	380	420	1250	235	200	40	549	294	255	332	450	M16	556
L-4P 150-315-333	55	75	250	450x460	800	380	420	1250	235	200	40	549	294	255	332	450	M16	630
L-4P 150-315-339	55	75	250	450x460	800	380	420	1250	235	200	40	549	294	255	332	450	M16	630

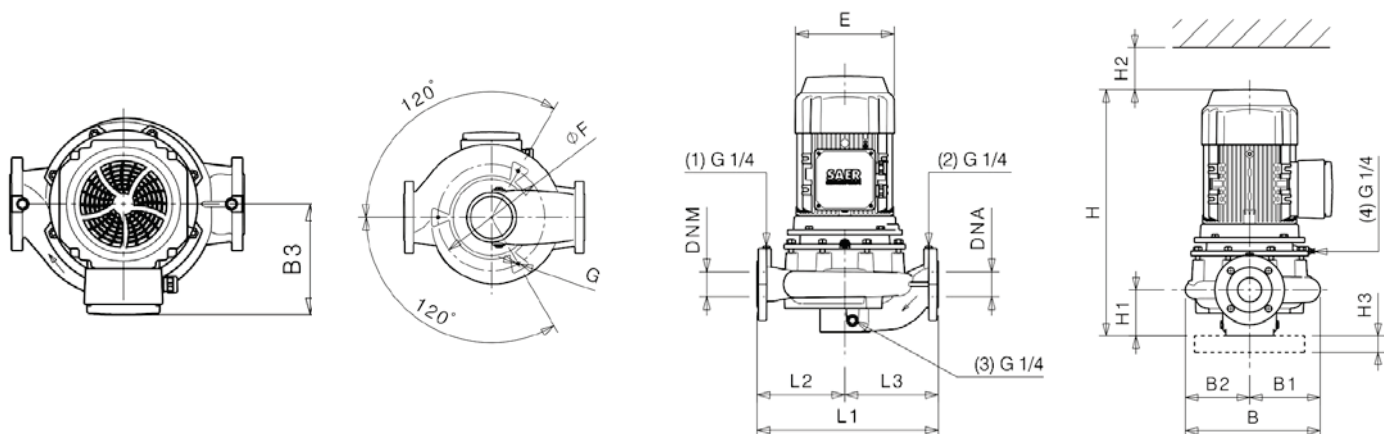

Фланцы				
	DNA		DNM	
DN	150		150	
PN	10/16		10/16	
D [mm]	289		289	
K [mm]	240		240	
C [mm]	212		212	
Отверстия	ø [mm]	n	ø [mm]	n
	22	8	22	8

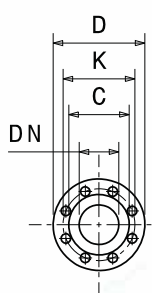

- Габаритные чертежи, веса и изображения являются лишь ориентировочными, а не обязательными
- Размеры и характеристики исполнения с частотным преобразователем на стр. 132
- Информация о двигателях и дополнительные опции на стр. 187

L-4P 150-315

1450 1/min

50Hz

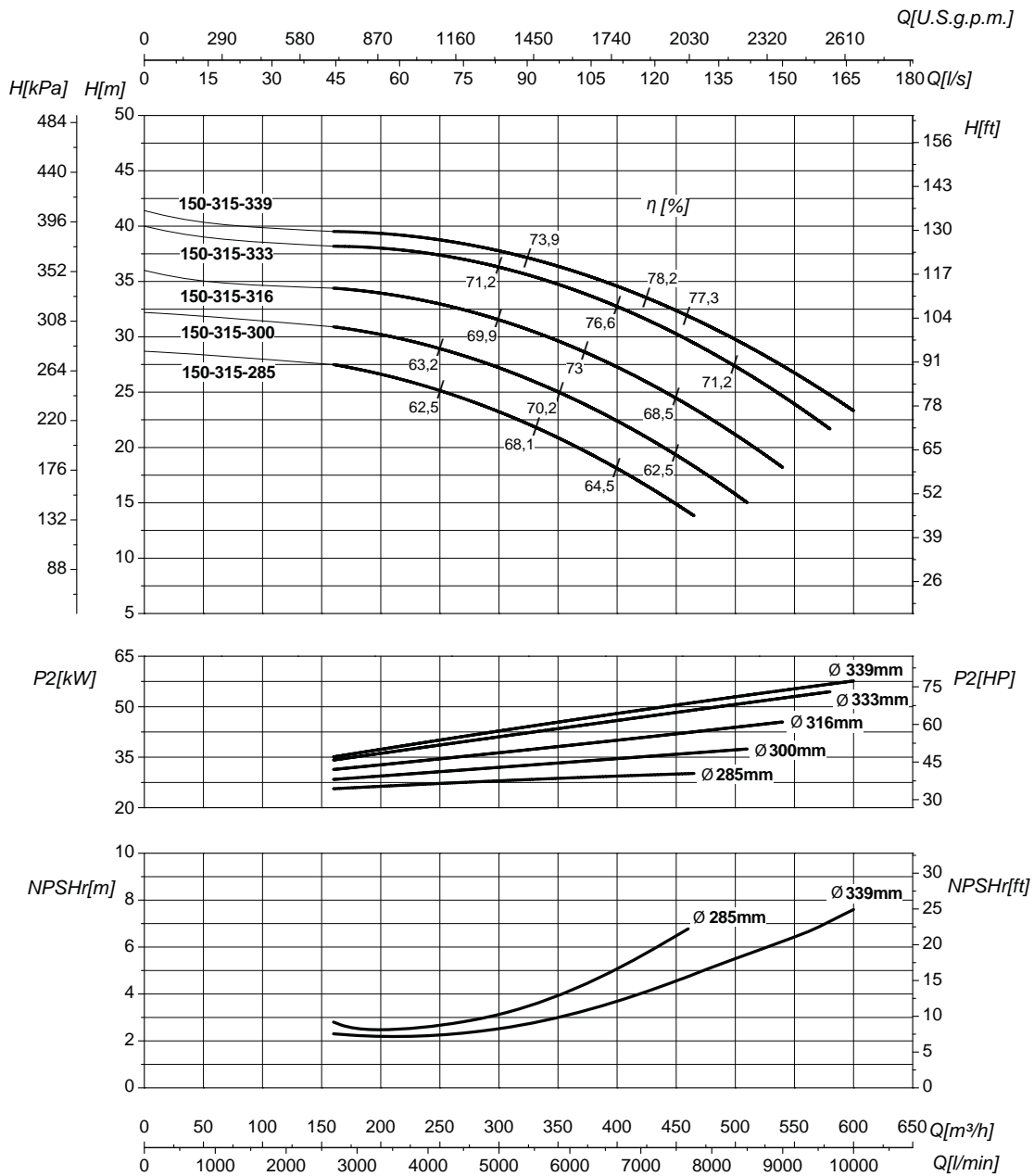

Номинальный DN всасывания **150**

Номинальный DN нагнетания **150**

Q	Подача	H	Напор
P ₂	Потребляемая мощность насоса	η	Коэффициент полезного действия насоса
NPSHr	См. Техническое приложение на стр. 219	MEI	См. Техническое приложение на стр. 219 >0,1

Кривые характеристик основываются на данных кинематической вязкости = 1 мм²/с, плотности = 1000 кг/м³, температура = 20°C. Допуски и кривые согласно UNI EN ISO 9906:2012 класс 3B. Действительные данные для стандартной версии.

ГИДРАВЛИЧЕСКИЕ ХАРАКТЕРИСТИКИ

L-4P 150-315S				1450 1/min										50Hz					
Тип	P ₂		MEI	Q															
	kW	HP			l/s	0	33,3	41,7	50	58,3	66,7	75	83,3	94,4	106	117	122		
					m ³ /h	0	120	150	180	210	240	270	300	340	380	420	440		
l/min	0	2000	2500	3000	3500	4000	4500	5000	5667	6333	7000	7333							
L-4P 150-315S-300	22	30	>0,4	H(m)	30,6	27,9	27,1	26,1	24,9	23,3	21,4	19,5	16,1						
L-4P 150-315S-330	30	40	>0,4		37	34,2	33,5	32,9	31,9	30,8	29,4	27,8	25,3	22,3	18,6				
L-4P 150-315S-339	37	50	>0,4		39	36,2	35,6	34,9	34,1	33	31,8	30,2	27,9	25,1	21,9	20			

Размеры – базовые исполнения

Тип	P ₂		Мощность двигателя	E [mm]	L1 [mm]	L2 [mm]	L3 [mm]	H [mm]	H1 [mm]	H2 [mm]	H3 [mm]	B [mm]	B1 [mm]	B2 [mm]	B3 [mm]	øF [mm]	G	kg
	kW	HP																
L-4P 150-315S-300	22	30	180	350	800	380	420	1116	235	200	40	549	294	255	250	450	M16	500
L-4P 150-315S-330	30	40	200 (IE2)	350	800	380	420	1128	235	200	40	549	294	255	250	450	M16	457
L-4P 150-315S-330	30	40	225 (IE3)	450x460	800	380	420	1250	235	200	40	549	294	255	335	450	M16	545
L-4P 150-315S-339	37	50	250	450x460	800	380	420	1250	235	200	40	549	294	255	335	450	M16	545

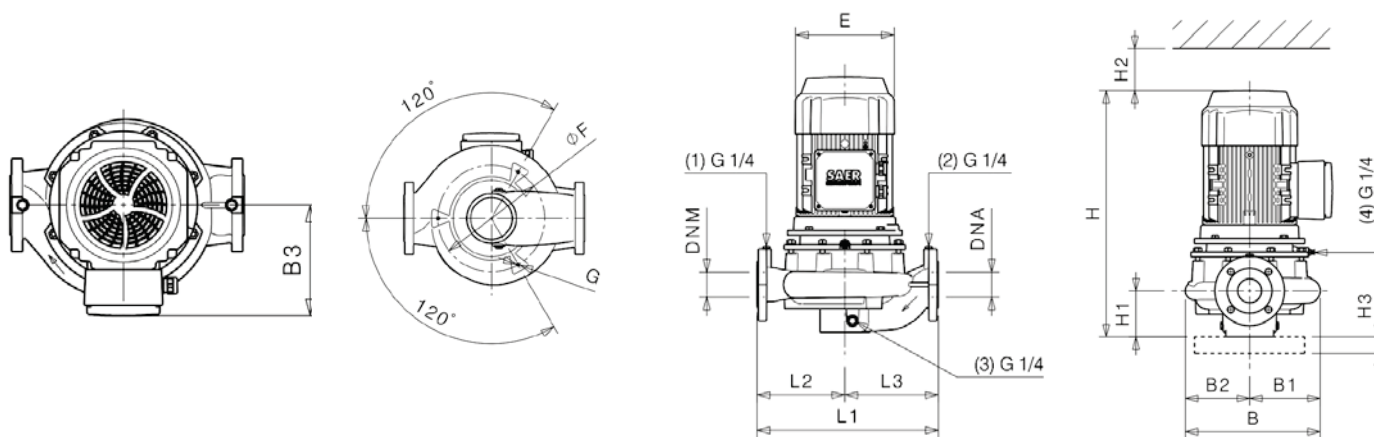

Фланцы				
	DNA		DNM	
DN	150		150	
PN	10/16		10/16	
D [mm]	289		289	
K [mm]	240		240	
C [mm]	212		212	
Отверстия	ø [mm]	n	ø [mm]	n
	22	8	22	8

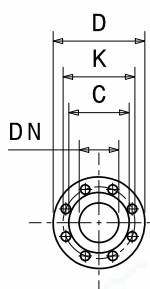

- Габаритные чертежи, веса и изображения являются лишь ориентировочными, а не обязательными
- Размеры и характеристики исполнения с частотным преобразователем на стр. 132
- Информация о двигателях и дополнительные опции на стр. 187

L-4P 150-315S

1450 1/min

50Hz

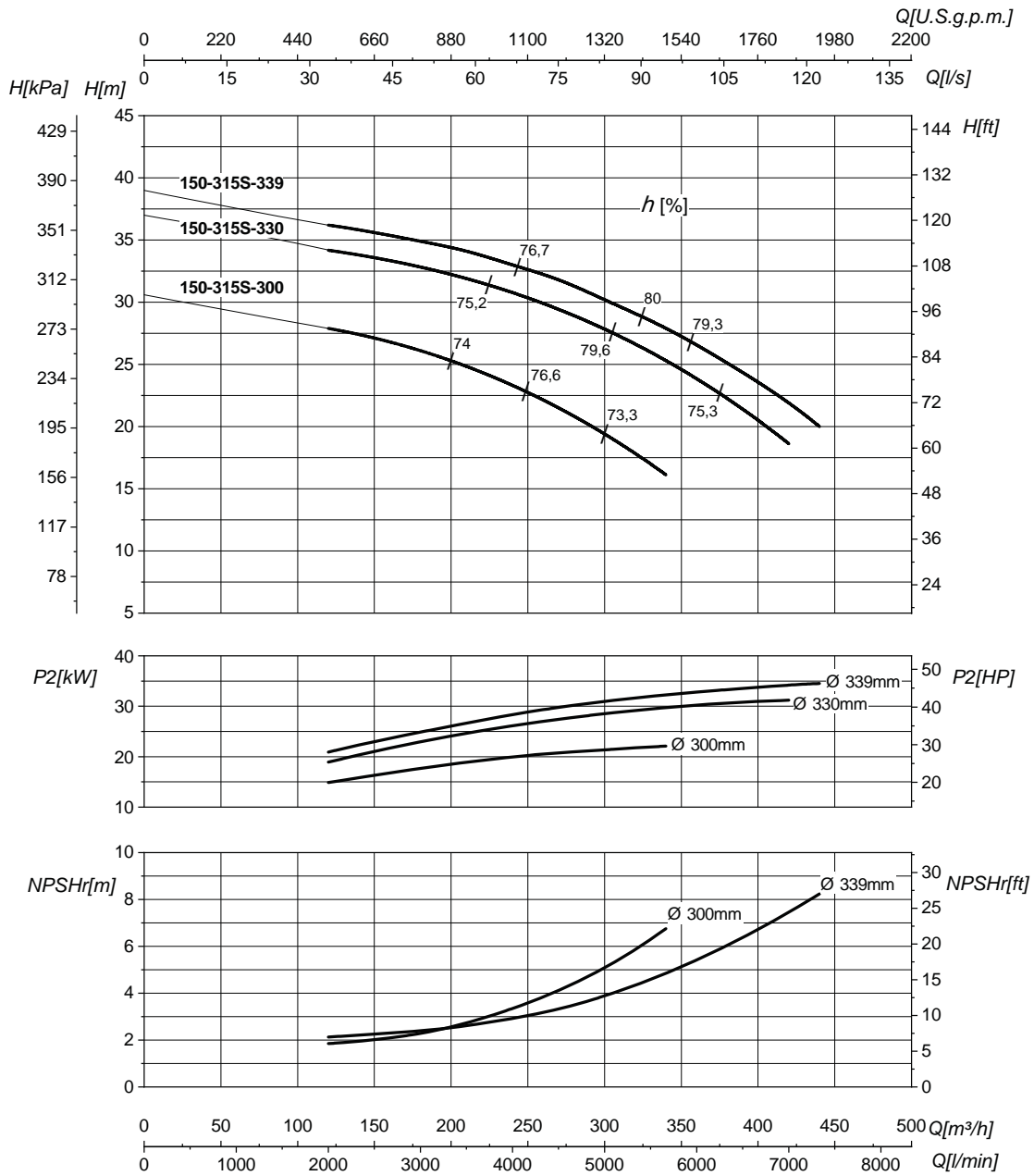

Номинальный DN всасывания 150		Номинальный DN нагнетания 150	
Q	Подача	H	Напор
P ₂	Потребляемая мощность насоса	η	Коэффициент полезного действия насоса
NPSHr	См. Техническое приложение на стр. 219	MEI	См. Техническое приложение на стр. 219 >0,4

Кривые характеристик основываются на данных кинематической вязкости = 1 мм²/с, плотности = 1000 кг/м³, температура = 20°C. Допуски и кривые согласно UNI EN ISO 9906:2012 класс 3B. Действительные данные для стандартной версии.

ГИДРАВЛИЧЕСКИЕ ХАРАКТЕРИСТИКИ

L-4P 150-400				1450 1/min											50Hz			
Тип	P ₂		MEI	Q	l/s	0	44,4	55,6	83,3	111	139	167	181	194	211	222		
	kW	HP			m ³ /h	0	160	200	300	400	500	600	650	700	760	800		
					l/min	0	2667	3333	5000	6667	8333	10000	10833	11667	12667	13333		
L-4P 150-400-365	55	75	>0,4	H (m)	44,5	43,5	43	40	35,5	30	21,5	15,5						
L-4P 150-400-395	75	100	>0,4		52	51	50,5	49	45	40,5	34	30,5	26	18				
L-4P 150-400-419	90	125	>0,4		59	57,5	57	55,5	53	48,5	43	40	36,5	32,5	28			

Размеры – базовые исполнения

Тип	P ₂		Мощность двигателя	E [mm]	L1 [mm]	L2 [mm]	L3 [mm]	H [mm]	H1 [mm]	H2 [mm]	H3 [mm]	B [mm]	B1 [mm]	B2 [mm]	B3 [mm]	øF [mm]	G	kg
	kW	HP																
L-4P 150-400-365	55	75	250	450x460	1000	450	550	1265	250	200	40	629	330	299	332	450	M16	640
L-4P 150-400-395	75	100	280	/	1000	450	550	/	250	200	40	629	330	299	/	450	M16	-
L-4P 150-400-419	90	125	280	/	1000	450	550	/	250	200	40	629	330	299	/	450	M16	-

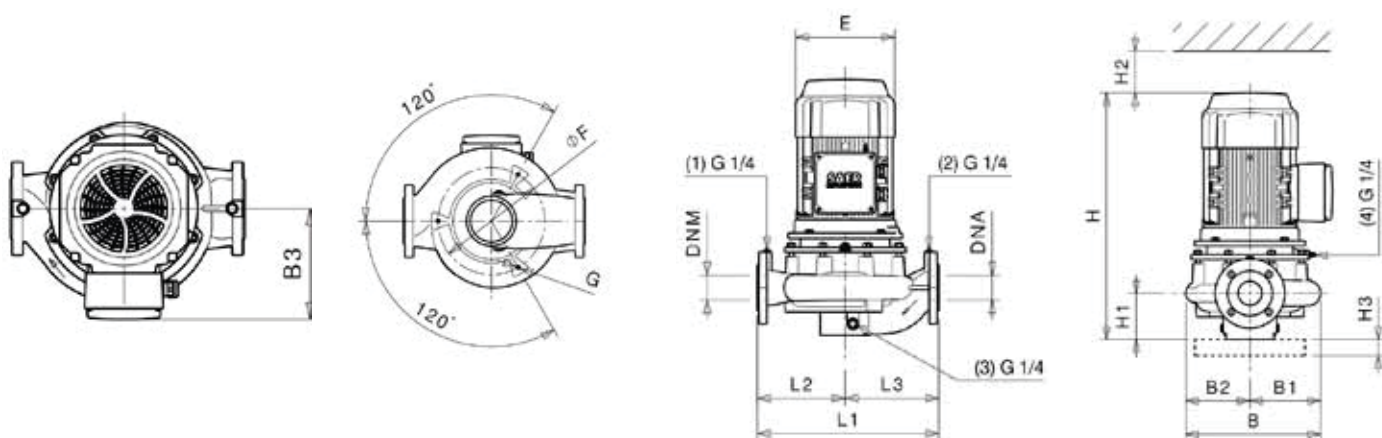

Фланцы				
	DNA		DNM	
DN	150		150	
PN	10/16		10/16	
D [mm]	289		289	
K [mm]	240		240	
C [mm]	212		212	
Отверстия	ø [mm]	n	ø [mm]	n
	22	8	22	8

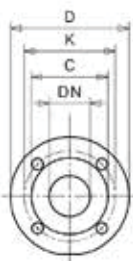

- Габаритные чертежи, веса и изображения являются лишь ориентировочными, а не обязательными
- Размеры и характеристики исполнения с частотным преобразователем на стр. 132
- Информация о двигателях и дополнительные опции на стр. 187

L-4P 150-400

1450 1/min

50Hz

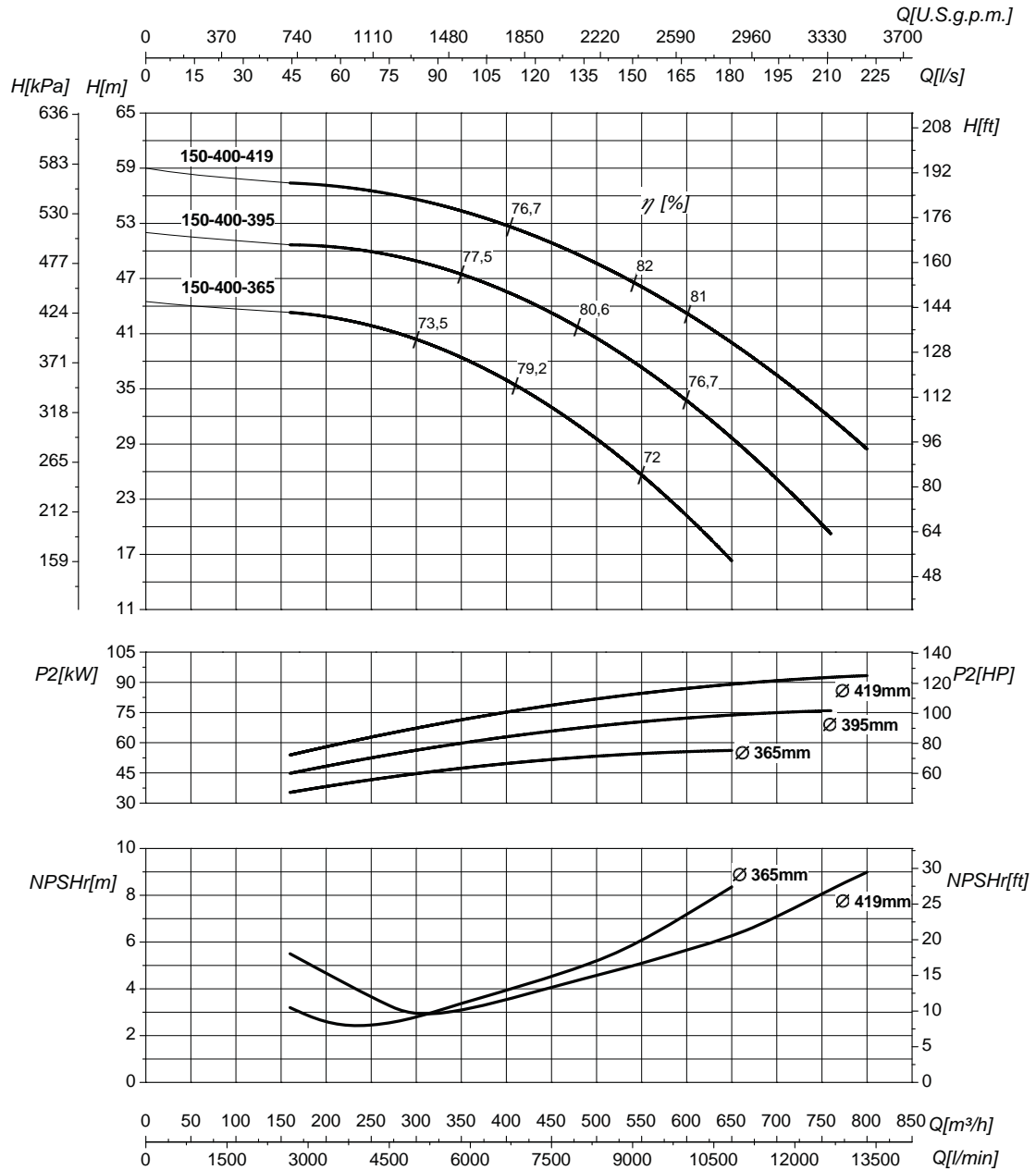

Номинальный DN всасывания **150**

Номинальный DN нагнетания **150**

Q	Подача	H	Напор
P ₂	Потребляемая мощность насоса	η	Коэффициент полезного действия насоса
NPSHr	См. Техническое приложение на стр. 219	MEI	См. Техническое приложение на стр. 219 >0,4

Кривые характеристик основываются на данных кинематической вязкости = 1 мм²/с, плотности = 1000 кг/м³, температура = 20°C. Допуски и кривые согласно UNI EN ISO 9906:2012 класс 3B. Действительные данные для стандартной версии.

L-IVE СЕРИИ

ИСПОЛНЕНИЯ С ЧАСТОТНЫМ ПРЕОБРАЗОВАТЕЛЕМ, ВСТРОЕННЫМ В ДВИГАТЕЛЬ



РАБОЧИЕ ПРЕДЕЛЫ – ИСПОЛНЕНИЯ С ЧАСТОТНЫМ ПРЕОБРАЗОВАТЕЛЕМ, ВСТРОЕННЫМ В ДВИГАТЕЛЬ

1800 ÷ 2900 1/min

DN		25	32	40	50	65	80	100	
1	Qmin - Qmax	m ³ /h	0,3 ÷ 11	1,2 ÷ 30	2,4 ÷ 43,5	3 ÷ 64	4,5 ÷ 95	12 ÷ 140	9 ÷ 135
2	H (Q=0)	m	11	96	95	70,5	45,6	38,5	29
3	PN	bar	16 (25*)			16			
4	P ₂ max	kW	0,37	15	15	15	15	15	15
5	Tw	°C	-15 / +140						
6	Ta	°C	-10 / +40						
7		g/m ³	65						
8		mm	3						
9		min	5 (вода T 20°C)						

900 ÷ 1450 1/min

DN			32	40	50	65	80	100	125
1	Qmin - Qmax	m ³ /h	1,2 ÷ 28	1,8 ÷ 29	3 ÷ 40	3 ÷ 90	9 ÷ 160	12 ÷ 205	80 ÷ 320
2	H (Q=0)	m	23,5	25,5	26	25	34,6	25,6	20
3	PN	bar	16 (25*)			16			
4	P ₂ max	kW	2,2	2,2	3	7,5	15	11	15
5	Tw	°C	-15 / +140						
6	Ta	°C	-10 / + 40						
7		g/m ³	85						
8		mm	3						
9		min	5 (вода T 20°C)						

(*) По запросу

1. Область подачи
2. Максимальный напор (Q=0)
3. Макс. рабочее давление: под максимальным рабочим давлением подразумевается сумма давления на входе в насос и давления развиваемого насосом при нулевой подаче [Температура перекачиваемой жидкости 20°C]. Границы температуры-давления отражены в таблицах включённых в техническое приложение
4. Максимальная мощность
5. Температура перекачиваемой жидкости
6. Температура окружающей среды
7. Максимальное содержание твёрдых частиц
8. Максимальные размеры твёрдых частиц
9. Максимальное время работы при закрытом патрубке (для воды температурой 20°C)

DN всасывания и нагнетания

ОПИСАНИЕ

Центробежные электронасосы с патрубками на одной оси, предназначенные для перекачивания холодной и горячей воды для установки в гражданских и промышленных системах отопления, кондиционирования, для горячей воды для санитарных нужд, установок повышения давления и других гражданских и промышленных применений, оснащённые частотным преобразователем встроенным в двигатель.

Насосы и двигатели в соответствии с Директивой 2009/125/CE (ErP)

ХАРАКТЕРИСТИКИ

2 или 4 полюсное исполнение

С мощностями от 5,5 кВт до 75 кВт

Параметры при ~2900 об/мин

Максимальный расход 140 м³/ч / Максимальный напор 96 мт

Параметры при ~1450 об/мин

Максимальный расход 205 м³/ч / Максимальный напор: 35 мт

Температура перекачиваемой жидкости: -15°C/+140°C

Макс. рабочее давление (под максимальным рабочим давлением подразумевается сумма давления на входе в насос и давления развиваемого насосом при нулевой подаче): 16 бар (10 бар для моделей с резьбовыми патрубками)

Направление вращения: по часовой стрелке (со стороны двигателя)

ХАРАКТЕРИСТИКИ КОНСТРУКЦИИ

НАСОСЫ – стандартное исполнение

В соответствии с Директивой 2009/125/CE (ErP)

– Регламент (EU) No 547/2012

Конструкция:

- Моноблочная для моделей с фланцами до DN65
- В совокупности с унифицированным двигателем V1, подсоединённым посредством жёсткой муфты для моделей с размерами фланцев DN80 и более

Корпус насоса: чугун EN-GJS-500

Рабочее колесо из различных материалов: латунь, чугун, сталь или бронза

Выступ вала: нержавеющая сталь AISI431 (1.4057) или дуплексная сталь (1.4362)

Двунаправленное механическое уплотнение согласно EN 12756 AQ1EGG (графит/ карбид кремния/ EPDM), другие конфигурации поставляются по запросу

Уплотнения из EPDM

Унифицированные фланцы UNI EN 1092-2

Ответные фланцы поставляются по запросу

Двунаправленное механическое уплотнение

Уплотнения из арамидного волокна

Унифицированные фланца UNI EN 1092-2

Ответные фланцы поставляются по запросу

ДВИГАТЕЛИ И ЧАСТОТНЫЕ ПРЕОБРАЗОВАТЕЛИ

Трёхфазные исполнения: P_{max} 15кВт (I_{max} 37 A) – Напряжение питания: 200 ÷ 460 V

Однофазное исполнение: P_{max} 2.2кВт (I_{max} 9 A) – Напряжение питания: 100 ÷ 244 V

Защита: IP55 (63-71:IP44)

Класс изоляции: F

Температура окружающей среды: мин. 0°C - макс 40°C

В соответствии с Директивой 2009/125/CE (ErP) – Регламент (EU) No 640/2009 и (EU) No 4/2014

Асинхронные индукционные, 2 или 4 полюсные с внешней вентиляцией (TEFC)

Классы энергосбережения согласно IEC 60034-30: начиная от 0,75 кВт IE3 или IE2.3

ЧАСТОТНЫЕ ПРЕОБРАЗОВАТЕЛИ

Излучения: согласно EN 61000-6-4 Класс A

Помехоустойчивость: согласно EN 61000-4-2 (B), EN 61000-4-3 (A), EN 61000-4-4 (B), EN 61000-4-5 (B), EN 61000-4-6 (A)

ПОКРАСКА

Антикоррозийная двухкомпонентная эмаль, подходящая для контакта с питьевой водой. Стойкость к коррозии соответствует циклу C3M согласно EN12944-6 (Цикл C5M по запросу)

УСТАНОВКА

Электронасосы могут быть установлены на горизонтальной или вертикальной оси, двигателем всегда вверх

ДОПУЩЕНИЯ

Насос согласно UNI EN ISO 9906:2012 уровень 3B

(другие уровни по запросу)

Двигатель: IEC 60034-1

ХАРАКТЕРИСТИКИ ЧАСТОТНОГО ПРЕОБРАЗОВАТЕЛЯ

			IVM-L-HP3-9.5A	IVT-L-HP3-5.5A	IVT-L-HP5.5-11A	IVT-L-HP7.5-14.5A	IVT-L-HP10-19A	IVT-L-HP15-26A	IVT-L-HP20-35A	
1	V1n	V	1x(100-244)V			3x(220-460)V				
2	f ₁	Hz	50-60							
3	P _{2n}	kW	2.2	2.2	4	5.5	7.5	11	15	
		HP	3	3	5.5	7.5	10	15	20	
4	V ₂	V	3x(120-244)V			3x(220-460)V				
5	f ₂	Hz	52Hz							
6	I ₁	A	11	6	12	16	20.5	28	37	
7	I ₂	A	9,5	5,5	11	14.5	19	26	35	
8			V/f			Vectorial				
9			Display 2x16							
10			RS485							
11	ΔP	Bar	0 - 30							
12			In: 0-5V / 15V - Out: 0-5V / 15V - 4-20 mA							
13			Motor ventilation				Forced ventilation			
14			IP55							
15	Tamb	°C	0..+40							
16	Tstoc	°C	-20..+50							

1. Напряжение на входе
2. Частота на входе
3. Максимальная мощность двигателя насоса
4. Напряжение на выходе из частотного преобразователя
5. Частота на выходе из частотного преобразователя
6. Максимальный ток на выходе
7. Максимальный ток на выходе
8. Логика управления
9. Интерфейс пользователя
10. Сообщение с другими частотными преобразователями
11. Диапазон измерения давления
12. Совместимые сигналы
13. Тип охлаждения
14. Уровень защиты
15. Температура окружающей среды
16. Температура хранения

ДАТЧИКИ (ПО ЗАПРОСУ)

Тип	Модель	Размер	Сигнал
Датчик давления	K3	0 ÷ 3 bar	4 - 20 mA
	K5	0 ÷ 5 bar	4 - 20 mA
	K16	0 ÷ 16 bar	4 - 20 mA
	K25	0 ÷ 25 bar	4 - 20 mA
Измерителя подачи	По запросу		4 - 20 mA

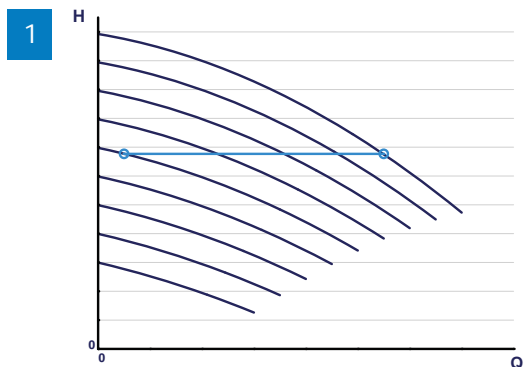

1 Работа при постоянном давлении (контроль PID): поддержание давления на нагнетании на уровне, установленном пользователем (set-point). Управление посредством преобразователя давления, установленным на нагнетании насоса.

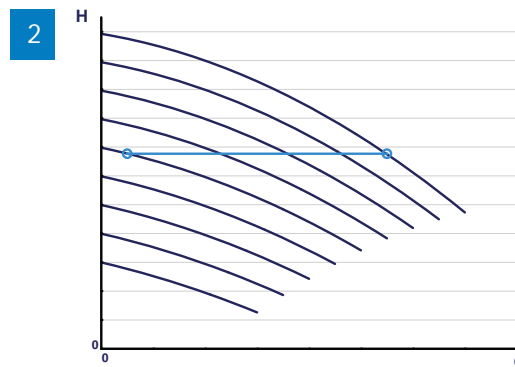

2 Работа при постоянном дифференциальном давлении (Pd-Ps): поддержание дифференциала давления (между давлением на нагнетании и давлением на всасывании) на постоянном значении. Управление посредством преобразователей давления, один из которых установлен на всасывании, второй на нагнетании или посредством датчика дифференциального давления.

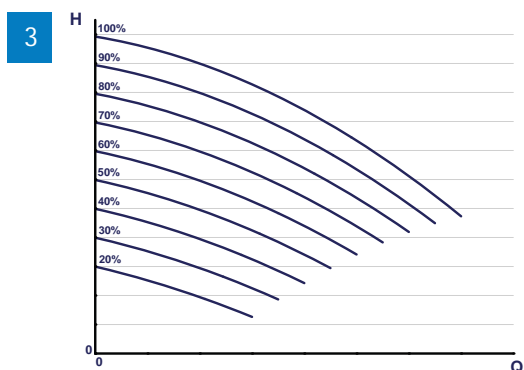

3 Работа на зафиксированной скорости: программируется фиксированная скорость работы, соответствующая кривой насоса при данной скорости. Данный способ может быть использован при отсутствии преобразователя давления.

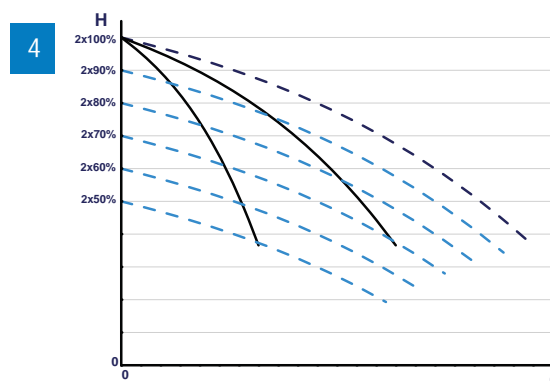

4 Работа в режиме нескольких насосов: управление несколькими насосами в режиме ведущий-ведомый, до максимума 8 насосов, установленных параллельно. Подключение посредством серийного кабеля или технология Bluetooth (для мощностей от 7,5 Квт и выше).

Для исполнений от 7,5 кВт и выше

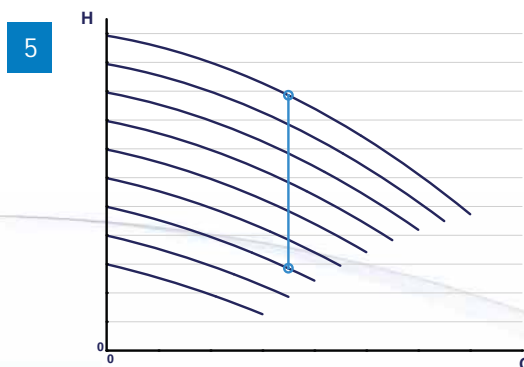

5 Работа при постоянной подаче: система поддерживает постоянную подачу при изменении условий напора. Контроль осуществляется посредством измерителя подачи с сигналом 4-20 mA.

6

Контроль абсолютного давления на всасывании: работа с преобразователем давления, установленным на всасывании.

7

Постоянная температура: работа посредством датчика температуры.

РАБОЧИЕ КРИВЫЕ И РАЗМЕРЫ

L-IVE-2P 25-90

2900 1/min

50Hz

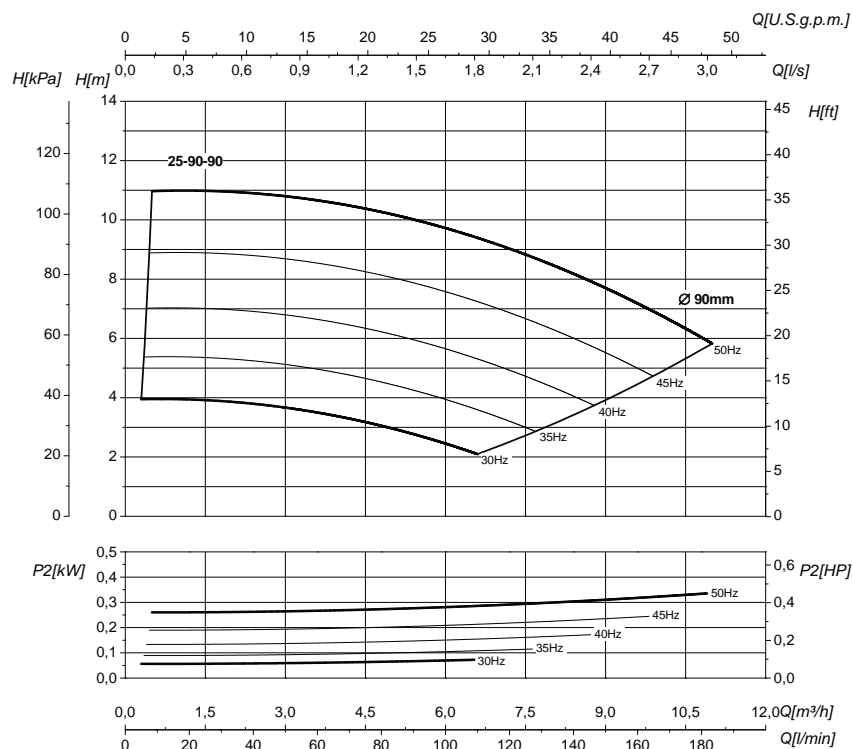
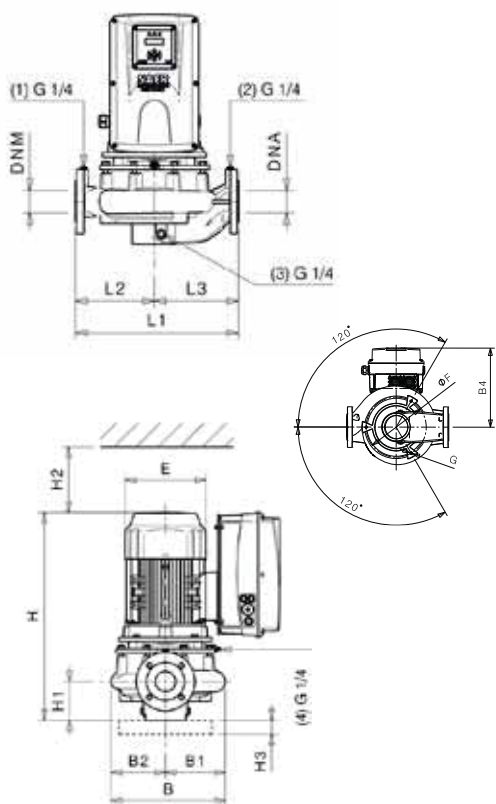

Тип	L-IVE-2P 25-90-90	
P ₂	KW	0,37
	HP	0,5
Мощность двигателя	63	
Inverter	1~	IVM-L-HP3-9.5A
	3~	IVT-L-HP3-5.5A
E [mm]	125	
L1 [mm]	180	
L2 [mm]	85	
L3 [mm]	95	
H [mm]	295	
H1 [mm]	46	
H2 [mm]	100	
H3 [mm]	-	
B [mm]	137	
B1 [mm]	69	
B2 [mm]	68	
B4 [mm]	171	
øF [mm]	-	
G	-	

Фланцы	
DNA [mm]	25
DNM [mm]	25
G	1" 1/2 ⁽¹⁾

Габаритные чертежи, веса и изображения являются лишь ориентировочными, а не обязательными

Датчики, поставляемые по запросу

Тип	Модель	Размер
Датчик давления	K3	0 ÷ 3 bar
	K5	0 ÷ 5 bar

Полный список поставляемых датчиков на стр. 134

L-IVE- 2P 32-100

2900 1/min

50Hz

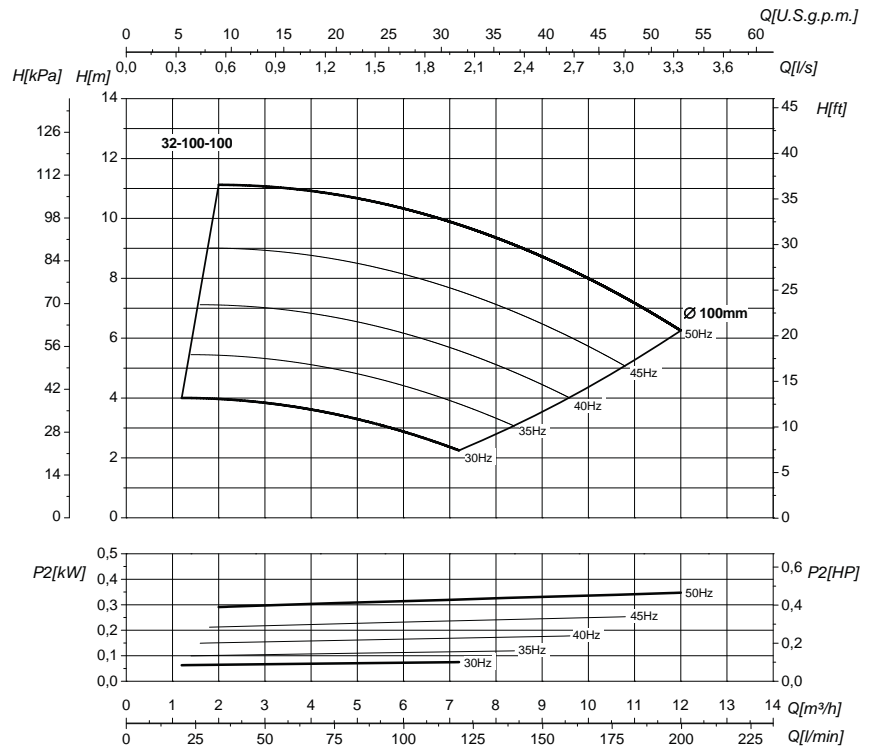
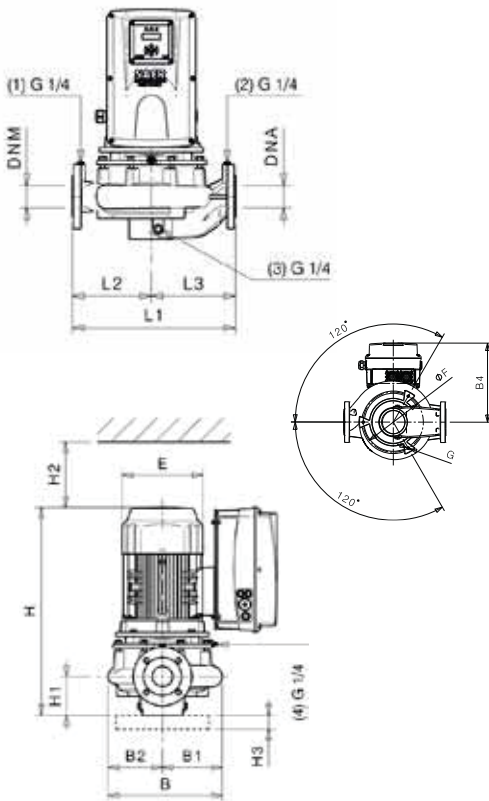

Тип	L-IVE-2P 32-100-100	
P ₂	KW	0,37
	HP	0,5
Мощность двигателя	71	
Inverter	1~	IVM-L-HP3-9.5A
	3~	IVT-L-HP3-5.5A
E [mm]	140	
L1 [mm]	220	
L2 [mm]	105	
L3 [mm]	115	
H [mm]	384	
H1 [mm]	79	
H2 [mm]	85	
H3 [mm]	-	
B [mm]	164	
B1 [mm]	82	
B2 [mm]	82	
B4 [mm]	178	
øF [mm]	-	
G	-	

Фланцы				
	DNA		DNM	
DN	32		32	
PN	10/16		10/16	
D [mm]	144		144	
K [mm]	100		100	
C [mm]	78		78	
Отверстия	ø [mm]	n	ø [mm]	n
	18	4	18	4

Габаритные чертежи, веса и изображения являются лишь ориентировочными, а не обязательными

Датчики, поставляемые по запросу

Тип	Модель	Размер
Датчик давления	K3	0 ÷ 3 bar
	K5	0 ÷ 5 bar

Полный список поставляемых датчиков на стр. 134

РАБОЧИЕ КРИВЫЕ И РАЗМЕРЫ

L-IVE-2P 32-112

2900 1/min

50Hz

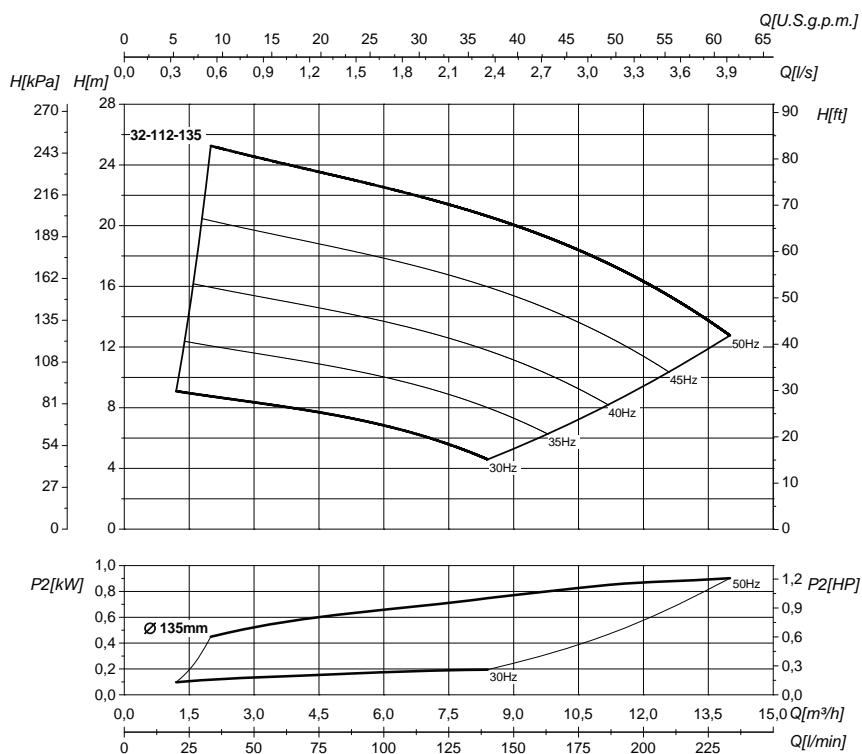
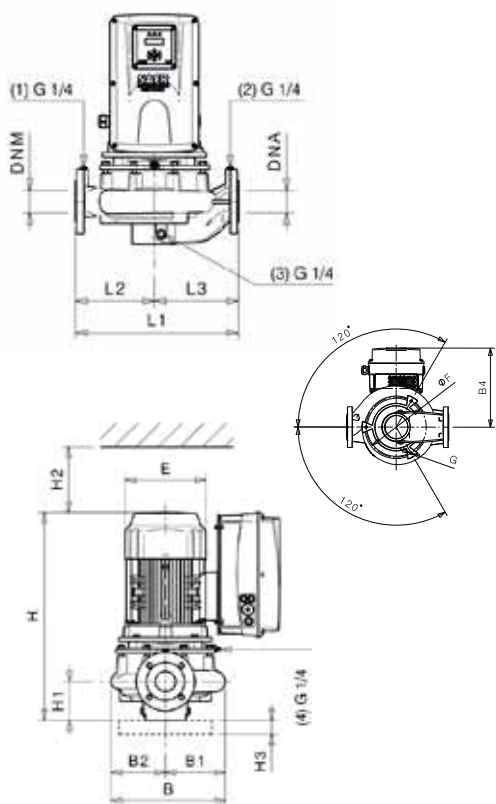

Тип	L-IVE-2P 32-112-135	
P ₂	kW	1,1
	HP	1,5
Мощность двигателя	80	
Inverter	1~	IVM-L-HP3-9.5A
	3~	IVT-L-HP3-5.5A
E [mm]	160	
L1 [mm]	280	
L2 [mm]	140	
L3 [mm]	140	
H [mm]	414	
H1 [mm]	79	
H2 [mm]	120	
H3 [mm]	-	
B [mm]	212	
B1 [mm]	106	
B2 [mm]	106	
B4 [mm]	194	
øF [mm]	-	
G	-	

Фланцы				
	DNA		DNM	
DN	32		32	
PN	10/16		10/16	
D [mm]	144		144	
K [mm]	100		100	
C [mm]	78		78	
Отверстия	ø [mm]	n	ø [mm]	n
	18	4	18	4

Габаритные чертежи, веса и изображения являются лишь ориентировочными, а не обязательными

Датчики, поставляемые по запросу

Тип	Модель	Размер
Датчик давления	K3	0 ÷ 3 bar
	K5	0 ÷ 5 bar

Полный список поставляемых датчиков на стр. 134

L-IVE-2P 32-125S

2900 1/min

50Hz

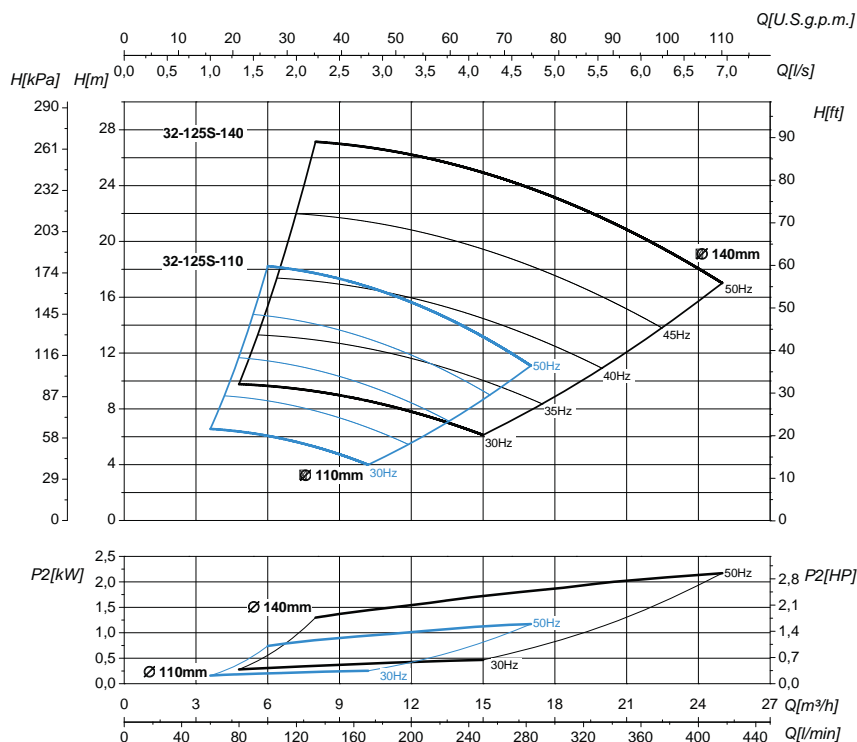
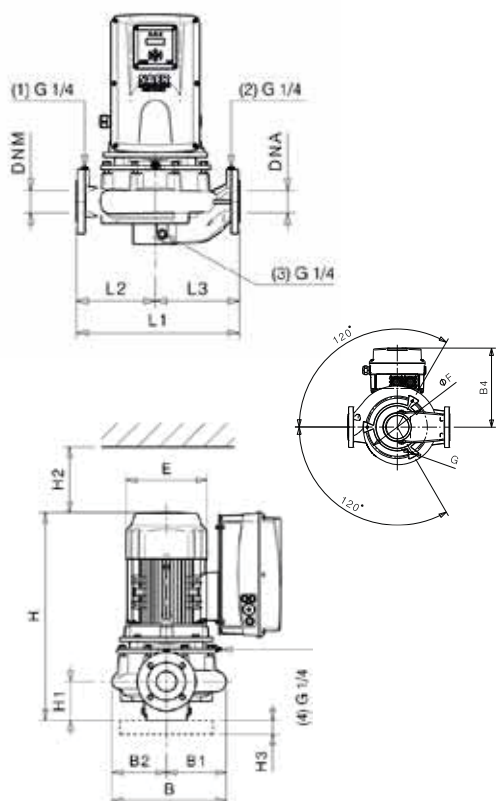

Тип		L-IVE-2P 32-125S-110	L-IVE-2P 32-125S-140
P ₂	kW	1,1	2,2
	HP	1,5	3
Мощность двигателя		80	90
Inverter	1~	IVM-L-HP3-9.5A	-
	3~	IVT-L-HP3-5.5A	IVT-L-HP3-5.5A
E [mm]		160	176
L1 [mm]		280	280
L2 [mm]		140	140
L3 [mm]		140	140
H [mm]		414	450
H1 [mm]		79	79
H2 [mm]		120	120
H3 [mm]		-	-
B [mm]		212	212
B1 [mm]		106	106
B2 [mm]		106	106
B4 [mm]		194	194
øF [mm]		-	-
G		-	-

Фланцы					
	DNA		DNM		
DN	32		32		
PN	10/16		10/16		
D [mm]	144		144		
K [mm]	100		100		
C [mm]	78		78		
Отверстия	ø [mm]	n	ø [mm]	n	
	18	4	18	4	

Габаритные чертежи, веса и изображения являются лишь ориентировочными, а не обязательными

Датчики, поставляемые по запросу

Тип	Модель	Размер
Датчик давления	K3	0 ÷ 3 bar
	K5	0 ÷ 5 bar

Полный список поставляемых датчиков на стр. 134

РАБОЧИЕ КРИВЫЕ И РАЗМЕРЫ

L-IVE-2P 32-160S

2900 1/min

50Hz

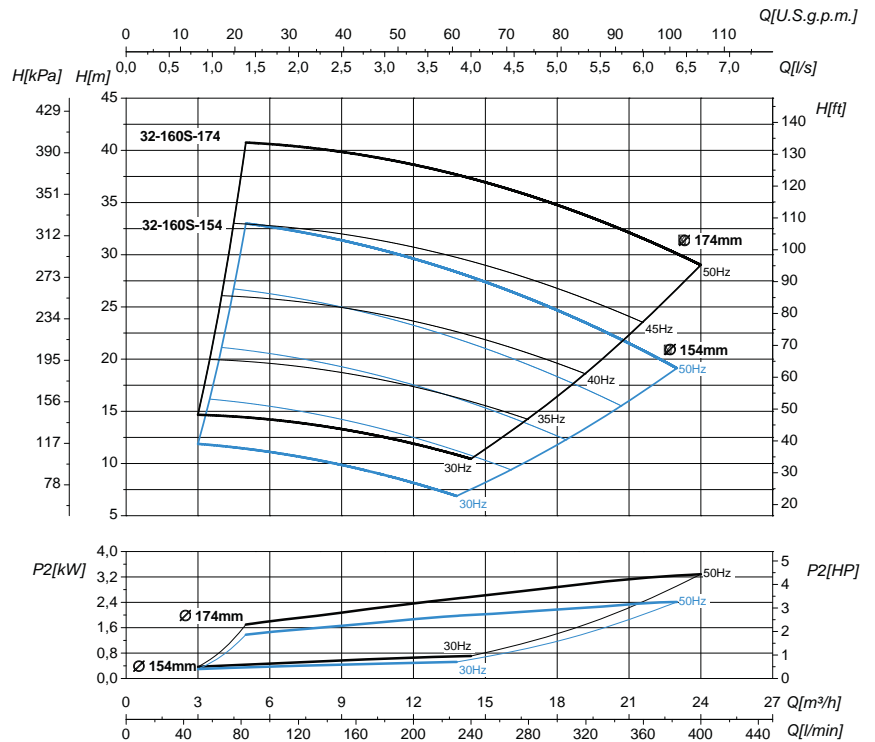
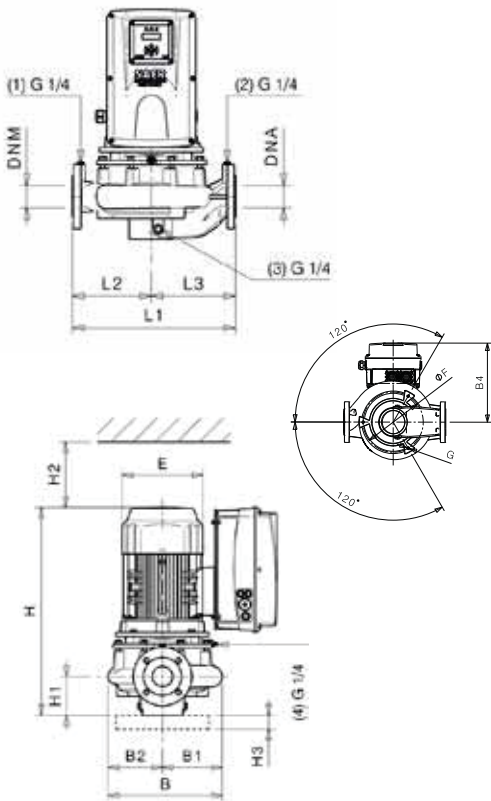

Тип	L-IVE-2P 32-160S-154	L-IVE-2P 32-160S-174	
P ₂	kW	2,2	3
	HP	3	4
Мощность двигателя	90	100	
Inverter	1~	-	-
	3~	IVT-L-HP3-5.5A	IVT-L-HP5.5-11A
E [mm]	176	196	
L1 [mm]	340	340	
L2 [mm]	160	160	
L3 [mm]	180	180	
H [mm]	471	561	
H1 [mm]	100	100	
H2 [mm]	110	110	
H3 [mm]	-	-	
B [mm]	238	238	
B1 [mm]	119	119	
B2 [mm]	119	119	
B4 [mm]	194	250	
øF [mm]	-	-	
G	-	-	

Фланцы				
	DNA		DNM	
DN	32		32	
PN	10/16		10/16	
D [mm]	144		144	
K [mm]	100		100	
C [mm]	78		78	
Отверстия	ø [mm]	n	ø [mm]	n
	18	4	18	4

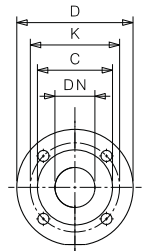

Габаритные чертежи, веса и изображения являются лишь ориентировочными, а не обязательными

Датчики, поставляемые по запросу

Тип	Модель	Размер
Датчик давления	K3	0 ÷ 3 bar
	K5	0 ÷ 5 bar

Полный список поставляемых датчиков на стр. 134

Информация о двигателях и дополнительные опции на стр. 187

L-IVE-2P 32-200N

2900 1/min

50Hz

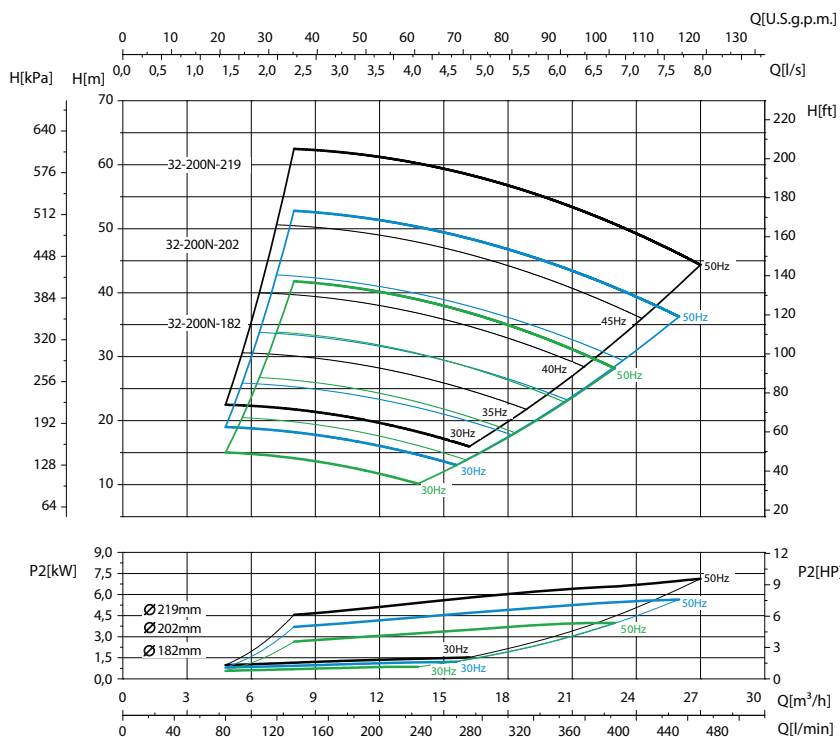
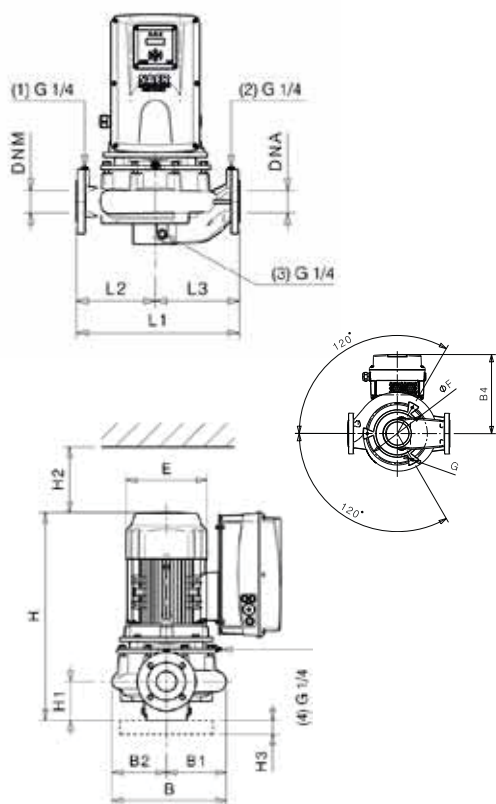

Тип		L-IVE-2P 32-200N-182	L-IVE-2P 32-200N-202	L-IVE-2P 32-200N-219
P ₂	kW	4	5,5	7,5
	HP	5,5	7,5	10
Мощность двигателя		112	132	132
Inverter	1~	-	-	-
	3~	IVT-L-HP5.5-11A	IVT-L-HP7.5-14.5A	IVT-L-HP10-19A
E [mm]		220	260	260
L1 [mm]		440	440	440
L2 [mm]		180	180	180
L3 [mm]		260	260	260
H [mm]		543	609	609
H1 [mm]		100	100	100
H2 [mm]		130	130	130
H3 [mm]		-	-	-
B [mm]		286	286	286
B1 [mm]		143	143	143
B2 [mm]		143	143	143
B4 [mm]		212	291	370
øF [mm]		-	-	-
G		-	-	-

Фланцы				
	DNA		DNM	
DN	32		32	
PN	10/16		10/16	
D [mm]	144		144	
K [mm]	100		100	
C [mm]	78		78	
Отверстия	ø [mm]	n	ø [mm]	n
	18	4	18	4

Габаритные чертежи, веса и изображения являются лишь ориентировочными, а не обязательными

Датчики, поставляемые по запросу

Тип	Модель	Размер
Датчик давления	K3	0 ÷ 3 bar
	K5	0 ÷ 5 bar

Полный список поставляемых датчиков на стр. 134

РАБОЧИЕ КРИВЫЕ И РАЗМЕРЫ

L-IVE-2P 32-250S

2900 1/min

50Hz

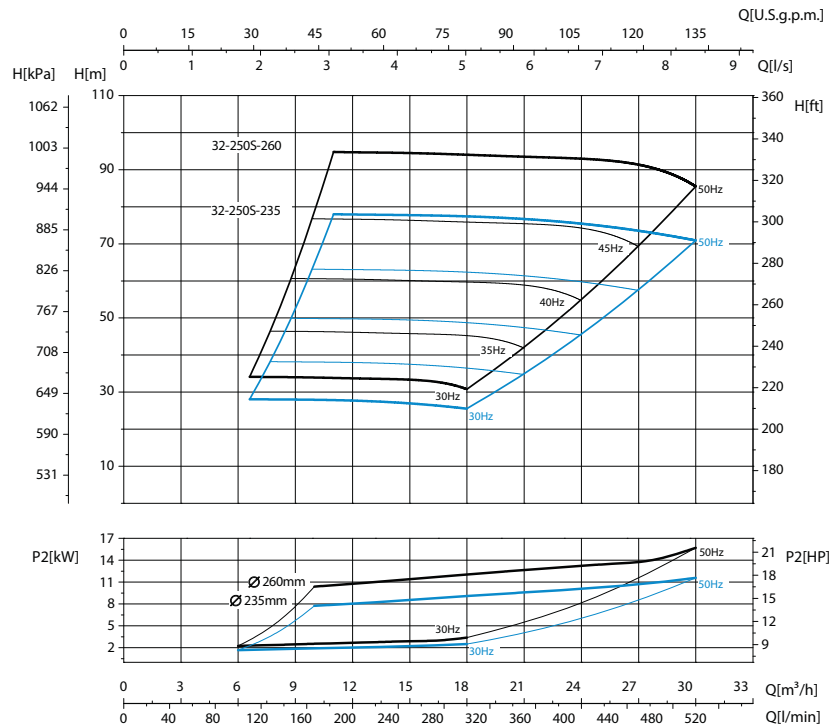
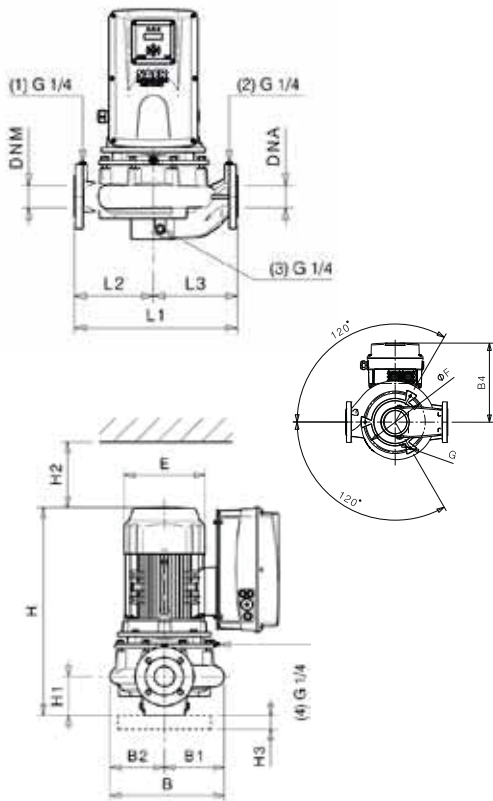

Тип		L-IVE-2P 32-250N-235	L-IVE-2P 32-250N-260
P ₂	kW	11	15
	HP	15	20
Мощность двигателя		132	132
Inverter	1~	-	-
	3~	IVT-L-HP15-26A	IVT-L-HP20-35A
E [mm]		260	260
L1 [mm]		490	490
L2 [mm]		240	240
L3 [mm]		250	250
H [mm]		619	674
H1 [mm]		110	110
H2 [mm]		110	110
H3 [mm]		40	40
B [mm]		337	337
B1 [mm]		171	171
B2 [mm]		166	166
B4 [mm]		370	370
øF [mm]		290	290
G		M12	M12

Фланцы				
	DNA		DNM	
DN	32		32	
PN	10/16		10/16	
D [mm]	144		144	
K [mm]	100		100	
C [mm]	78		78	
Отверстия	ø [mm]	n	ø [mm]	n
	18	4	18	4

Габаритные чертежи, веса и изображения являются лишь ориентировочными, а не обязательными

Датчики, поставляемые по запросу

Тип	Модель	Размер
Датчик давления	K3	0 ÷ 3 bar
	K5	0 ÷ 5 bar

Полный список поставляемых датчиков на стр. 134

L-IVE-2P 40-100

2900 1/min

50Hz

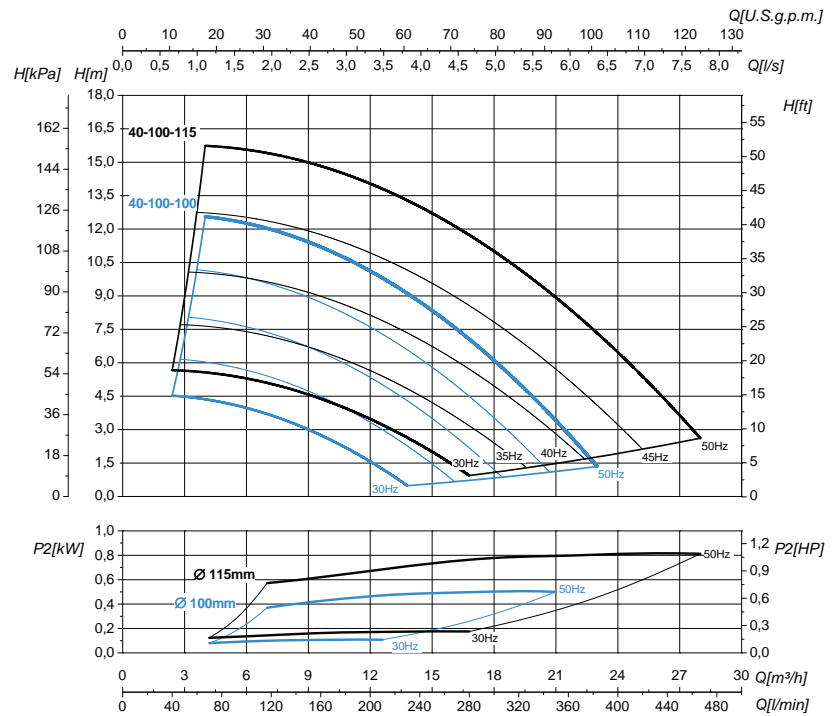
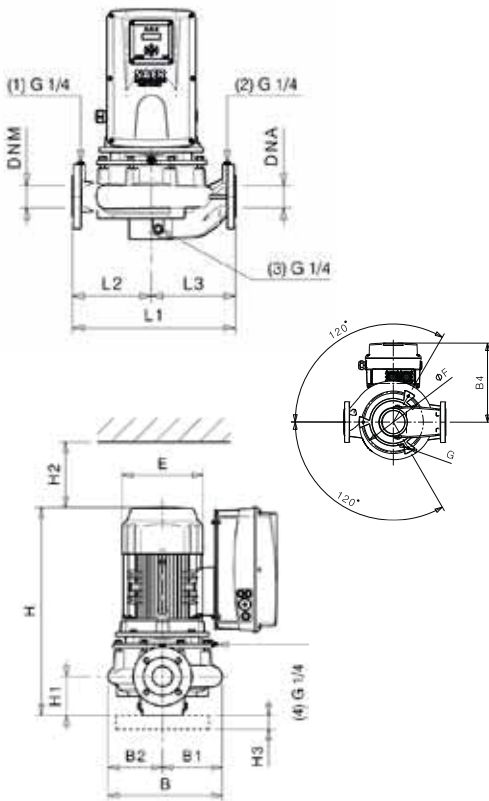

Тип		L-IVE-2P 40-100-100	L-IVE-2P 40-100-115
P ₂	kW	0,55	1,1
	HP	0,75	1,5
Мощность двигателя		71	80
Inverter	1~	IVM-L-HP3-9.5A	IVM-L-HP3-9.5A
	3~	IVT-L-HP3-5.5A	IVT-L-HP3-5.5A
E [mm]		140	160
L1 [mm]		250	250
L2 [mm]		120	120
L3 [mm]		130	130
H [mm]		390	440
H1 [mm]		79	79
H2 [mm]		140	140
H3 [mm]		-	-
B [mm]		194	194
B1 [mm]		99	99
B2 [mm]		95	95
B4 [mm]		178	194
øF [mm]		-	-
G		-	-

Фланцы				
	DNA		DNM	
DN	40		40	
PN	10/16		10/16	
D [mm]	154		154	
K [mm]	110		110	
C [mm]	88		88	
Отверстия	ø [mm]	n	ø [mm]	n
	18	4	18	4

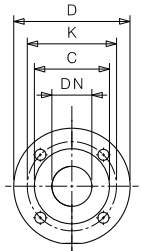

Габаритные чертежи, веса и изображения являются лишь ориентировочными, а не обязательными

Датчики, поставляемые по запросу

Тип	Модель	Размер
Датчик давления	K3	0 ÷ 3 bar
	K5	0 ÷ 5 bar

Полный список поставляемых датчиков на стр. 134

РАБОЧИЕ КРИВЫЕ И РАЗМЕРЫ

L-IVE-2P 40-112

2900 1/min

50Hz

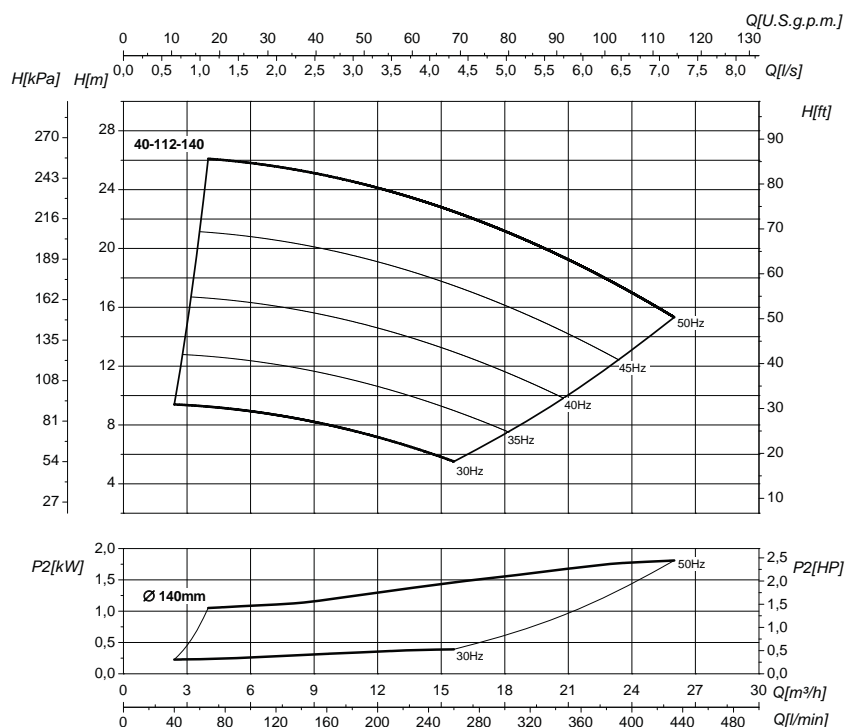
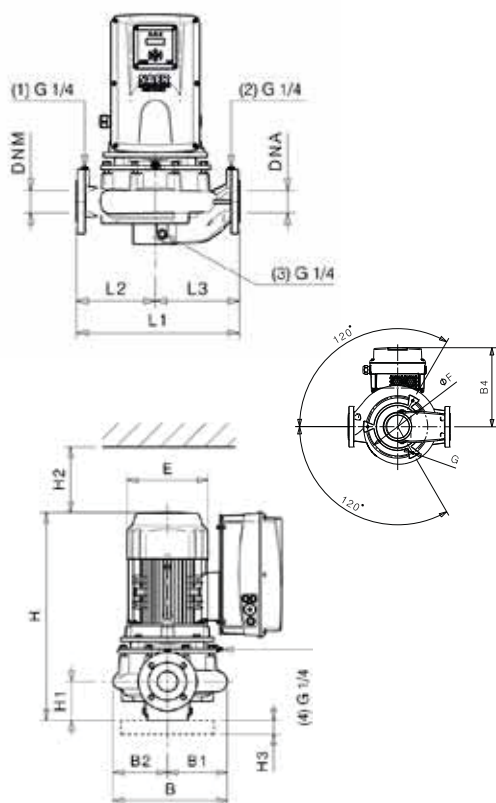

Тип	L-IVE-2P 40-112-140	
P ₂	kW	2,2
	HP	3
Мощность двигателя	90	
Inverter	1~	-
	3~	IVT-L-HP3-5.5A
E [mm]	176	
L1 [mm]	320	
L2 [mm]	140	
L3 [mm]	180	
H [mm]	449	
H1 [mm]	79	
H2 [mm]	120	
H3 [mm]	40	
B [mm]	221	
B1 [mm]	113	
B2 [mm]	108	
B4 [mm]	194	
øF [mm]	168	
G	M10	

Фланцы					
	DNA		DNM		
DN	40		40		
PN	10/16		10/16		
D [mm]	154		154		
K [mm]	110		110		
C [mm]	88		88		
Отверстия	ø [mm]	n	ø [mm]	n	
	18	4	18	4	

Габаритные чертежи, веса и изображения являются лишь ориентировочными, а не обязательными

Датчики, поставляемые по запросу

Тип	Модель	Размер
Датчик давления	K3	0 ÷ 3 bar
	K5	0 ÷ 5 bar

Полный список поставляемых датчиков на стр. 134

Информация о двигателях и дополнительные опции на стр. 187

L-IVE-2P 40-125S

2900 1/min

50Hz

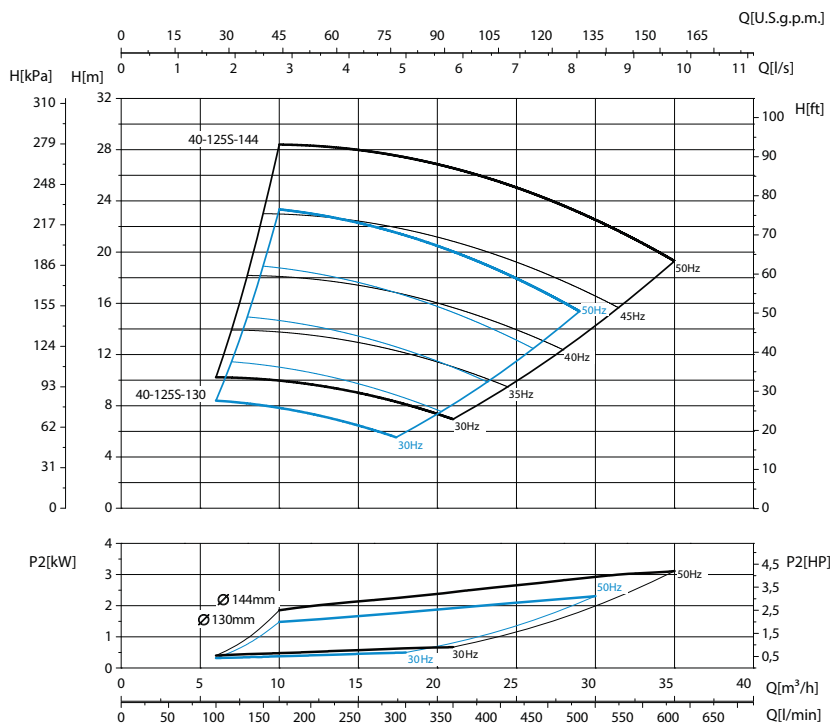
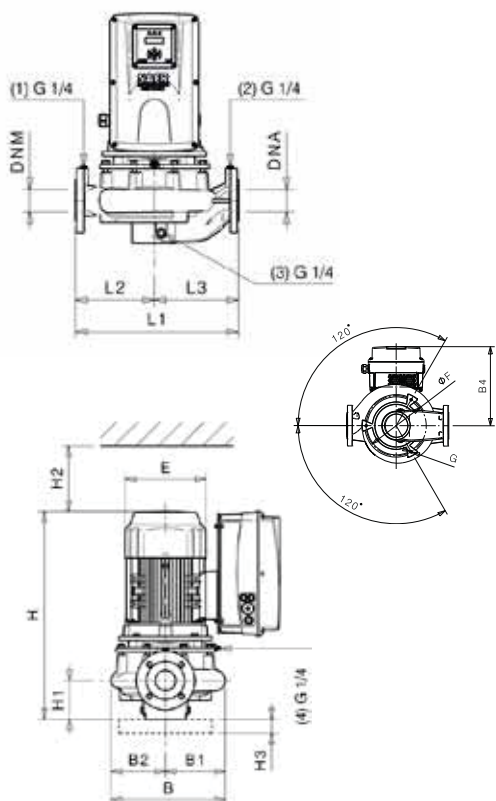

Тип		L-IVE-2P 40-125S-130	L-IVE-2P 40-125S-144
P ₂	kW	2,2	3
	HP	3	4
Мощность двигателя		90	100
Inverter	1~	-	-
	3~	IVT-L-HP3-5.5A	IVT-L-HP5.5-11A
E [mm]		176	196
L1 [mm]		320	320
L2 [mm]		140	140
L3 [mm]		180	180
H [mm]		449	539
H1 [mm]		79	79
H2 [mm]		120	120
H3 [mm]		40	40
B [mm]		221	221
B1 [mm]		113	113
B2 [mm]		108	108
B4 [mm]		194	250
øF [mm]		168	168
G		M10	M10

Фланцы				
	DNA		DNM	
DN	40		40	
PN	10/16		10/16	
D [mm]	154		154	
K [mm]	110		110	
C [mm]	88		88	
Отверстия	ø [mm]	n	ø [mm]	n
	18	4	18	4

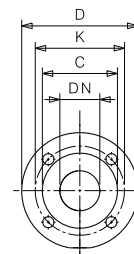

Габаритные чертежи, веса и изображения являются лишь ориентировочными, а не обязательными

Датчики, поставляемые по запросу

Тип	Модель	Размер
Датчик давления	K3	0 ÷ 3 bar
	K5	0 ÷ 5 bar

Полный список поставляемых датчиков на стр. 134

РАБОЧИЕ КРИВЫЕ И РАЗМЕРЫ

L-IVE-2P 40-160N

2900 1/min

50Hz

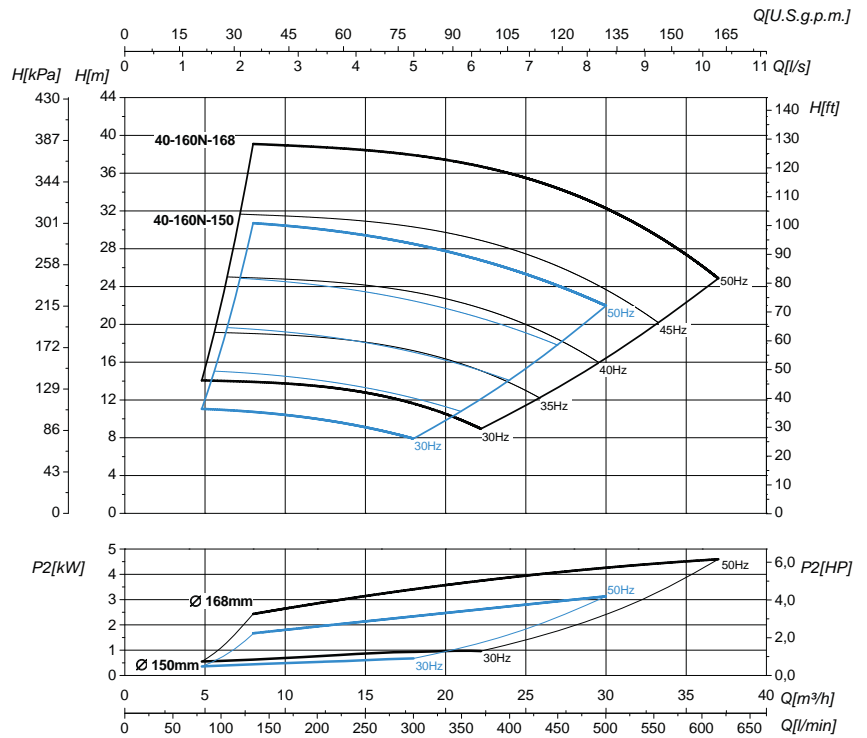
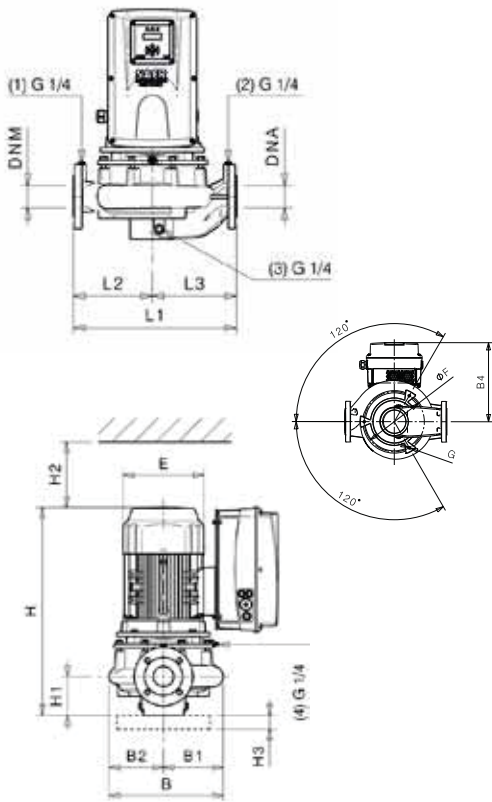

Тип		L-IVE-2P 40-160N-150	LIVE-2P 40-160N-168
P ₂	kW	3	5,5
	HP	4	7,5
Мощность двигателя		100	132
Inverter	1~	-	-
	3~	IVT-L-HP5.5-11A	IVT-L-HP7.5-14.5A
E [mm]		196	260
L1 [mm]		340	340
L2 [mm]		160	160
L3 [mm]		180	180
H [mm]		559	615
H1 [mm]		100	100
H2 [mm]		80	80
H3 [mm]		40	40
B [mm]		242	242
B1 [mm]		122	122
B2 [mm]		120	120
B4 [mm]		250	291
øF [mm]		168	168
G		M10	M10

Фланцы				
	DNA		DNM	
DN	40		40	
PN	10/16		10/16	
D [mm]	154		154	
K [mm]	110		110	
C [mm]	88		88	
Отверстия	ø [mm]	n	ø [mm]	n
	18	4	18	4

Габаритные чертежи, веса и изображения являются лишь ориентировочными, а не обязательными

Датчики, поставляемые по запросу

Тип	Модель	Размер
Датчик давления	K3	0 ÷ 3 bar
	K5	0 ÷ 5 bar

Полный список поставляемых датчиков на стр. 134

L-IVE-2P 40-200N

2900 1/min

50Hz

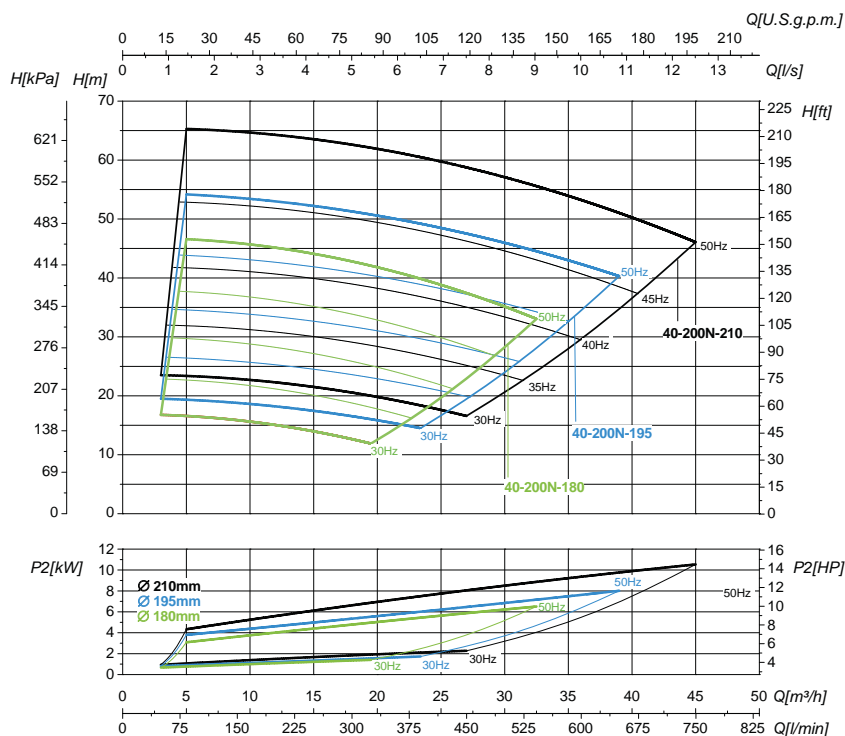
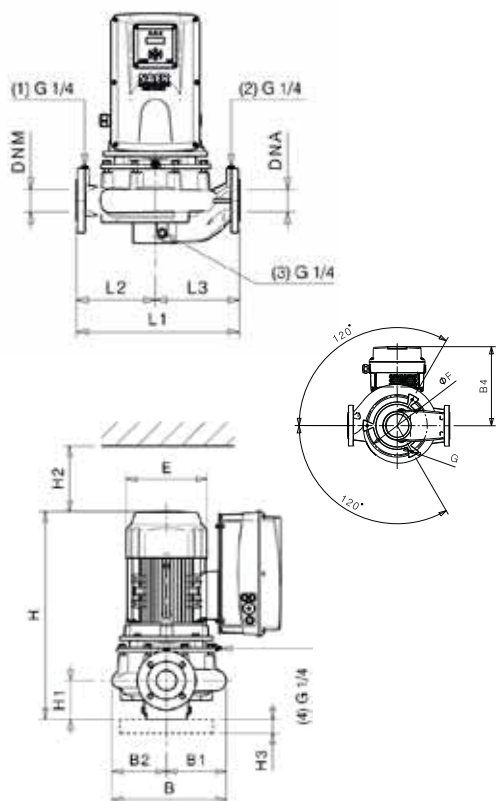

Тип	L-IVE-2P 40-200N-180	L-IVE-2P 40-200N-195	L-IVE-2P 40-200N-210	
P ₂	kW	5,5	7,5	11
	HP	7,5	10	15
Мощность двигателя	132	132	132	
Inverter	1~	-	-	-
	3~	IVT-L-HP7,5-14.5A	IVT-L-HP10-19A-3P	IVT-L-HP15-26A
E [mm]	260	260	260	
L1 [mm]	440	440	440	
L2 [mm]	180	180	180	
L3 [mm]	260	260	260	
H [mm]	619	619	619	
H1 [mm]	110	110	110	
H2 [mm]	130	130	130	
H3 [mm]	40	40	40	
B [mm]	286	286	286	
B1 [mm]	143	143	143	
B2 [mm]	143	143	143	
B4 [mm]	370	370	370	
øF [mm]	190	190	190	
G	M10	M10	M10	

Фланцы				
	DNA		DNM	
DN	40		40	
PN	10/16		10/16	
D [mm]	154		154	
K [mm]	110		110	
C [mm]	88		88	
Отверстия	ø [mm]	n	ø [mm]	n
	18	4	18	4

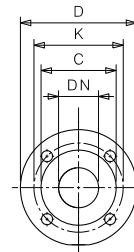

Габаритные чертежи, веса и изображения являются лишь ориентировочными, а не обязательными

Датчики, поставляемые по запросу

Тип	Модель	Размер
Датчик давления	K3	0 ÷ 3 bar
	K5	0 ÷ 5 bar

Полный список поставляемых датчиков на стр. 134

РАБОЧИЕ КРИВЫЕ И РАЗМЕРЫ

L-IVE-2P 40-250N

2900 1/min

50Hz

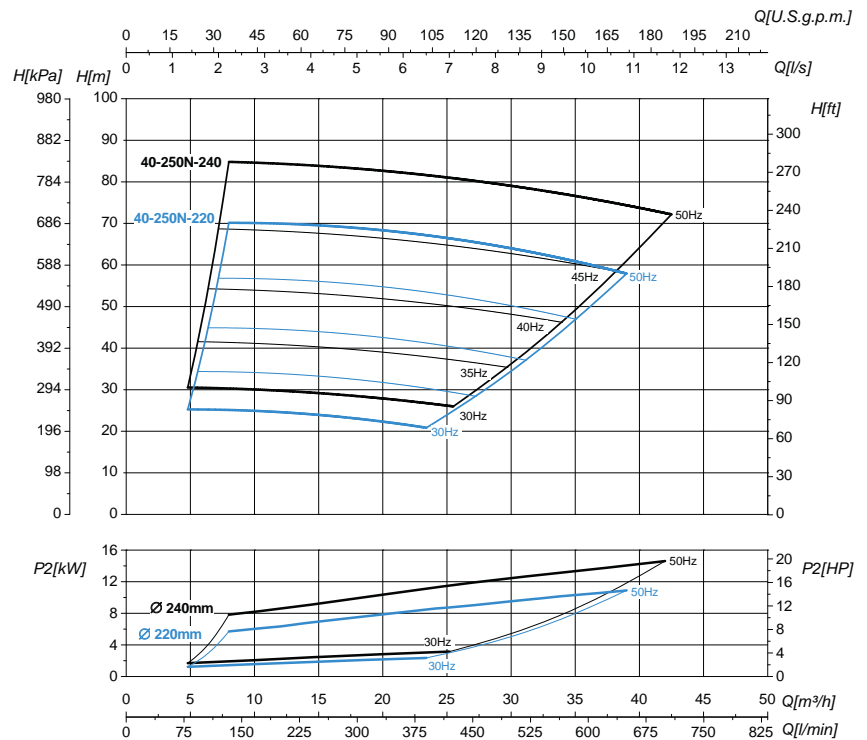
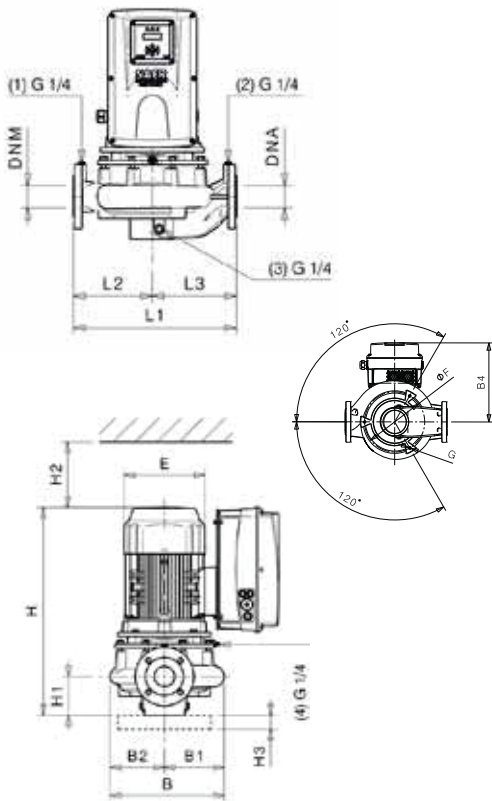

Тип		L-IVE-2P 40-250N-220	L-IVE-2P 40-250N-240
P ₂	kW	11	15
	HP	15	20
Мощность двигателя		132	132
Inverter	1~	-	-
	3~	IVT-L-HP15-26A	IVT-L-HP20-35A
E [mm]		260	260
L1 [mm]		490	490
L2 [mm]		240	240
L3 [mm]		250	250
H [mm]		620	675
H1 [mm]		110	110
H2 [mm]		130	130
H3 [mm]		40	40
B [mm]		332	332
B1 [mm]		166	166
B2 [mm]		166	166
B4 [mm]		370	370
øF [mm]		190	190
G		M10	M10

Фланцы				
	DNA		DNM	
DN	40		40	
PN	10/16		10/16	
D [mm]	154		154	
K [mm]	110		110	
C [mm]	88		88	
Отверстия	ø [mm]	n	ø [mm]	n
	18	4	18	4

Габаритные чертежи, веса и изображения являются лишь ориентировочными, а не обязательными

Датчики, поставляемые по запросу

Тип	Модель	Размер
Датчик давления	K3	0 ÷ 3 bar
	K5	0 ÷ 5 bar

Полный список поставляемых датчиков на стр. 134

L-IVE-2P 50-112

2900 1/min

50Hz

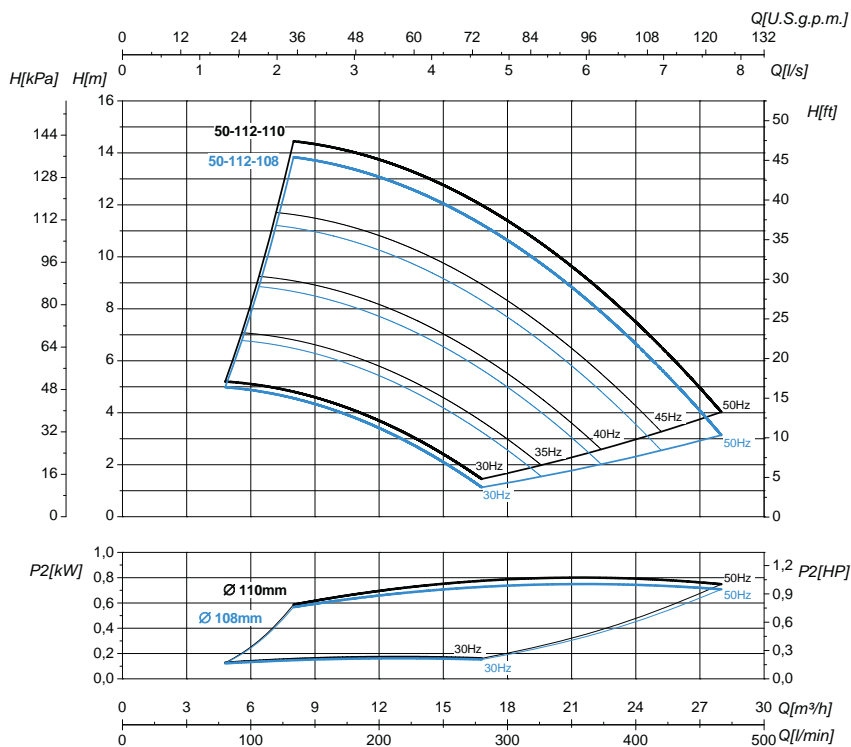
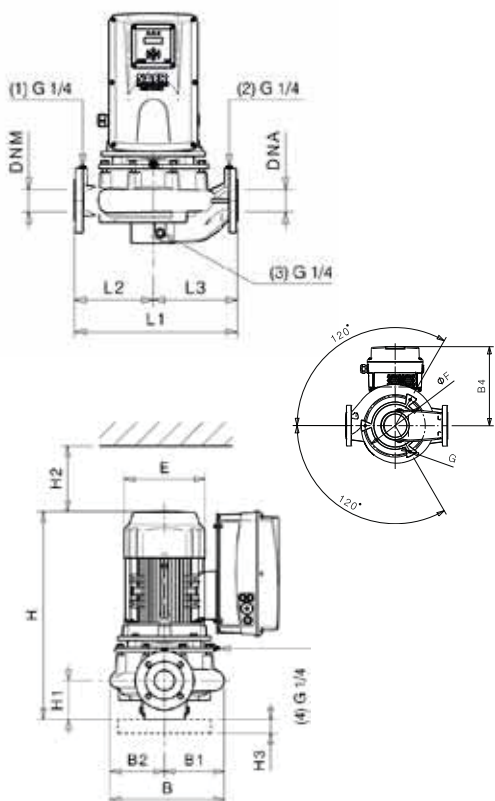

Тип		L-IVE-2P 50-112-108	L-IVE-2P 50-112-110
P ₂	kW	0,75	1,1
	HP	1	1,5
Мощность двигателя		80	80
Inverter	1~	IVM-L-HP3-9.5A	IVM-L-HP3-9.5A
	3~	IVT-L-HP3-5.5A	IVT-L-HP3-5.5A
E [mm]		160	160
L1 [mm]		280	280
L2 [mm]		130	130
L3 [mm]		150	150
H [mm]		461	461
H1 [mm]		100	100
H2 [mm]		140	140
H3 [mm]		-	-
B [mm]		192	192
B1 [mm]		97	97
B2 [mm]		95	95
B4 [mm]		194	194
øF [mm]		-	-
G		-	-

Фланцы				
	DNA		DNM	
DN	50		50	
PN	10/16		10/16	
D [mm]	169		169	
K [mm]	125		125	
C [mm]	102		102	
Отверстия	ø [mm]	n	ø [mm]	n
	18	4	18	4

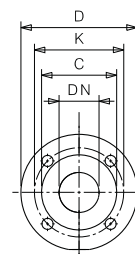

Габаритные чертежи, веса и изображения являются лишь ориентировочными, а не обязательными

Датчики, поставляемые по запросу

Тип	Модель	Размер
Датчик давления	K3	0 ÷ 3 bar
	K5	0 ÷ 5 bar

Полный список поставляемых датчиков на стр. 134

РАБОЧИЕ КРИВЫЕ И РАЗМЕРЫ

L-IVE-2P 50-125

2900 1/min

50Hz

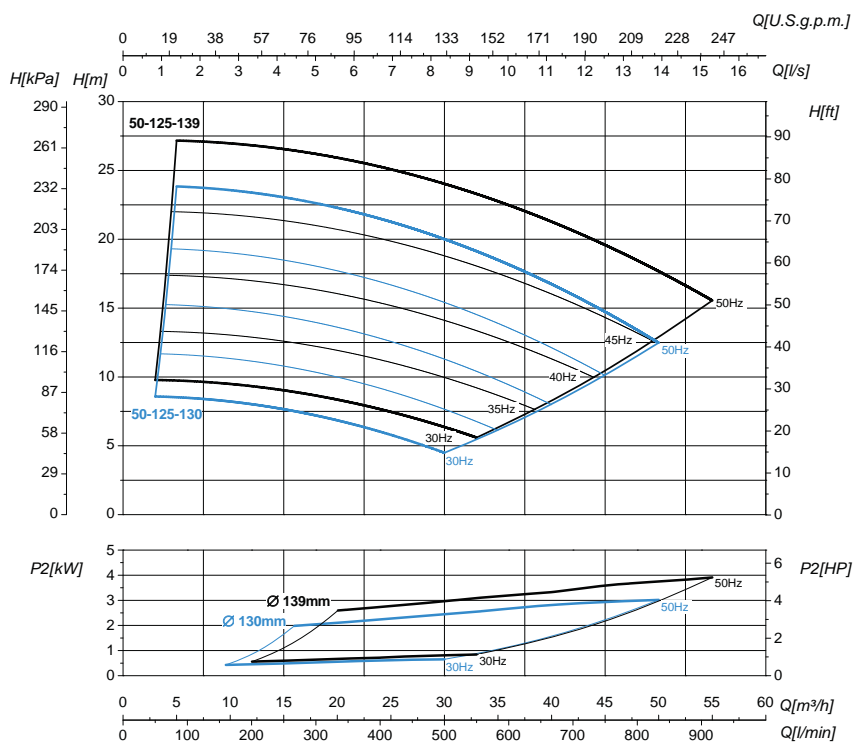
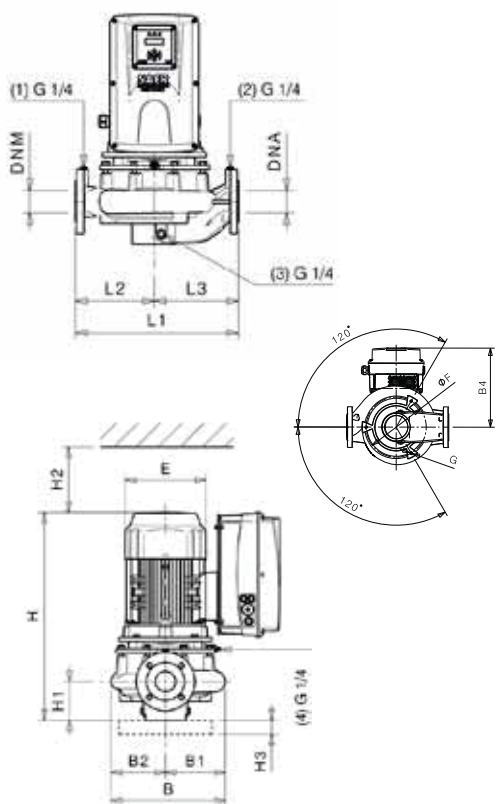

Тип		L-IVE-2P 50-125-130	L-IVE-2P 50-125-139
P ₂	kW	3	4
	HP	4	5,5
Мощность двигателя		100	112
Inverter	1~	-	-
	3~	IVT-L-HP5.5-11A	IVT-L-HP5.5-11A
E [mm]		196	220
L1 [mm]		340	340
L2 [mm]		160	160
L3 [mm]		180	180
H [mm]		575	539
H1 [mm]		115	115
H2 [mm]		100	100
H3 [mm]		40	40
B [mm]		238	238
B1 [mm]		128	128
B2 [mm]		110	110
B4 [mm]		250	212
øF [mm]		180	180
G		M10	M10

Фланцы				
	DNA		DNM	
DN	50		50	
PN	10/16		10/16	
D [mm]	169		169	
K [mm]	125		125	
C [mm]	102		102	
Отверстия	ø [mm]	n	ø [mm]	n
	18	4	18	4

Габаритные чертежи, веса и изображения являются лишь ориентировочными, а не обязательными

Датчики, поставляемые по запросу

Тип	Модель	Размер
Датчик давления	K3	0 ÷ 3 bar
	K5	0 ÷ 5 bar

Полный список поставляемых датчиков на стр. 134

Информация о двигателях и дополнительные опции на стр. 187

L-IVE-2P 50-160N

2900 1/min

50Hz

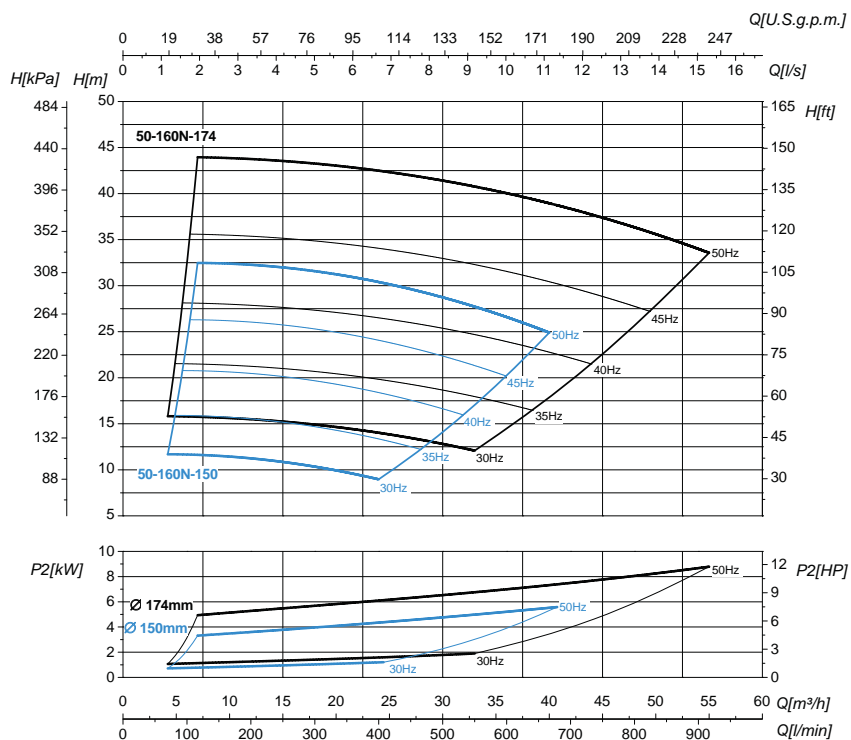
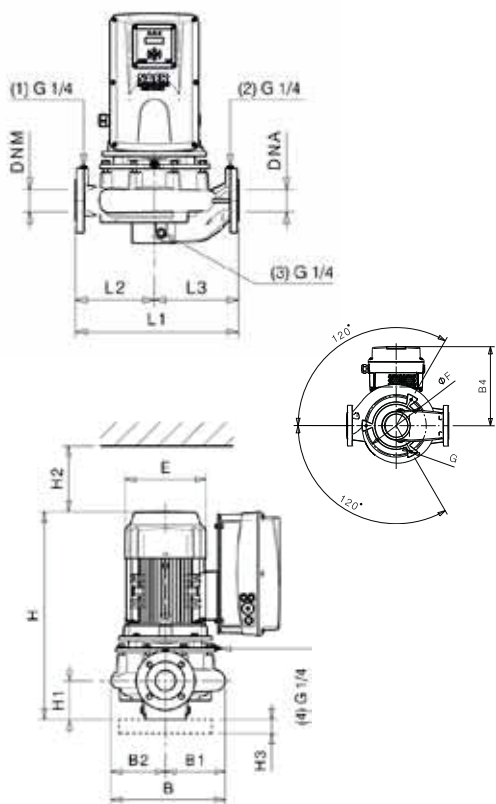

Тип		L-IVE-2P 50-160N-150	L-IVE-2P 50-160N-150	L-IVE-2P 50-160N-174
P ₂	kW	5,5	5,5	9,2
	HP	7,5	7,5	12,5
Мощность двигателя		112	132	132
Inverter	1~	-	-	-
	3~	IVT-L-HP7.5-14.5A	IVT-L-HP7.5-14.5A	IVT-L-HP15-26A
E [mm]		220	260	260
L1 [mm]		340	340	340
L2 [mm]		160	160	160
L3 [mm]		180	180	180
H [mm]		558	629	629
H1 [mm]		115	115	115
H2 [mm]		130	130	130
H3 [mm]		40	40	40
B [mm]		263	263	263
B1 [mm]		140	140	140
B2 [mm]		123	123	123
B4 [mm]		212	291	360
øF [mm]		200	200	200
G		M10	M10	M10

Фланцы				
	DNA		DNM	
DN	50		50	
PN	10/16		10/16	
D [mm]	169		169	
K [mm]	125		125	
C [mm]	102		102	
Отверстия	ø [mm]	n	ø [mm]	n
	18	4	18	4

Габаритные чертежи, веса и изображения являются лишь ориентировочными, а не обязательными

Датчики, поставляемые по запросу

Тип	Модель	Размер
Датчик давления	K3	0 ÷ 3 bar
	K5	0 ÷ 5 bar

Полный список поставляемых датчиков на стр. 134

РАБОЧИЕ КРИВЫЕ И РАЗМЕРЫ

L-IVE-2P 50-200S

2900 1/min

50Hz

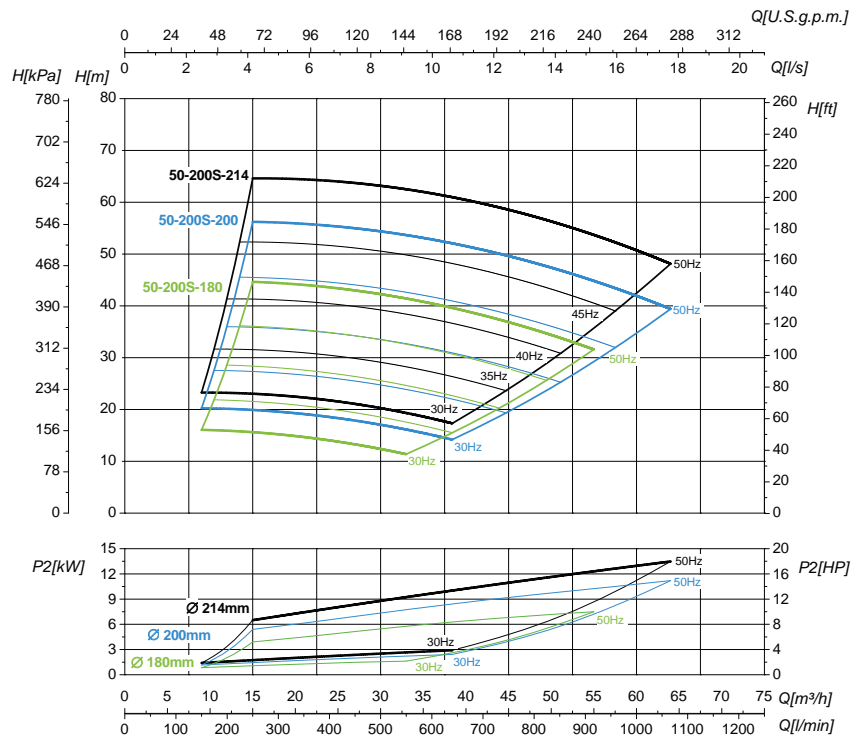
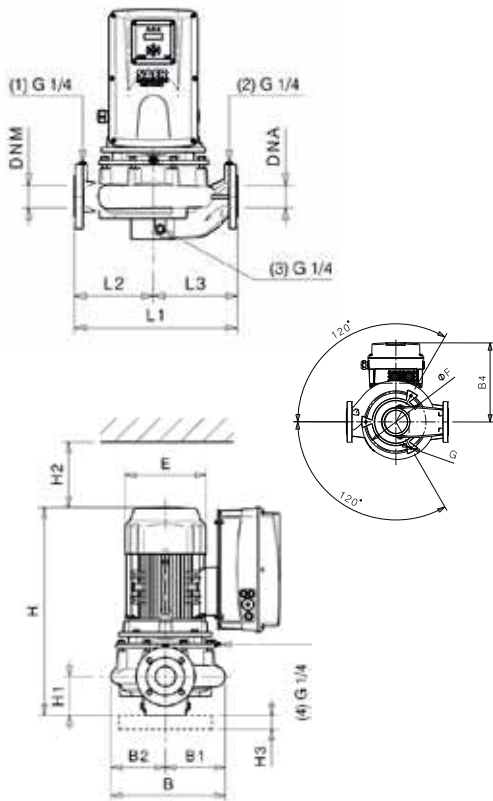

Тип	L-IVE-2 P 50-200S-180	L-IVE-2P 50-200S-2 00	L-IVE-2P 50-200S-21 4	
P ₂	kW	7,5	11	15
	HP	10	15	20
Мощность двигателя	132	132	132	
Inverter	1~	-	-	-
	3~	IVT-L-HP10-19A	IVT-L-HP15-26A	IVT-L-HP20-35A
E [mm]	260	260	260	
L1 [mm]	440	440	440	
L2 [mm]	200	200	200	
L3 [mm]	240	240	240	
H [mm]	625	625	680	
H1 [mm]	115	115	115	
H2 [mm]	110	110	110	
H3 [mm]	40	40	40	
B [mm]	299	299	299	
B1 [mm]	153	153	153	
B2 [mm]	146	146	146	
B4 [mm]	370	370	370	
øF [mm]	190	190	190	
G	M10	M10	M10	

Фланцы				
	DNA		DNM	
DN	50		50	
PN	10/16		10/16	
D [mm]	169		169	
K [mm]	125		125	
C [mm]	102		102	
Отверстия	ø [mm]	n	ø [mm]	n
	18	4	18	4

Габаритные чертежи, веса и изображения являются лишь ориентировочными, а не обязательными

Датчики, поставляемые по запросу

Тип	Модель	Размер
Датчик давления	K3	0 ÷ 3 bar
	K5	0 ÷ 5 bar

Полный список поставляемых датчиков на стр. 134

L-IVE-2P 50-250

2900 1/min

50Hz

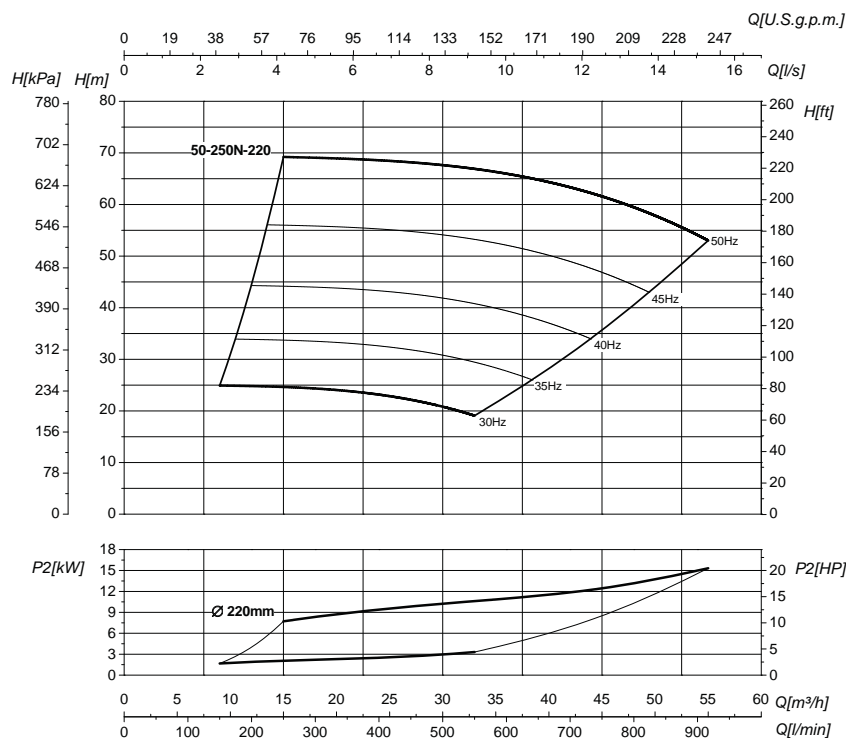
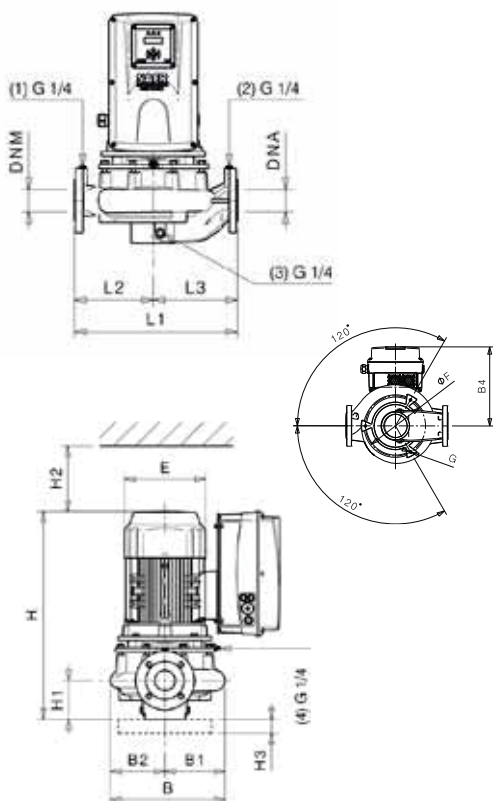

Тип	L-IVE-2P 50-250N-220	
P ₂	kW	15
	HP	20
Мощность двигателя	132	
Inverter	1~	-
	3~	IVT-L-HP30-35A
E [mm]	260	
L1 [mm]	440	
L2 [mm]	215	
L3 [mm]	225	
H [mm]	680	
H1 [mm]	115	
H2 [mm]	140	
H3 [mm]	40	
B [mm]	339	
B1 [mm]	173	
B2 [mm]	166	
B4 [mm]	370	
øF [mm]	290	
G	M12	

Фланцы				
	DNA		DNM	
DN	50		50	
PN	10/16		10/16	
D [mm]	169		169	
K [mm]	125		125	
C [mm]	102		102	
Отверстия	ø [mm]	n	ø [mm]	n
	18	4	18	4

Габаритные чертежи, веса и изображения являются лишь ориентировочными, а не обязательными

Датчики, поставляемые по запросу

Тип	Модель	Размер
Датчик давления	K3	0 ÷ 3 bar
	K5	0 ÷ 5 bar

Полный список поставляемых датчиков на стр. 134

РАБОЧИЕ КРИВЫЕ И РАЗМЕРЫ

L-IVE-2P 65-112

2900 1/min

50Hz

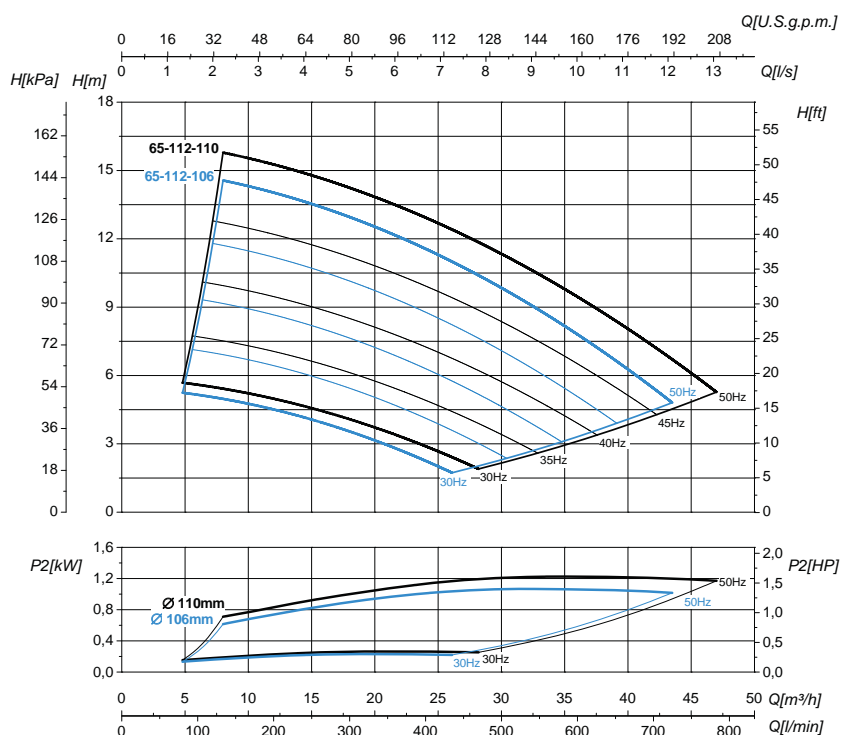
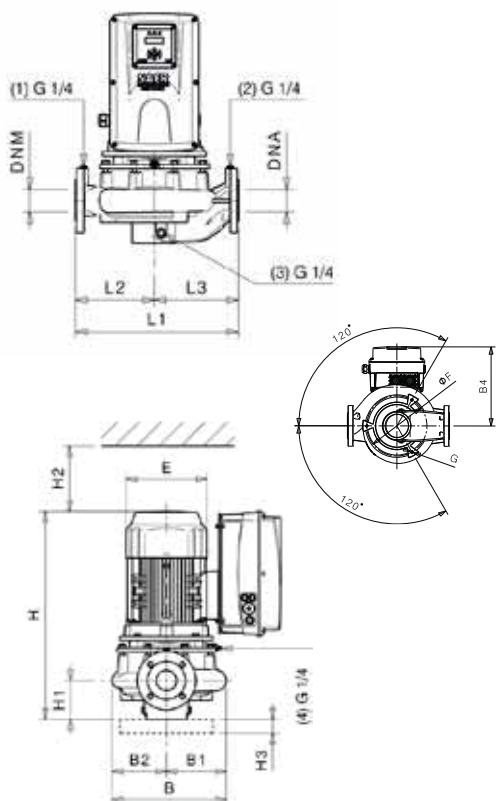

Тип		L-IVE-2P 65-112-106	L-IVE-2P 65-112-110
P ₂	kW	1,1	1,5
	HP	1,5	2
Мощность двигателя		80	90
Inverter	1~	IVM -L -HP3-9.5A	IVM -L -HP3-9.5A
	3~	IVM -L -HP3-5.5A	IVM -L -HP3-5.5A
E [mm]		160	176
L1 [mm]		340	340
L2 [mm]		160	160
L3 [mm]		180	180
H [mm]		466	501
H1 [mm]		105	105
H2 [mm]		140	140
H3 [mm]		40	40
B [mm]		204	204
B1 [mm]		109	109
B2 [mm]		95	95
B4 [mm]		194	194
øF [mm]		164	164
G		M10	M10

Фланцы				
	DNA		DNM	
DN	50		50	
PN	10/16		10/16	
D [mm]	169		169	
K [mm]	125		125	
C [mm]	102		102	
Отверстия	ø [mm]	n	ø [mm]	n
	18	4	18	4

Габаритные чертежи, веса и изображения являются лишь ориентировочными, а не обязательными

Датчики, поставляемые по запросу

Тип	Модель	Размер
Датчик давления	K3	0 ÷ 3 bar
	K5	0 ÷ 5 bar

Полный список поставляемых датчиков на стр. 134

Информация о двигателях и дополнительные опции на стр. 187

L-IVE-2P 65-125

2900 1/min

50Hz

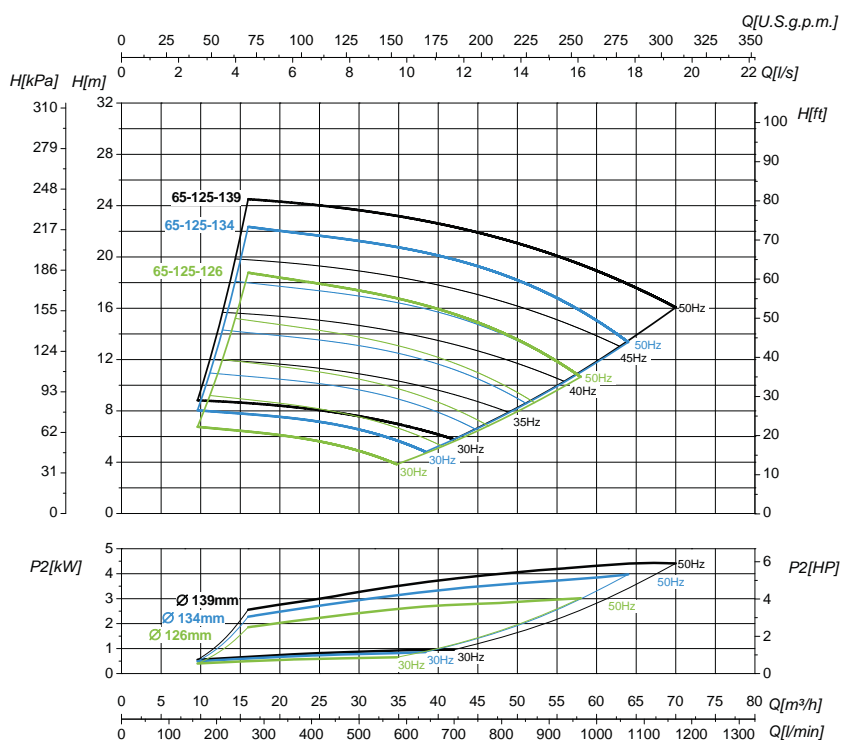
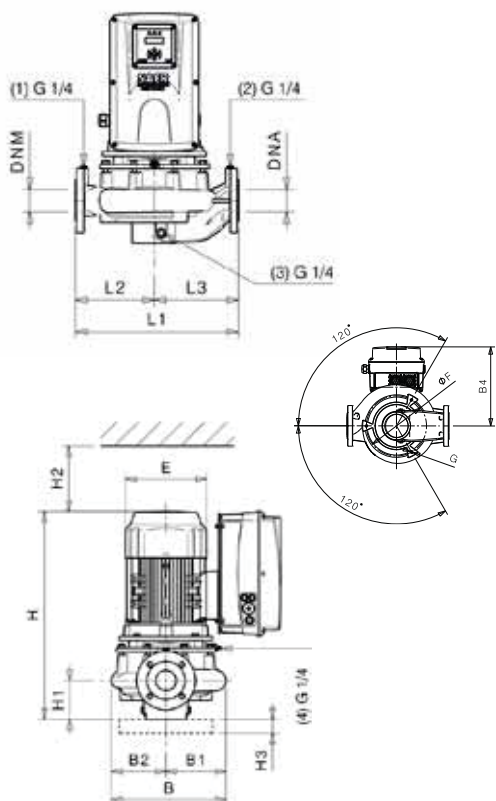

Тип		L-IVE-2P 65-125-126	L-IVE-2P 65-125-134	L-IVE-2P 65-125-139
P ₂	kW	3	4	5,5
	HP	4	5,5	7,5
Мощность двигателя		100	112	132
Inverter	1~	-	-	-
	3~	IVT-L-HP5.5-11A	IVT-L-HP5.5-11A	IVT-L-HP7.5-14.5A
E [mm]		196	220	260
L1 [mm]		360	360	360
L2 [mm]		160	160	160
L3 [mm]		200	200	200
H [mm]		565	529	621
H1 [mm]		105	105	105
H2 [mm]		130	130	130
H3 [mm]		40	40	40
B [mm]		261	261	261
B1 [mm]		146	146	146
B2 [mm]		115	115	115
B4 [mm]		250	212	370
øF [mm]		180	180	180
G		M10	M10	M10

Фланцы				
	DNA		DNM	
DN	65		65	
PN	10/16		10/16	
D [mm]	189		189	
K [mm]	145		145	
C [mm]	122		122	
Отверстия	ø [mm]	n	ø [mm]	n
	18	4	18	4

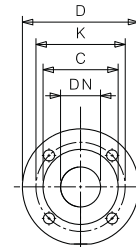

Габаритные чертежи, веса и изображения являются лишь ориентировочными, а не обязательными

Датчики, поставляемые по запросу

Тип	Модель	Размер
Датчик давления	K3	0 ÷ 3 bar
	K5	0 ÷ 5 bar

Полный список поставляемых датчиков на стр. 134

РАБОЧИЕ КРИВЫЕ И РАЗМЕРЫ

L-IVE-2P 65-125S

2900 1/min

50Hz

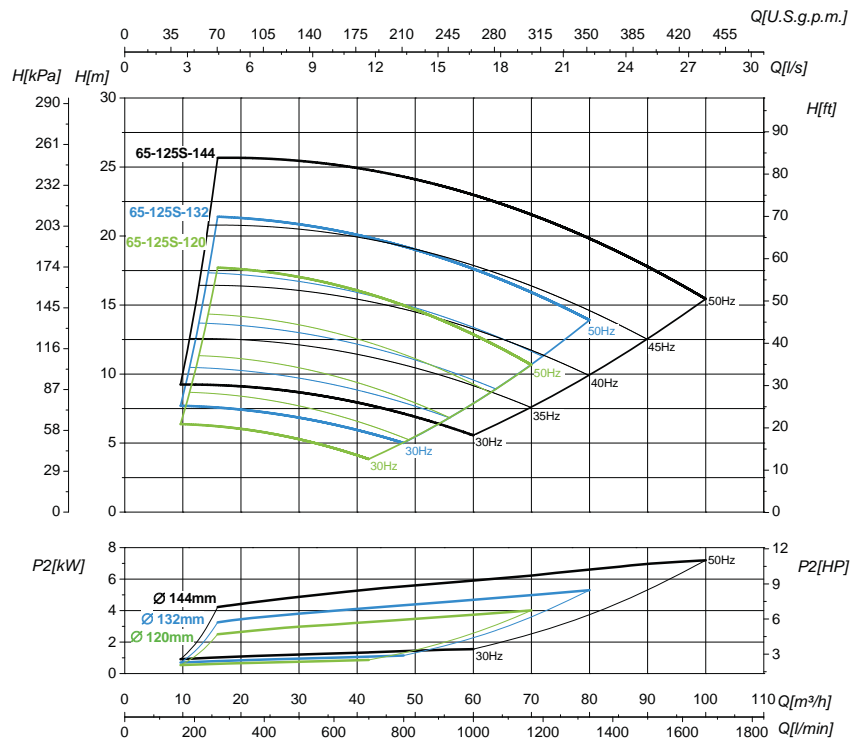
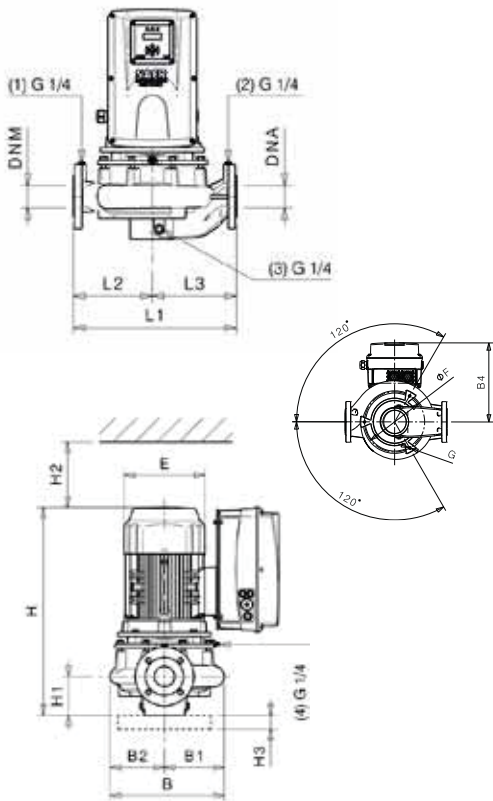

Тип	L-IVE-2P 65-1 25S- 120	L-IVE--2P 65-125S- 132	L-IVE- 2P 65-12 5S-144	
P ₂	kW	4	5,5	7,5
	HP	5,5	7,5	10
Мощность двигателя	112	132	132	
Inverter	1~	-	-	-
	3~	IVT-L-HP5.5-11A	IVT-L-HP7.5-14.5A	IVT-L-HP10-19A
E [mm]	220	260	260	
L1 [mm]	360	360	360	
L2 [mm]	160	160	160	
L3 [mm]	200	200	200	
H [mm]	565	621	621	
H1 [mm]	529	105	105	
H2 [mm]	130	130	130	
H3 [mm]	40	40	40	
B [mm]	261	261	261	
B1 [mm]	146	146	146	
B2 [mm]	115	115	115	
B4 [mm]	212	291	370	
øF [mm]	180	180	180	
G	M10	M10	M10	

Фланцы				
	DNA		DNM	
DN	65		65	
PN	10/16		10/16	
D [mm]	189		189	
K [mm]	145		145	
C [mm]	122		122	
Отверстия	ø [mm]	n	ø [mm]	n
	18	4	18	4

Габаритные чертежи, веса и изображения являются лишь ориентировочными, а не обязательными

Датчики, поставляемые по запросу

Тип	Модель	Размер
Датчик давления	K3	0 ÷ 3 bar
	K5	0 ÷ 5 bar

Полный список поставляемых датчиков на стр. 134

Информация о двигателях и дополнительные опции на стр. 187

L-IVE-2P 65-160

2900 1/min

50Hz

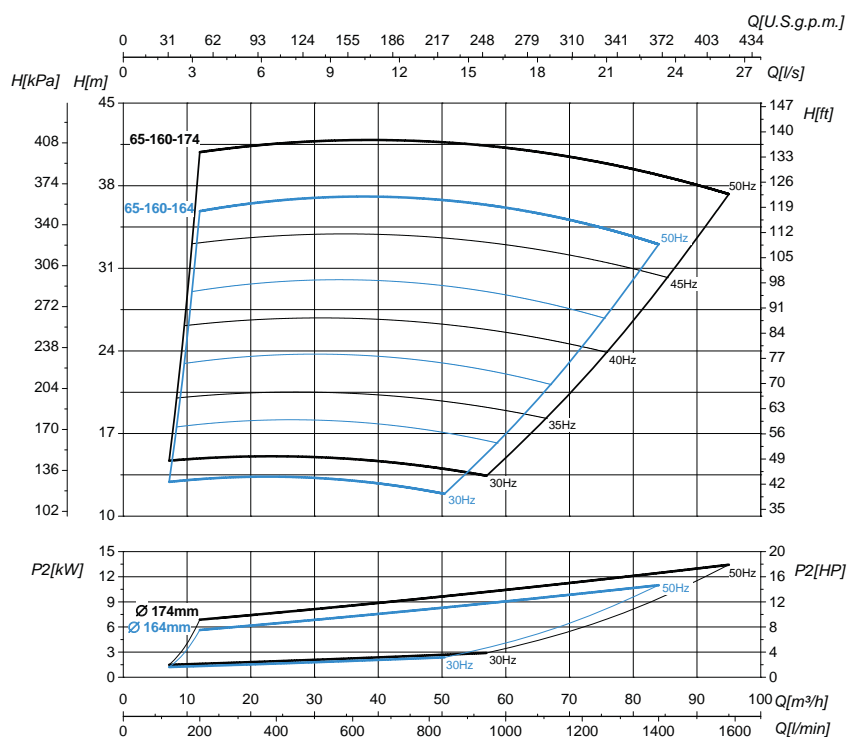
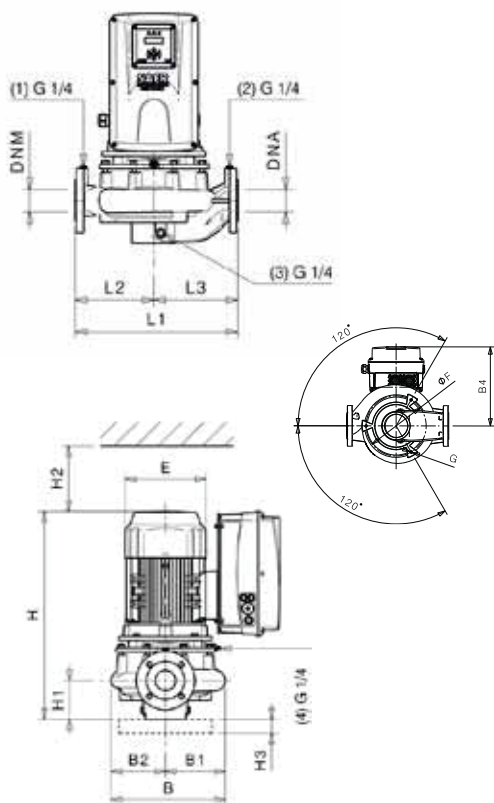

Тип		L-IVE-2P 65-160-164	L-IVE-2P 65-160-174
P ₂	kW	11	15
	HP	15	20
Мощность двигателя		132	132
Inverter	1~	-	-
	3~	IVT-L-HP15-26A	IVT-L-HP20-35A
E [mm]		260	260
L1 [mm]		360	360
L2 [mm]		160	160
L3 [mm]		200	200
H [mm]		624	679
H1 [mm]		105	105
H2 [mm]		150	150
H3 [mm]		40	40
B [mm]		275	275
B1 [mm]		150	150
B2 [mm]		125	125
B4 [mm]		370	370
øF [mm]		200	200
G		M10	M10

Фланцы				
	DNA		DNM	
DN	65		65	
PN	10/16		10/16	
D [mm]	189		189	
K [mm]	145		145	
C [mm]	122		122	
Отверстия	ø [mm]	n	ø [mm]	n
	18	4	18	4

Габаритные чертежи, веса и изображения являются лишь ориентировочными, а не обязательными

Датчики, поставляемые по запросу

Тип	Модель	Размер
Датчик давления	K3	0 ÷ 3 bar
	K5	0 ÷ 5 bar

Полный список поставляемых датчиков на стр. 134

РАБОЧИЕ КРИВЫЕ И РАЗМЕРЫ

L-IVE-2P 65-200

2900 1/min

50Hz

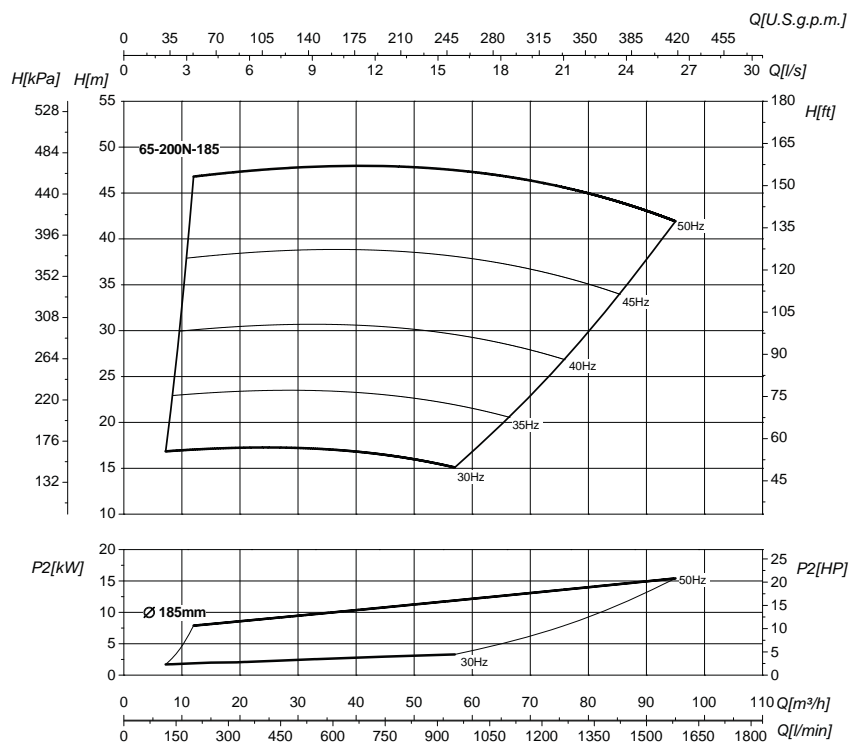
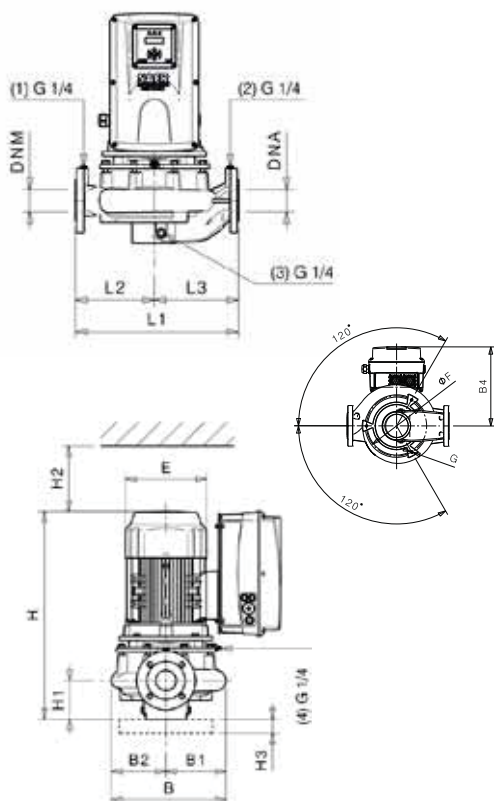

Тип	L-IVE-2P 65-200N-185	
P ₂	kW	15
	HP	20
Мощность двигателя	160	
Inverter	1~	-
	3~	IVT-L-HP20-35A
E [mm]	310	
L1 [mm]	475	
L2 [mm]	225	
L3 [mm]	250	
H [mm]	767	
H1 [mm]	125	
H2 [mm]	140	
H3 [mm]	40	
B [mm]	321	
B1 [mm]	171	
B2 [mm]	150	
B4 [mm]	404	
øF [mm]	250	
G	M12	

Фланцы				
	DNA		DNM	
DN	65		65	
PN	10/16		10/16	
D [mm]	189		189	
K [mm]	145		145	
C [mm]	122		122	
Отверстия	ø [mm]	n	ø [mm]	n
	18	4	18	4

Габаритные чертежи, веса и изображения являются лишь ориентировочными, а не обязательными

Датчики, поставляемые по запросу

Тип	Модель	Размер
Датчик давления	K3	0 ÷ 3 bar
	K5	0 ÷ 5 bar

Полный список поставляемых датчиков на стр. 134

L-IVE-2P 80-125

2900 1/min

50Hz

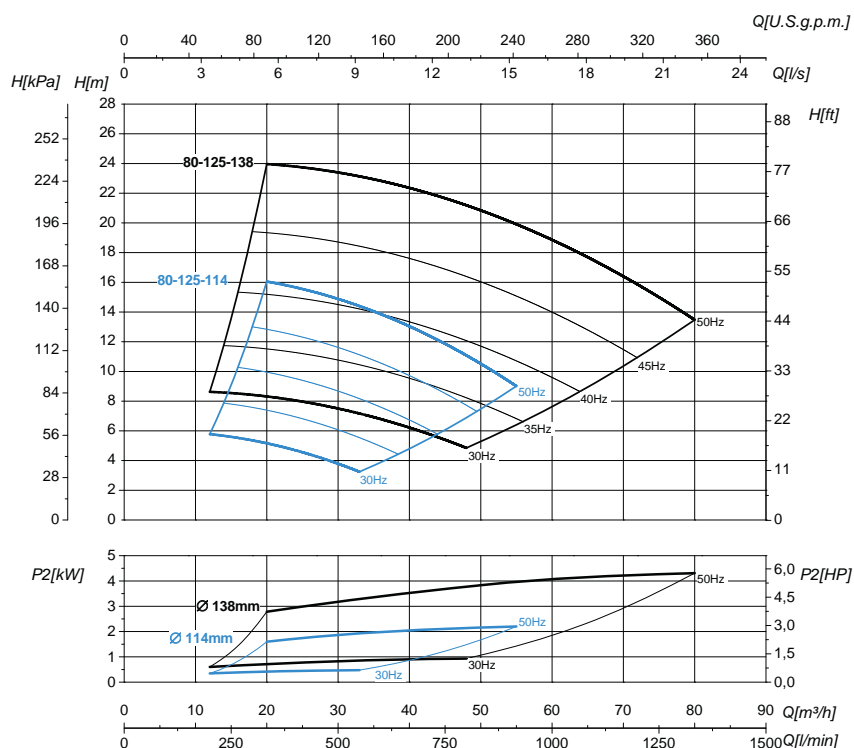
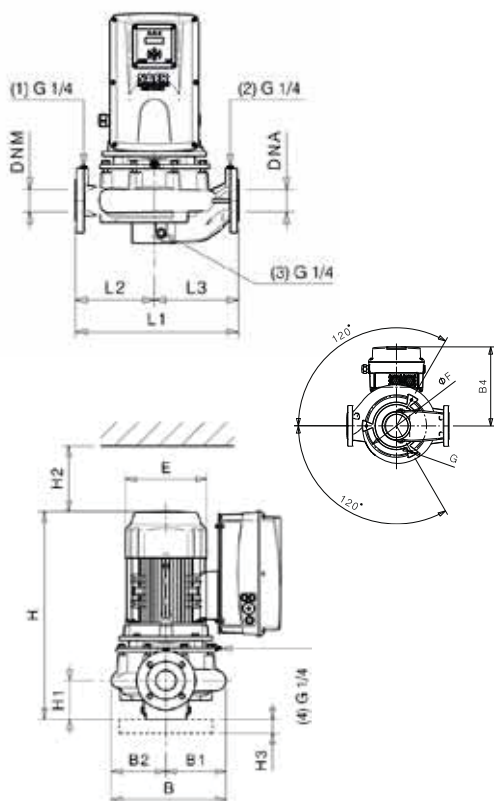

Тип		L-IVE-2P 80-125-114	L-IVE-2P 85-125-138
P ₂	kW	2,2	4
	HP	3	5,5
Мощность двигателя		90	112
Inverter	1~	-	-
	3~	IVT-L-HP3-5.5A	IVT-L-HP5.5-11A
E [mm]		176	220
L1 [mm]		360	360
L2 [mm]		180	180
L3 [mm]		180	180
H [mm]		587	637
H1 [mm]		115	115
H2 [mm]		110	110
H3 [mm]		40	40
B [mm]		247	247
B1 [mm]		138	138
B2 [mm]		109	109
B4 [mm]		194	212
øF [mm]		180	180
G		M10	M10

Фланцы				
	DNA		DNM	
DN	85		85	
PN	10/16		10/16	
D [mm]	204		204	
K [mm]	160		160	
C [mm]	138		138	
Отверстия	ø [mm]	n	ø [mm]	n
	18	8	18	8

Габаритные чертежи, веса и изображения являются лишь ориентировочными, а не обязательными

Датчики, поставляемые по запросу

Тип	Модель	Размер
Датчик давления	K3	0 ÷ 3 bar
	K5	0 ÷ 5 bar

Полный список поставляемых датчиков на стр. 134

РАБОЧИЕ КРИВЫЕ И РАЗМЕРЫ

L-IVE-2P 80-160

2900 1/min

50Hz

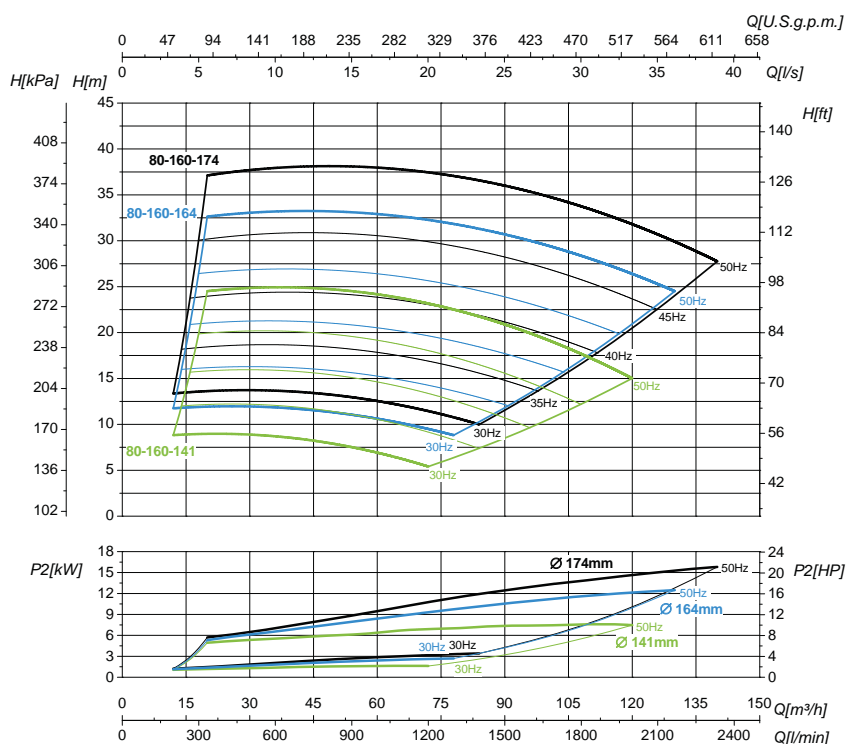
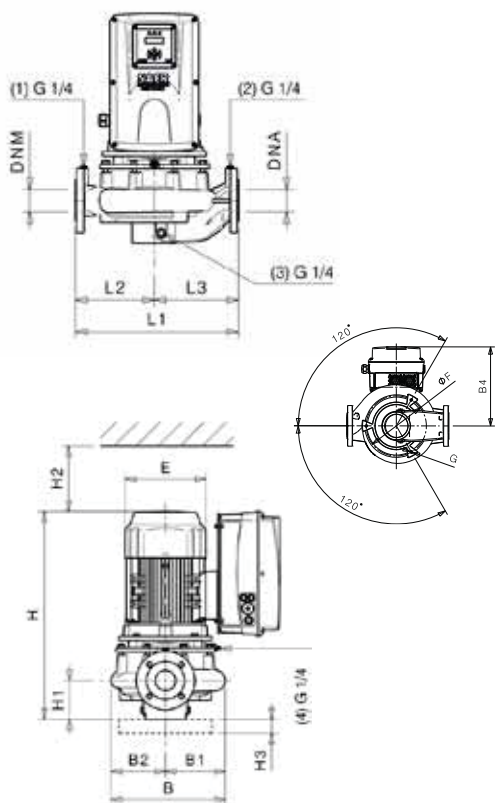

Тип	L-IVE-2P 80-160-141	L-IVE-2P 80-160-164	L-IVE-2P 80-160-174	
P ₂	kW	7,5	11	15
	HP	10	15	20
Мощность двигателя	132	132	132	
Inverter	1~	-	-	-
	3~	IVT-L-HP10-19A	IVT-L-HP15-26A	IVT-L-HP20-35A
E [mm]	260	260	260	
L1 [mm]	440	440	440	
L2 [mm]	210	210	210	
L3 [mm]	230	230	230	
H [mm]	735	735	790	
H1 [mm]	115	115	115	
H2 [mm]	120	120	120	
H3 [mm]	40	40	40	
B [mm]	309	309	309	
B1 [mm]	173	173	173	
B2 [mm]	136	136	136	
B4 [mm]	370	370	370	
øF [mm]	200	200	200	
G	M10	M10	M10	

Фланцы					
	DNA		DNM		
DN	80		80		
PN	10/16		10/16		
D [mm]	204		204		
K [mm]	160		160		
C [mm]	138		138		
Отверстия	ø [mm]	n	ø [mm]	n	
	18	4	18	4	

Габаритные чертежи, веса и изображения являются лишь ориентировочными, а не обязательными

Датчики, поставляемые по запросу

Тип	Модель	Размер
Датчик давления	K3	0 ÷ 3 bar
	K5	0 ÷ 5 bar

Полный список поставляемых датчиков на стр. 134

Информация о двигателях и дополнительные опции на стр. 187

L-IVE-2P 100-125

2900 1/min

50Hz

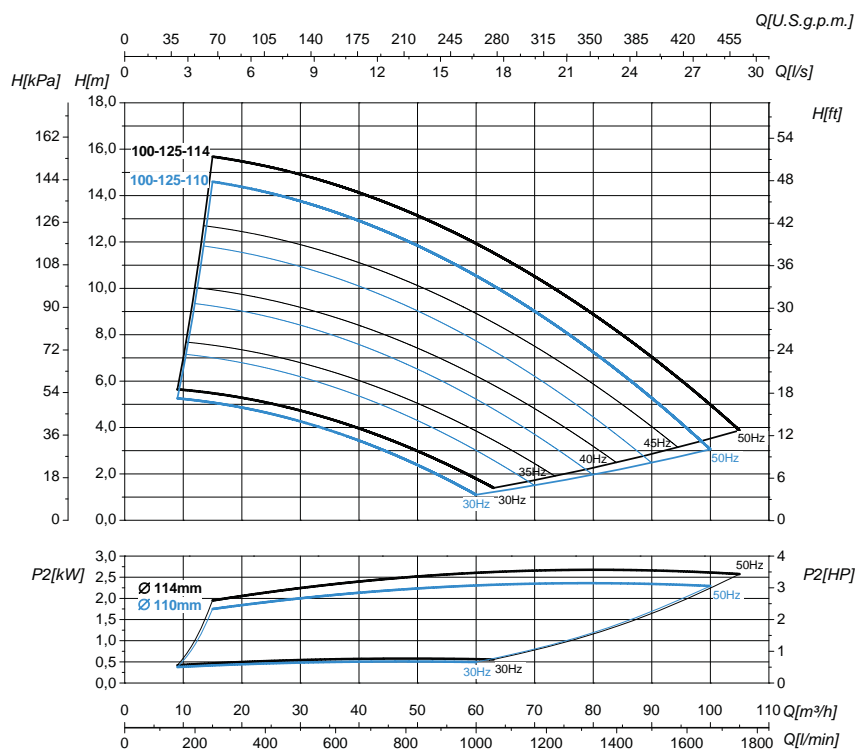
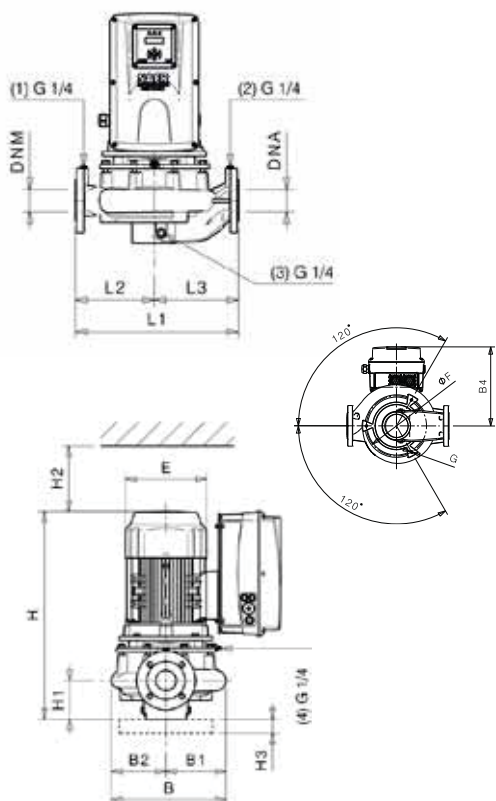

Тип		L-IVE-2P 100-125-110	L-IVE-2P 100-125-114
P ₂	kW	2,2	3
	HP	3	4
Мощность двигателя		90	100
Inverter	1~	-	-
	3~	IVT-L-HP3-5.5A	IVT-L-HP5.5-11A
E [mm]		176	196
L1 [mm]		450	450
L2 [mm]		210	210
L3 [mm]		240	240
H [mm]		596	682
H1 [mm]		125	125
H2 [mm]		110	110
H3 [mm]		40	40
B [mm]		257	257
B1 [mm]		142	142
B2 [mm]		115	115
B4 [mm]		194	250
øF [mm]		168	168
G		M10	M10

Фланцы					
	DNA		DNM		
DN	100		100		
PN	10/16		10/16		
D [mm]	230		230		
K [mm]	180		180		
C [mm]	158		158		
Отверстия	ø [mm]	n	ø [mm]	n	
	18	8	18	8	

Габаритные чертежи, веса и изображения являются лишь ориентировочными, а не обязательными

Датчики, поставляемые по запросу

Тип	Модель	Размер
Датчик давления	K3	0 ÷ 3 bar
	K5	0 ÷ 5 bar

Полный список поставляемых датчиков на стр. 134

РАБОЧИЕ КРИВЫЕ И РАЗМЕРЫ

L-IVE-2P 100-160

2900 1/min

50Hz

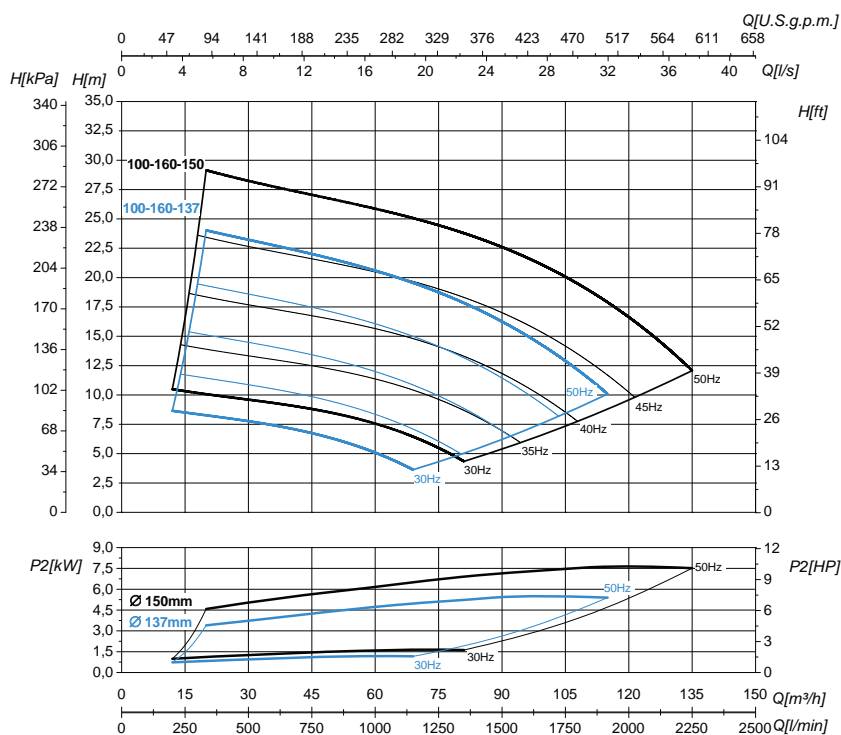
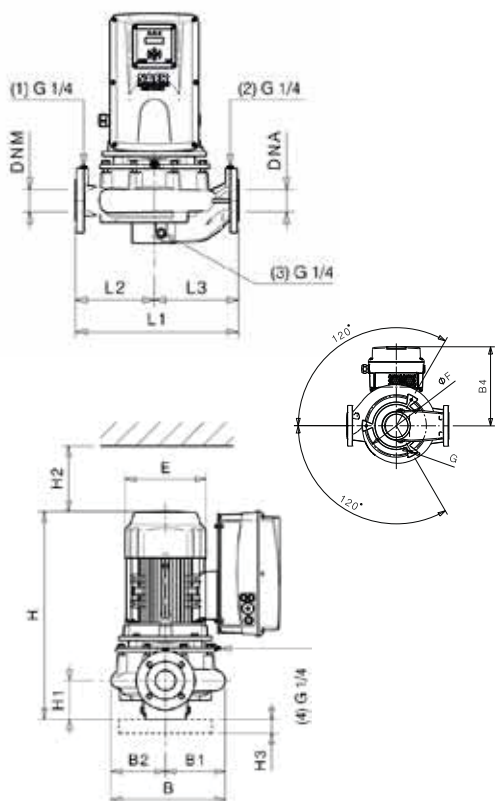

Тип		L-IVE-2P 100-160-137	L-IVE-2P 100-160-150
P ₂	kW	5,5	7,5
	HP	7,5	10
Мощность двигателя		112	132
Inverter	1~	-	-
	3~	IVT-L-HP7.5-14.5A	IVT-L-HP10-19A
E [mm]		220	260
L1 [mm]		500	500
L2 [mm]		240	240
L3 [mm]		260	260
H [mm]		680	780
H1 [mm]		140	140
H2 [mm]		115	115
H3 [mm]		40	40
B [mm]		283	283
B1 [mm]		159	159
B2 [mm]		124	124
B4 [mm]		212	370
øF [mm]		200	200
G		M10	M10

Фланцы				
	DNA		DNM	
DN	100		100	
PN	10/16		10/16	
D [mm]	230		230	
K [mm]	180		180	
C [mm]	158		158	
Отверстия	ø [mm]	n	ø [mm]	n
	18	8	18	8

Габаритные чертежи, веса и изображения являются лишь ориентировочными, а не обязательными

Датчики, поставляемые по запросу

Тип	Модель	Размер
Датчик давления	K3	0 ÷ 3 bar
	K5	0 ÷ 5 bar

Полный список поставляемых датчиков на стр. 134

L-IVE-23 100-160



РАБОЧИЕ КРИВЫЕ И РАЗМЕРЫ

L-IVE-4P 32-125S

1450 1/min

50Hz

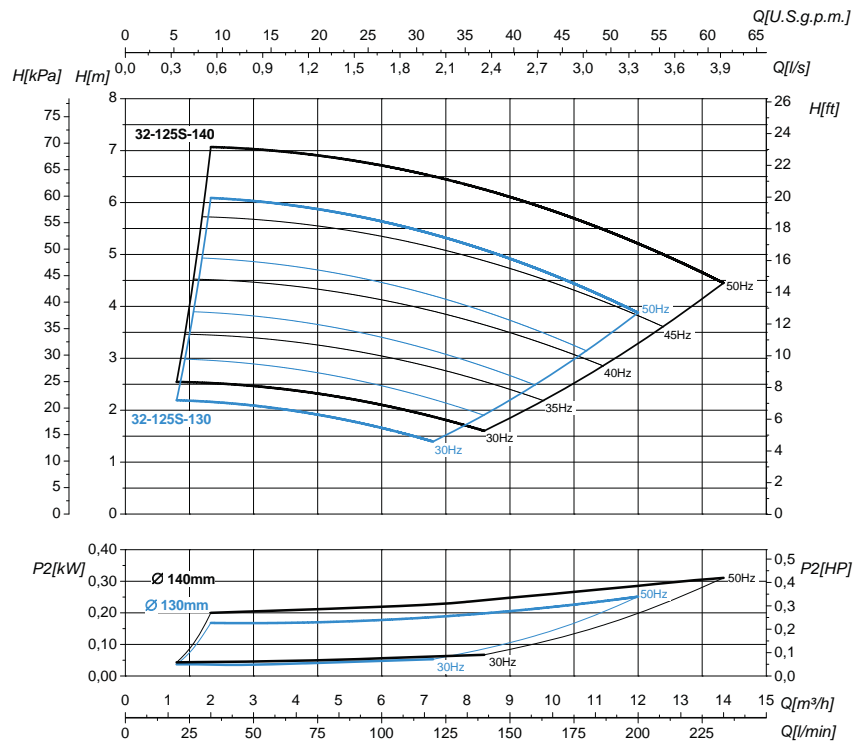
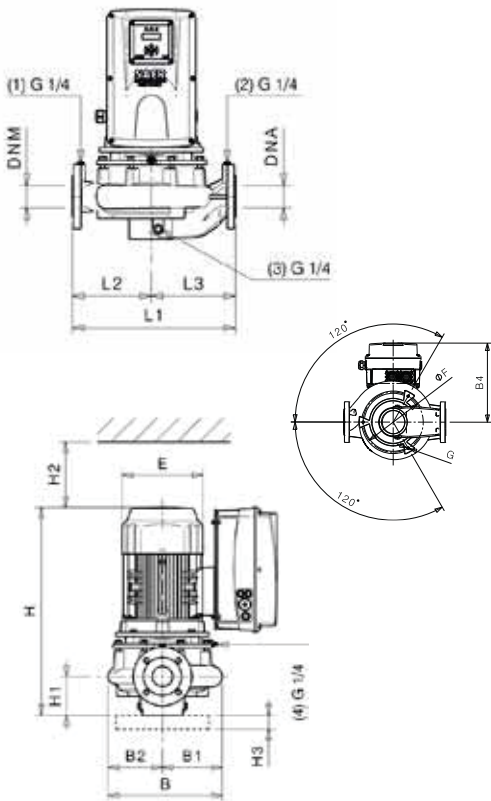

Тип		L-IVE-4P 32-125S-130	L-IVE-4P 32-125S-140
P ₂	kW	0,25	0,37
	HP	0,33	0,5
Мощность двигателя		71	80
Inverter	1~	IVM-L-HP3-9.5A	IVM-L-HP3-9.5A
	3~	IVT-L-HP3-5.5A	IVT-L-HP3-5.5A
E [mm]		140	160
L1 [mm]		280	280
L2 [mm]		140	140
L3 [mm]		140	140
H [mm]		380	414
H1 [mm]		79	79
H2 [mm]		140	120
H3 [mm]		-	-
B [mm]		212	212
B1 [mm]		106	106
B2 [mm]		106	106
B4 [mm]		178	194
øF [mm]		-	-
G		-	-

Фланцы				
	DNA		DNM	
DN	32		32	
PN	10/16		10/16	
D [mm]	144		144	
K [mm]	100		100	
C [mm]	78		78	
Отверстия	ø [mm]	n	ø [mm]	n
	18	4	18	4

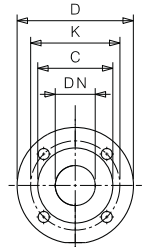

Габаритные чертежи, веса и изображения являются лишь ориентировочными, а не обязательными

Датчики, поставляемые по запросу

Тип	Модель	Размер
Датчик давления	K3	0 ÷ 3 bar
	K5	0 ÷ 5 bar

Полный список поставляемых датчиков на стр. 134

L-IVE-4P 32-160S

1450 1/min

50Hz

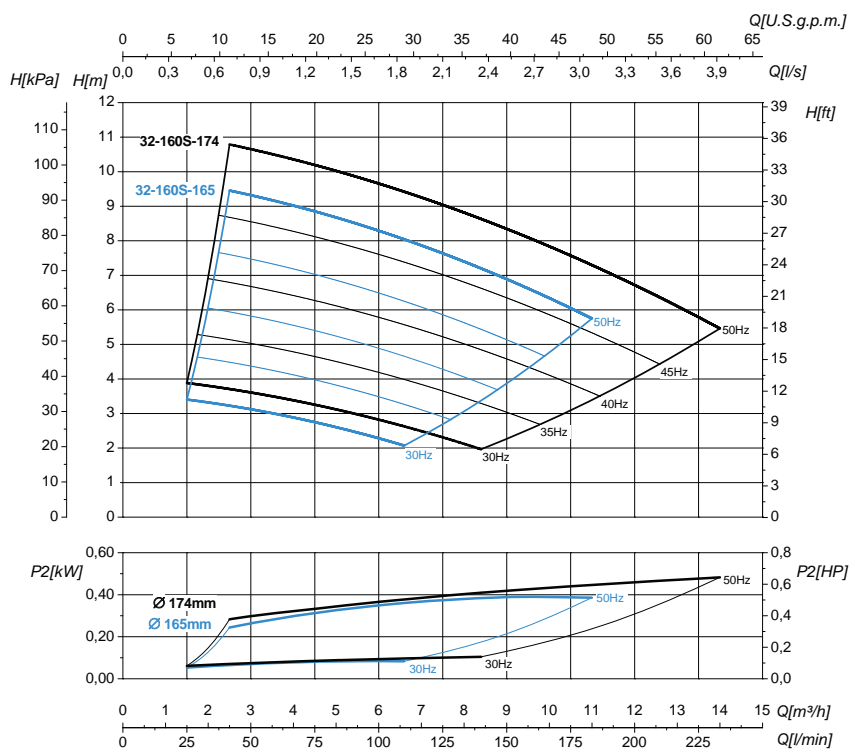
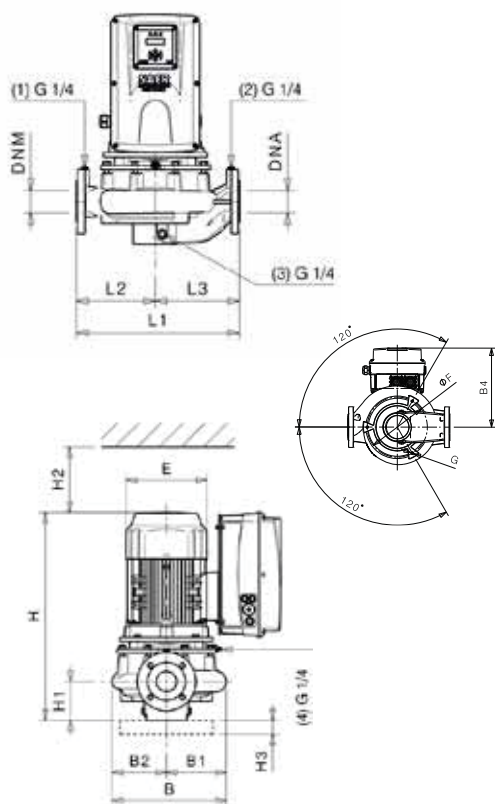

Тип	L-IVE-4P 32-160S-165	L-IVE-4P 32-160S-174	
P_2	kW	0,37	0,55
	HP	0,5	0,75
Мощность двигателя	80	80	
Inverter	1~	IVM-L-HP3-9.5A	IVM-L-HP3-9.5A
	3~	IVT-L-HP3-5.5A	IVT-L-HP3-5.5A
E [mm]	160	160	
L1 [mm]	340	340	
L2 [mm]	160	160	
L3 [mm]	180	180	
H [mm]	436	471	
H1 [mm]	100	100	
H2 [mm]	110	110	
H3 [mm]	-	-	
B [mm]	238	238	
B1 [mm]	119	119	
B2 [mm]	119	119	
B4 [mm]	194	194	
$\varnothing F$ [mm]	-	-	
G	-	-	

Фланцы				
	DNA		DNM	
DN	32		32	
PN	10/16		10/16	
D [mm]	144		144	
K [mm]	100		100	
C [mm]	78		78	
Отверстия	\varnothing [mm]	n	\varnothing [mm]	n
	18	4	18	4

Габаритные чертежи, веса и изображения являются лишь ориентировочными, а не обязательными

Датчики, поставляемые по запросу

Тип	Модель	Размер
Датчик давления	K3	0 ÷ 3 bar
	K5	0 ÷ 5 bar

Полный список поставляемых датчиков на стр. 134

РАБОЧИЕ КРИВЫЕ И РАЗМЕРЫ

L-IVE-4P 32-200N

1450 1/min

50Hz

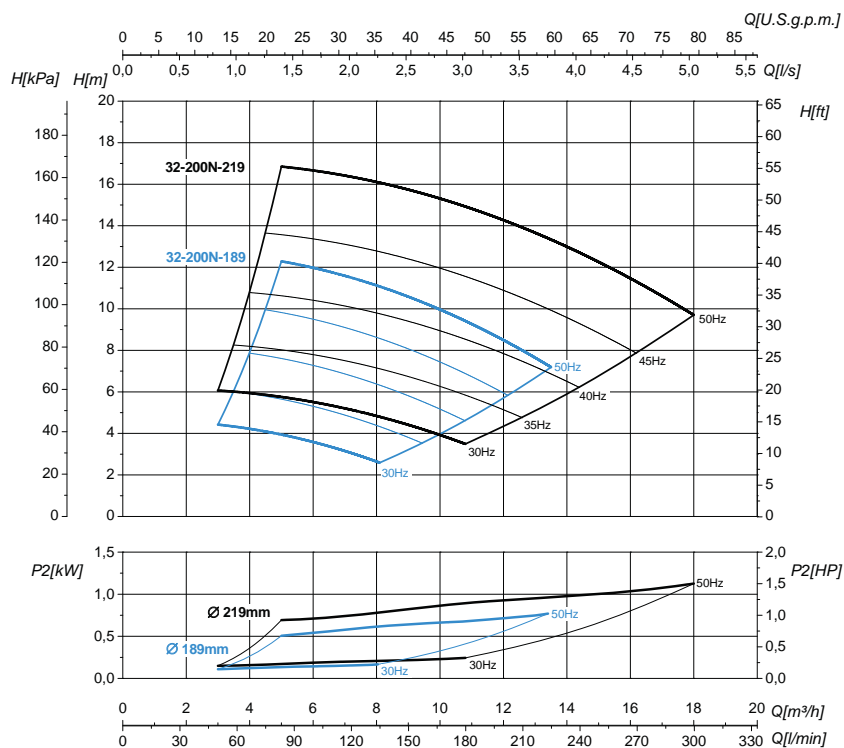
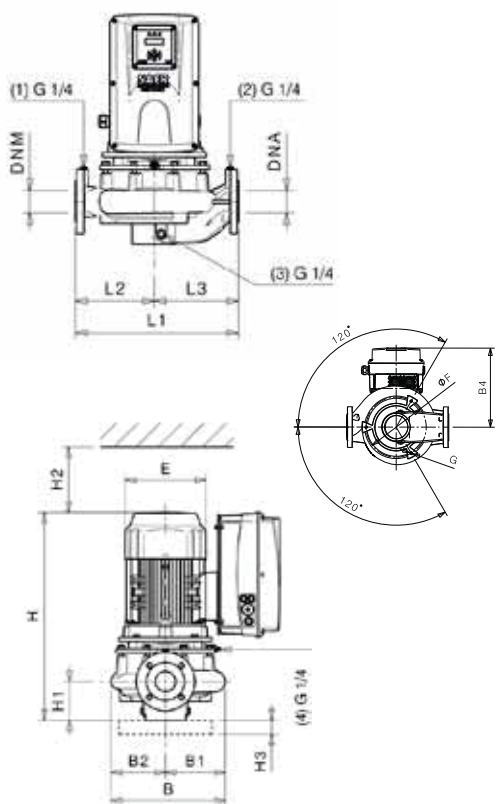

Тип		L-IVE-4P 32-200N-189	L-IVE-4P 32-200N-219
P ₂	KW	0,75	1,1
	HP	1	1,5
Мощность двигателя		80	90
Inverter	1~	IVM-L-HP3-9.5A	IVM-L-HP3-9.5A
	3~	IVT-L-HP3-5.5A	IVT-L-HP3-5.5A
E [mm]		160	176
L1 [mm]		440	440
L2 [mm]		180	180
L3 [mm]		260	260
H [mm]		473	471
H1 [mm]		100	100
H2 [mm]		130	130
H3 [mm]		-	-
B [mm]		286	286
B1 [mm]		143	143
B2 [mm]		143	143
B4 [mm]		194	194
øF [mm]		-	-
G		-	-

Фланцы				
	DNA		DNM	
DN	32		32	
PN	10/16		10/16	
D [mm]	144		144	
K [mm]	100		100	
C [mm]	78		78	
Отверстия	ø [mm]	n	ø [mm]	n
	18	4	18	4

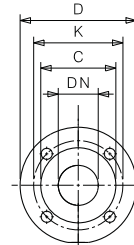

Габаритные чертежи, веса и изображения являются лишь ориентировочными, а не обязательными

Датчики, поставляемые по запросу

Тип	Модель	Размер
Датчик давления	K3	0 ÷ 3 bar
	K5	0 ÷ 5 bar

Полный список поставляемых датчиков на стр. 134

L-IVE-4P 32-250S

1450 1/min

50Hz

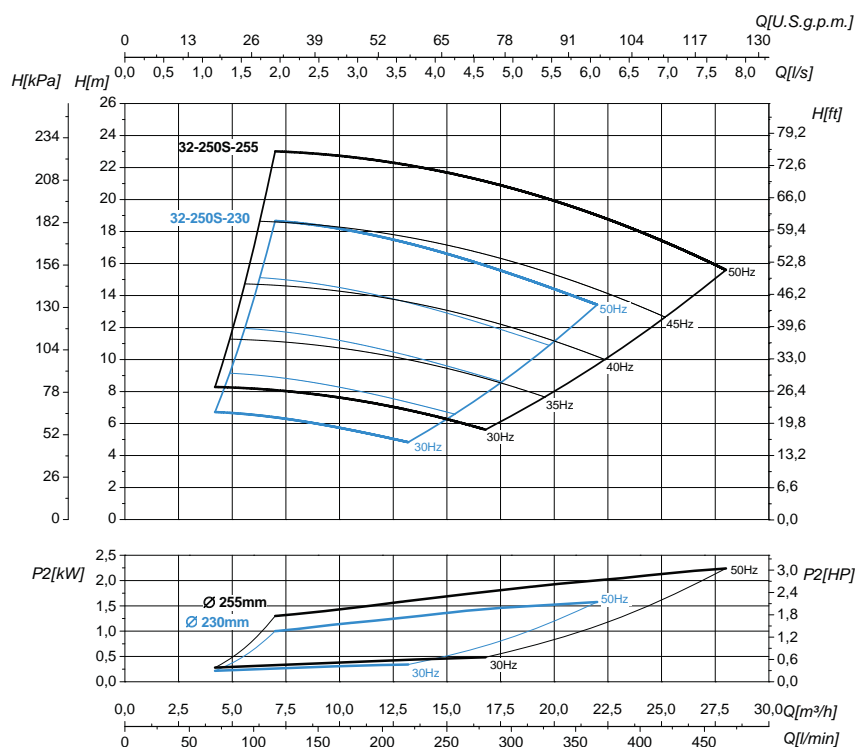
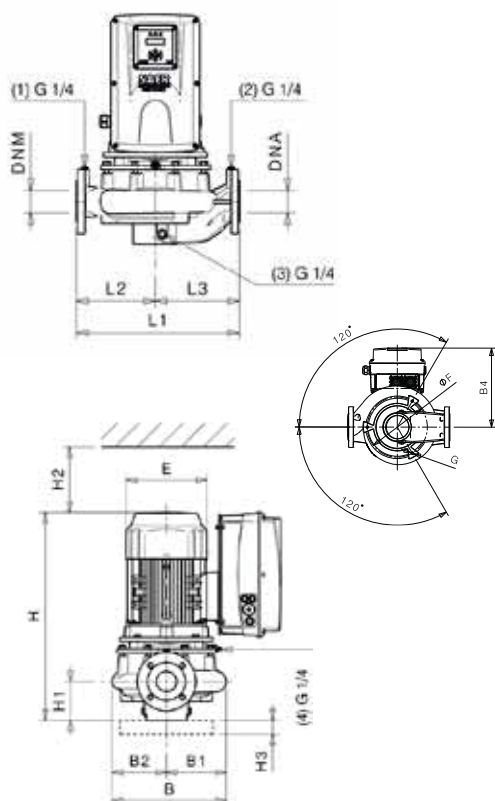

Тип	L-IVE-4P 32-250S-255	L-IVE-4P 32-250S-230	
P_2	kW	1,5	2,2
	HP	2	3
Мощность двигателя	90	100	
Inverter	1~	IVM-L-HP3-9.5A	-
	3~	IVT-L-HP3-5.5A	IVT-L-HP3-5.5A
E [mm]	176	196	
L1 [mm]	490	490	
L2 [mm]	240	240	
L3 [mm]	250	250	
H [mm]	516	566	
H1 [mm]	110	110	
H2 [mm]	110	110	
H3 [mm]	40	40	
B [mm]	337	337	
B1 [mm]	171	171	
B2 [mm]	166	166	
B4 [mm]	194	255	
$\varnothing F$ [mm]	290	290	
G	M12	M12	

Фланцы				
	DNA		DNM	
DN	32		32	
PN	10/16		10/16	
D [mm]	144		144	
K [mm]	100		100	
C [mm]	78		78	
Отверстия	\varnothing [mm]	n	\varnothing [mm]	n
	18	4	18	4

Габаритные чертежи, веса и изображения являются лишь ориентировочными, а не обязательными

Датчики, поставляемые по запросу

Тип	Модель	Размер
Датчик давления	K3	0 ÷ 3 bar
	K5	0 ÷ 5 bar

Полный список поставляемых датчиков на стр. 134

РАБОЧИЕ КРИВЫЕ И РАЗМЕРЫ

L-IVE-4P 40-125S

1450 1/min

50Hz

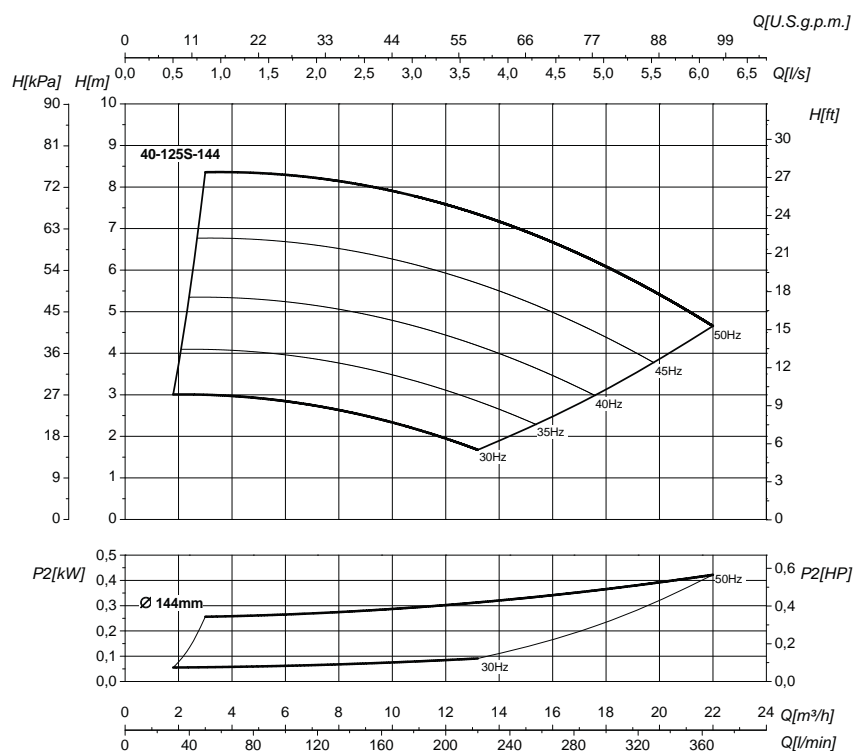
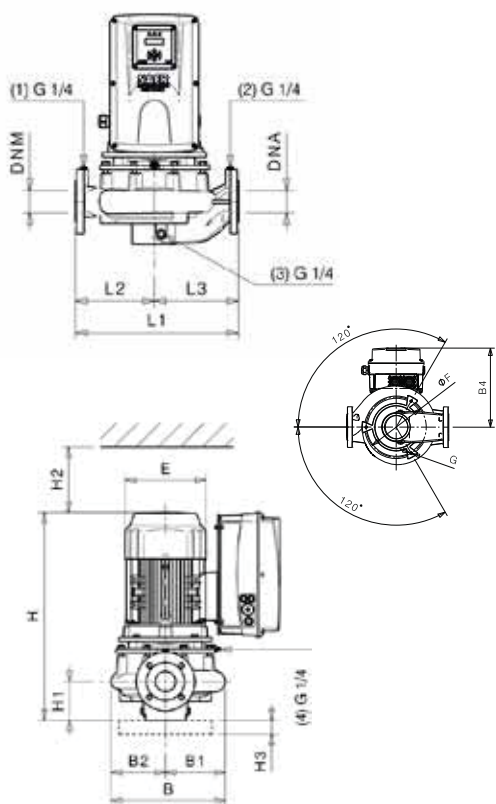

Тип	L-IVE-4P 40-125S-144	
P ₂	kW	0,55
	HP	0,75
Мощность двигателя	80	
Inverter	1~	IVM-L-HP3-9.5A
	3~	IVT-L-HP3-5.5A
E [mm]	160	
L1 [mm]	320	
L2 [mm]	140	
L3 [mm]	180	
H [mm]	414	
H1 [mm]	79	
H2 [mm]	120	
H3 [mm]	40	
B [mm]	221	
B1 [mm]	113	
B2 [mm]	108	
B4 [mm]	194	
øF [mm]	168	
G	M10	

Фланцы				
	DNA		DNM	
DN	40		40	
PN	10/16		10/16	
D [mm]	154		154	
K [mm]	110		110	
C [mm]	88		88	
Отверстия	ø [mm]	n	ø [mm]	n
	18	4	18	4

Габаритные чертежи, веса и изображения являются лишь ориентировочными, а не обязательными

Датчики, поставляемые по запросу

Тип	Модель	Размер
Датчик давления	K3	0 ÷ 3 bar
	K5	0 ÷ 5 bar

Полный список поставляемых датчиков на стр. 134

L-IVE-4P 40-160N

1450 1/min

50Hz

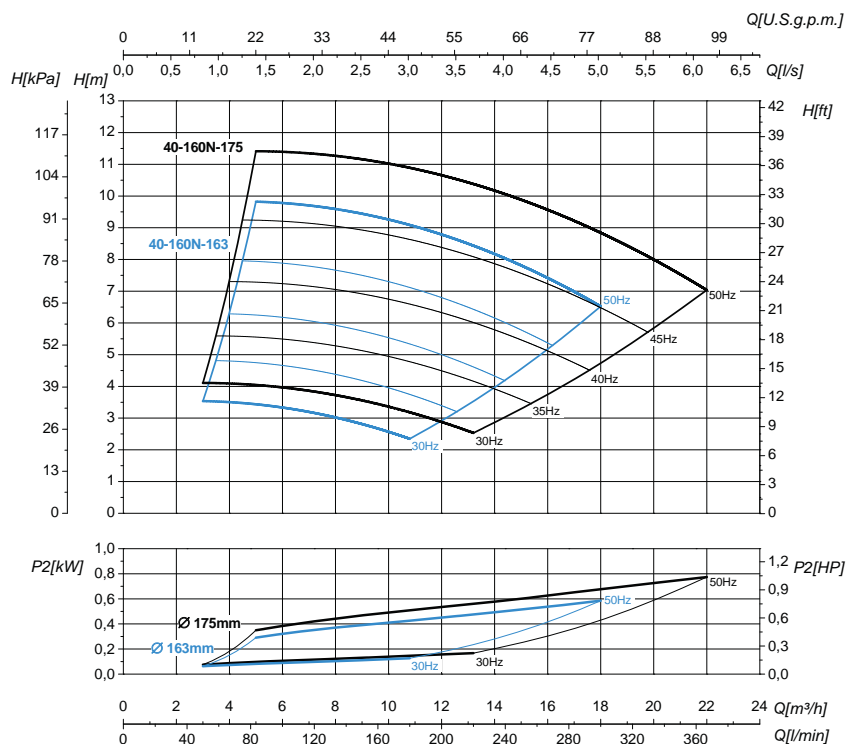
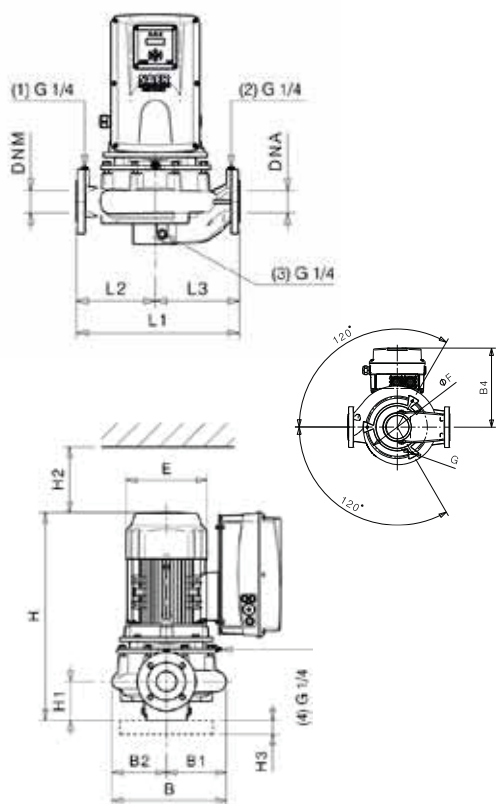

Тип		IVE-4P 40-160N-163	L-IVE-4P 40-160N-175
P ₂	KW	0,55	0,75
	HP	0,75	1
Мощность двигателя		80	80
Inverter	1~	IVM-L-HP3-9.5A	IVM-L-HP3-9.5A
	3~	IVT-L-HP3-5.5A	IVT-L-HP3-5.5A
E [mm]		160	160
L1 [mm]		340	340
L2 [mm]		160	160
L3 [mm]		180	180
H [mm]		436	471
H1 [mm]		100	100
H2 [mm]		80	80
H3 [mm]		40	40
B [mm]		242	242
B1 [mm]		122	122
B2 [mm]		120	120
B4 [mm]		194	194
ØF [mm]		164	164
G		M10	M10

Фланцы				
	DNA		DNM	
DN	40		40	
PN	10/16		10/16	
D [mm]	154		154	
K [mm]	110		110	
C [mm]	88		88	
Отверстия	Ø [mm]	n	Ø [mm]	n
	18	4	18	4

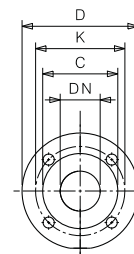

Габаритные чертежи, веса и изображения являются лишь ориентировочными, а не обязательными

Датчики, поставляемые по запросу

Тип	Модель	Размер
Датчик давления	K3	0 ÷ 3 bar
	K5	0 ÷ 5 bar

Полный список поставляемых датчиков на стр. 134

РАБОЧИЕ КРИВЫЕ И РАЗМЕРЫ

L-IVE-4P 40-200N

1450 1/min

50Hz

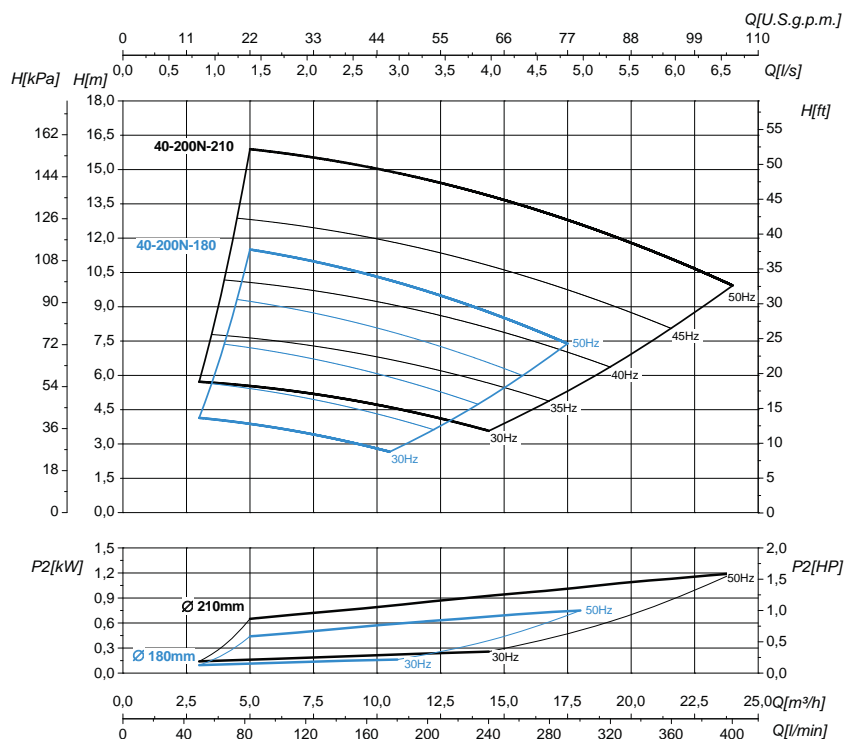
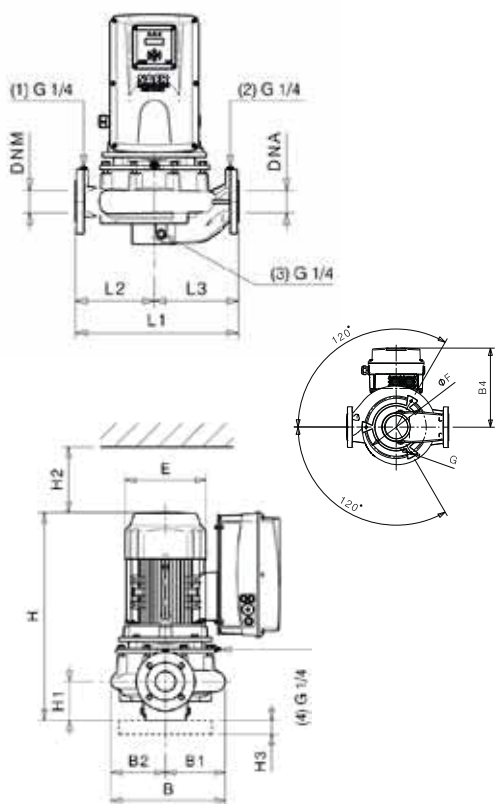

Тип		L-IVE-4P 40-200N-180	L-IVE-4P 40-200N-210
P ₂	kW	0,75	1,1
	HP	0,1	1,5
Мощность двигателя		80	80
Inverter	1~	IVM-L-HP3-9.5A	IVM-L-HP3-9.5A
	3~	IVT-L-HP3-5.5A	IVT-L-HP3-5.5A
E [mm]		160	176
L1 [mm]		440	440
L2 [mm]		180	180
L3 [mm]		260	260
H [mm]		483	481
H1 [mm]		110	110
H2 [mm]		130	130
H3 [mm]		40	40
B [mm]		286	286
B1 [mm]		143	143
B2 [mm]		143	143
B4 [mm]		194	194
øF [mm]		190	190
G		M10	M10

Фланцы				
	DNA		DNM	
DN	40		40	
PN	10/16		10/16	
D [mm]	154		154	
K [mm]	110		110	
C [mm]	88		88	
Отверстия	ø [mm]	n	ø [mm]	n
	18	4	18	4

Габаритные чертежи, веса и изображения являются лишь ориентировочными, а не обязательными

Датчики, поставляемые по запросу

Тип	Модель	Размер
Датчик давления	K3	0 ÷ 3 bar
	K5	0 ÷ 5 bar

Полный список поставляемых датчиков на стр. 134

L-IVE-4P 40-250N

1450 1/min

50Hz

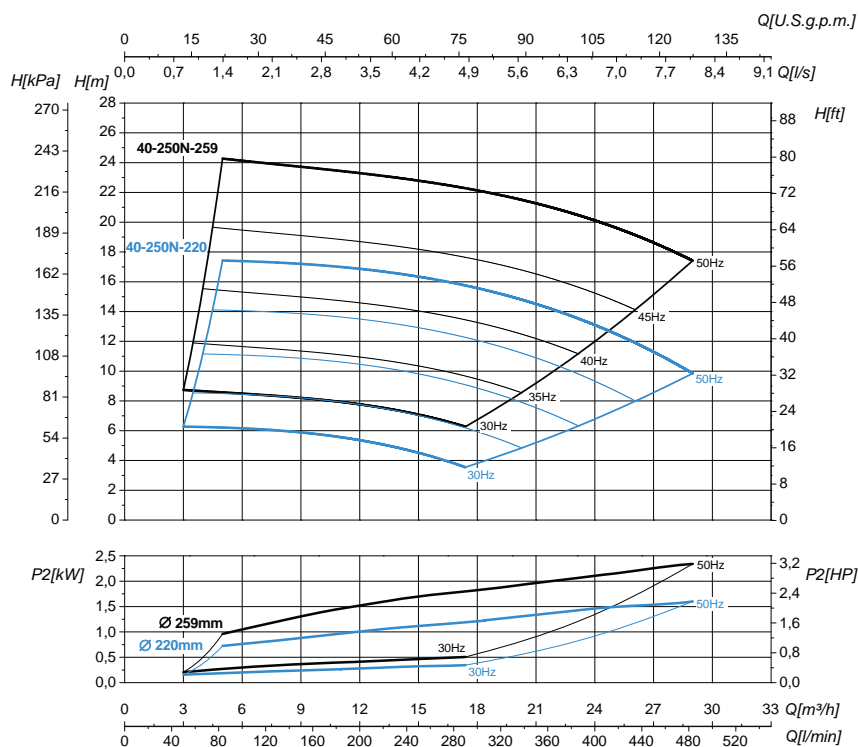
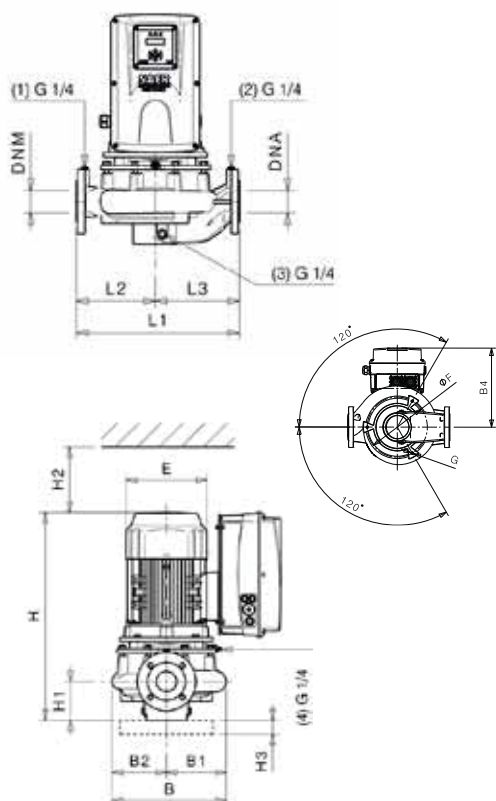

Тип	L-IVE-4P 40-250N-220	L-IVE-4P 40-250N-259	
P ₂	kW	1,1	2,2
	HP	1,5	3
Мощность двигателя	90	100	
Inverter	1~	IVM-L-HP3-9.5A	-
	3~	IVT-L-HP3-5.5A	IVT-L-HP3-5.5A
E [mm]	176	196	
L1 [mm]	490	490	
L2 [mm]	240	240	
L3 [mm]	250	250	
H [mm]	489	566	
H1 [mm]	110	110	
H2 [mm]	130	130	
H3 [mm]	40	40	
B [mm]	332	332	
B1 [mm]	166	166	
B2 [mm]	166	166	
B4 [mm]	194	255	
ØF [mm]	190	190	
G	M10	M10	

Фланцы				
	DNA		DNM	
DN	40		40	
PN	10/16		10/16	
D [mm]	154		154	
K [mm]	110		110	
C [mm]	88		88	
Отверстия	Ø [mm]	n	Ø [mm]	n
	18	4	18	4

Габаритные чертежи, веса и изображения являются лишь ориентировочными, а не обязательными

Датчики, поставляемые по запросу

Тип	Модель	Размер
Датчик давления	K3	0 ÷ 3 bar
	K5	0 ÷ 5 bar

Полный список поставляемых датчиков на стр. 134

РАБОЧИЕ КРИВЫЕ И РАЗМЕРЫ

L-IVE-4P 50-125

1450 1/min

50Hz

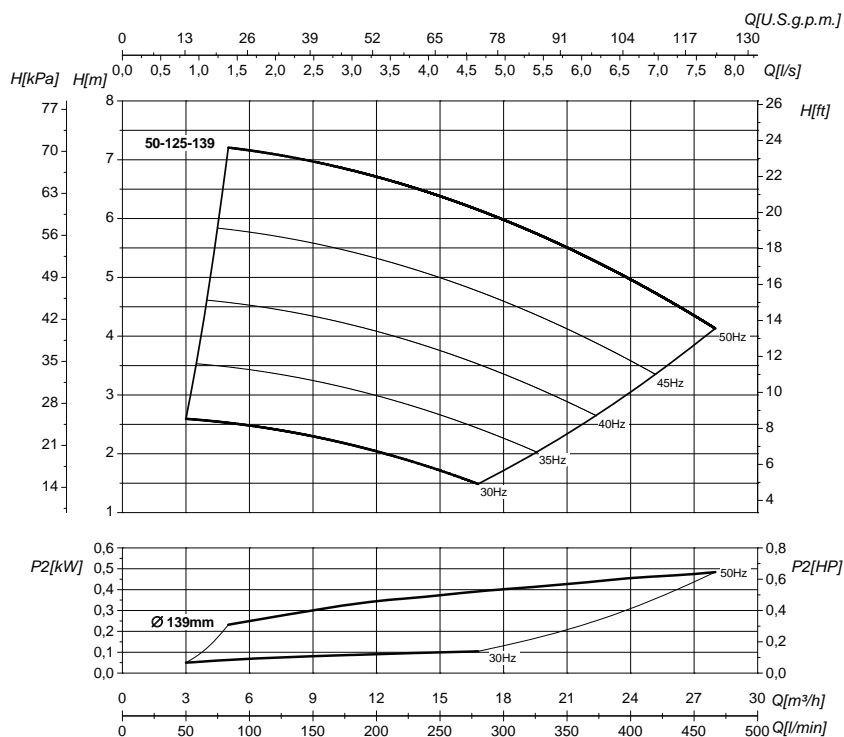
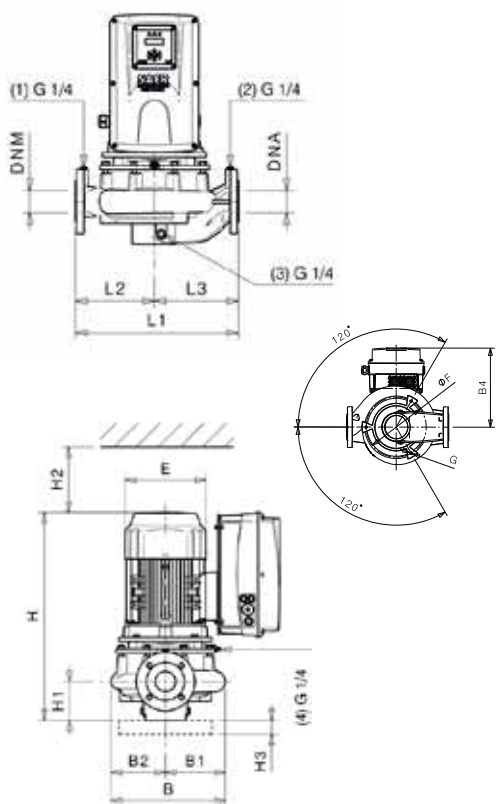

Тип	L-IVE-4P 50-125-220	
P ₂	kW	0,55
	HP	0,75
Мощность двигателя	80	
Inverter	1~	IVM-L-HP3-9.5A
	3~	IVT-L-HP3-5.5A
E [mm]	160	
L1 [mm]	340	
L2 [mm]	160	
L3 [mm]	180	
H [mm]	485	
H1 [mm]	115	
H2 [mm]	100	
H3 [mm]	40	
B [mm]	238	
B1 [mm]	128	
B2 [mm]	110	
B4 [mm]	194	
øF [mm]	180	
G	M10	

Фланцы				
	DNA		DNM	
DN	50		50	
PN	10/16		10/16	
D [mm]	169		169	
K [mm]	125		125	
C [mm]	102		102	
Отверстия	ø [mm]	n	ø [mm]	n
	18	4	18	4

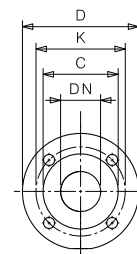

Габаритные чертежи, веса и изображения являются лишь ориентировочными, а не обязательными

Датчики, поставляемые по запросу

Тип	Модель	Размер
Датчик давления	K3	0 ÷ 3 bar
	K5	0 ÷ 5 bar

Полный список поставляемых датчиков на стр. 134

L-IVE-4P 50-160N

1450 1/min

50Hz

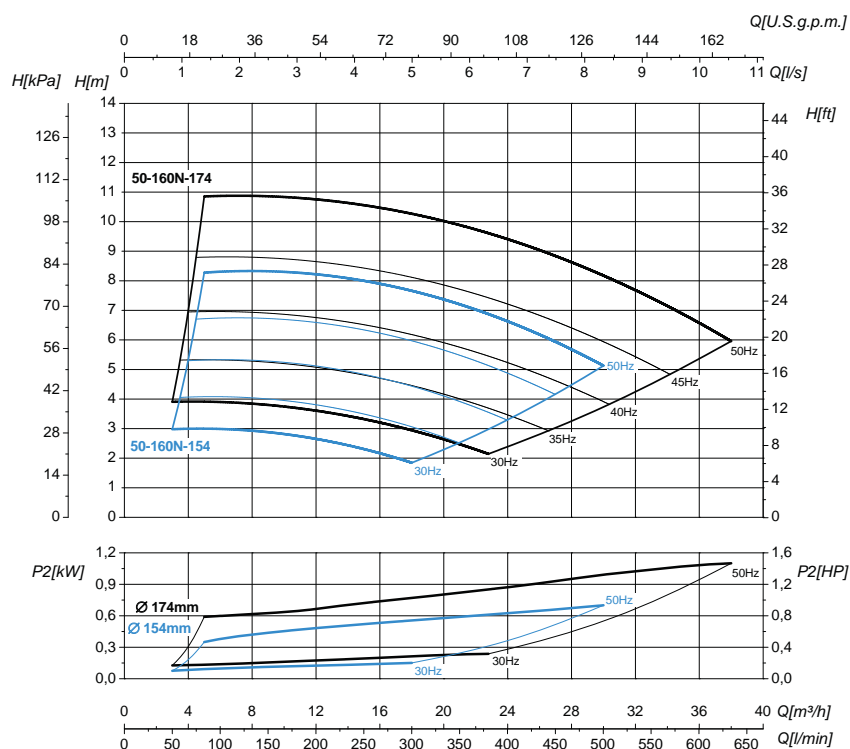
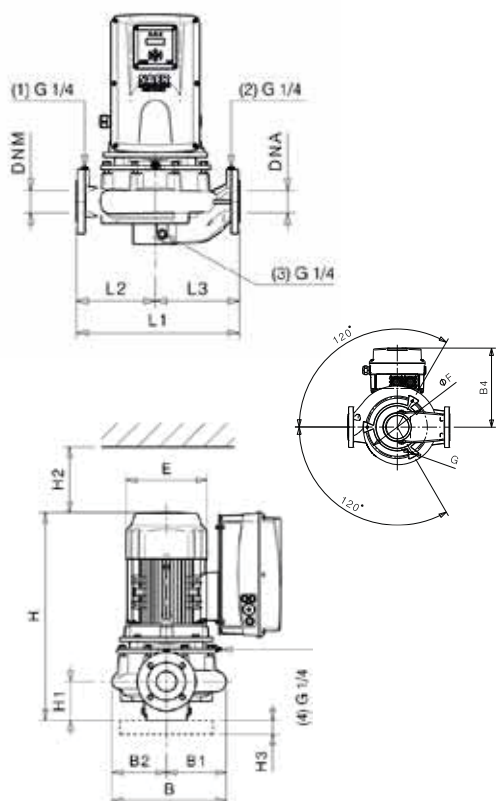

Тип	L-IVE-4P 50-160N-154	L-IVE-4P 50-160N-174	
P ₂	kW	0,75	1,1
	HP	1	1,5
Мощность двигателя	80	90	
Inverter	1~	IVM-L-HP3-9.5A	IVM-L-HP3-9.5A
	3~	IVT-L-HP3-5.5A	IVT-L-HP3-5.5A
E [mm]	160	176	
L1 [mm]	340	340	
L2 [mm]	160	160	
L3 [mm]	180	180	
H [mm]	488	486	
H1 [mm]	115	115	
H2 [mm]	130	130	
H3 [mm]	40	40	
B [mm]	263	263	
B1 [mm]	140	140	
B2 [mm]	123	123	
B4 [mm]	194	194	
øF [mm]	200	200	
G	M10	M10	

Фланцы				
	DNA		DNM	
DN	50		50	
PN	10/16		10/16	
D [mm]	169		169	
K [mm]	125		125	
C [mm]	102		102	
Отверстия	ø [mm]	n	ø [mm]	n
	18	4	18	4

Габаритные чертежи, веса и изображения являются лишь ориентировочными, а не обязательными

Датчики, поставляемые по запросу

Тип	Модель	Размер
Датчик давления	K3	0 ÷ 3 bar
	K5	0 ÷ 5 bar

Полный список поставляемых датчиков на стр. 134

РАБОЧИЕ КРИВЫЕ И РАЗМЕРЫ

L-IVE-4P 50-200S

1450 1/min

50Hz

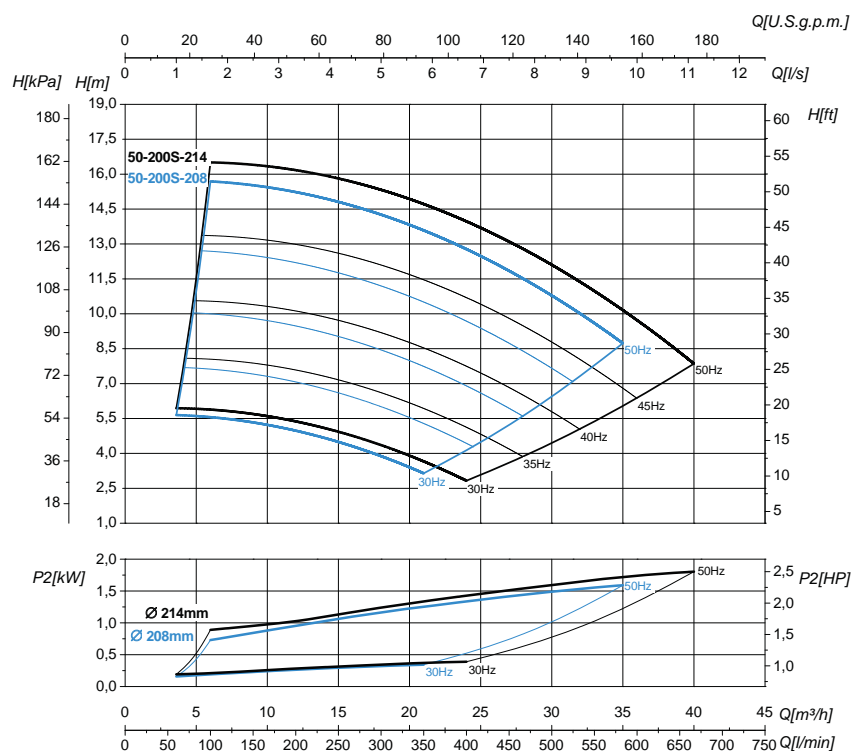
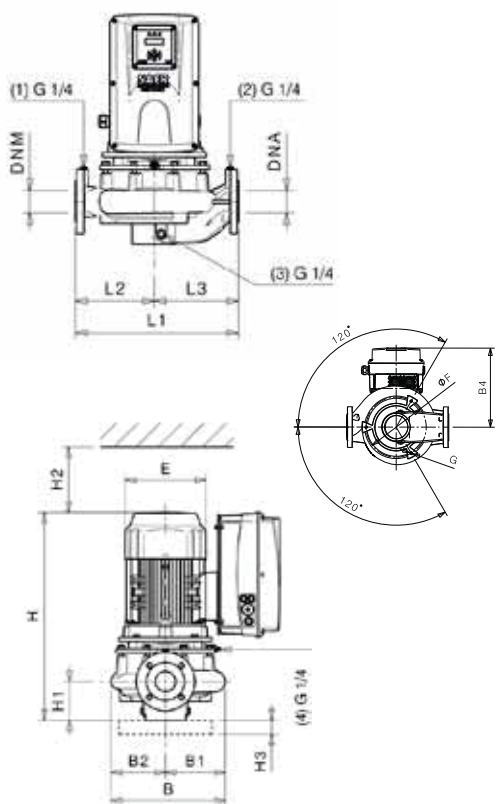

Тип		L-IVE-4P 50-200S-208	L-IVE-4P 50-200S-214
P ₂	kW	1,5	2,2
	HP	2	3
Мощность двигателя		90	100
Inverter	1~	IVM-L-HP3-9.5A	-
	3~	IVT-L-HP3-5.5A	IVT-L-HP3-5.5A
E [mm]		176	196
L1 [mm]		440	440
L2 [mm]		200	200
L3 [mm]		240	240
H [mm]		518	576
H1 [mm]		115	115
H2 [mm]		110	110
H3 [mm]		40	40
B [mm]		299	299
B1 [mm]		153	153
B2 [mm]		146	146
B4 [mm]		194	255
øF [mm]		190	190
G		M10	M10

Фланцы				
	DNA		DNM	
DN	50		50	
PN	10/16		10/16	
D [mm]	169		169	
K [mm]	125		125	
C [mm]	102		102	
Отверстия	ø [mm]	n	ø [mm]	n
	18	4	18	4

Габаритные чертежи, веса и изображения являются лишь ориентировочными, а не обязательными

Датчики, поставляемые по запросу

Тип	Модель	Размер
Датчик давления	K3	0 ÷ 3 bar
	K5	0 ÷ 5 bar

Полный список поставляемых датчиков на стр. 134

L-IVE-4P 50-250N

1450 1/min

50Hz

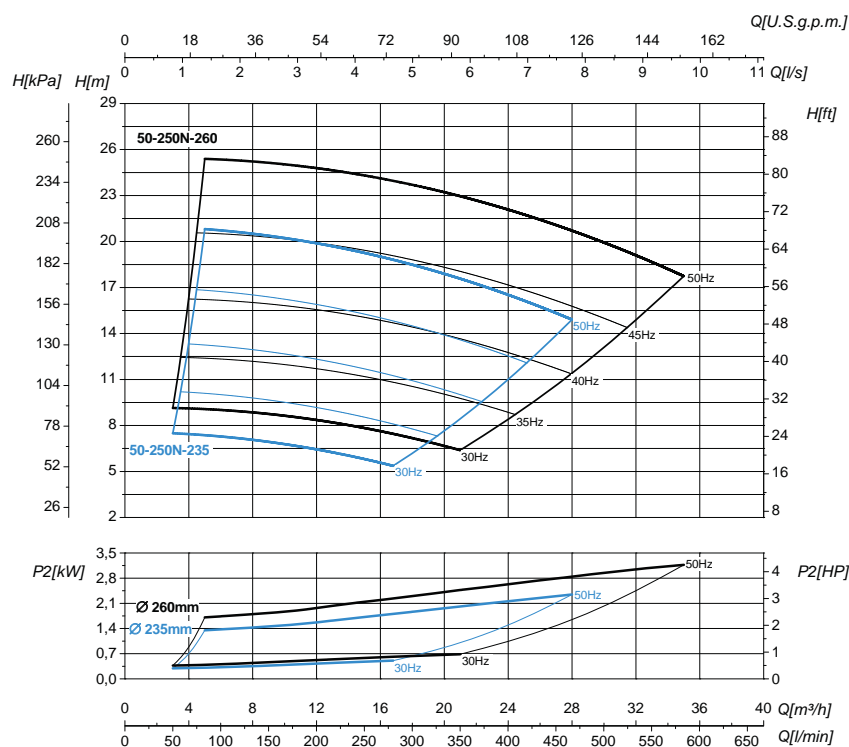
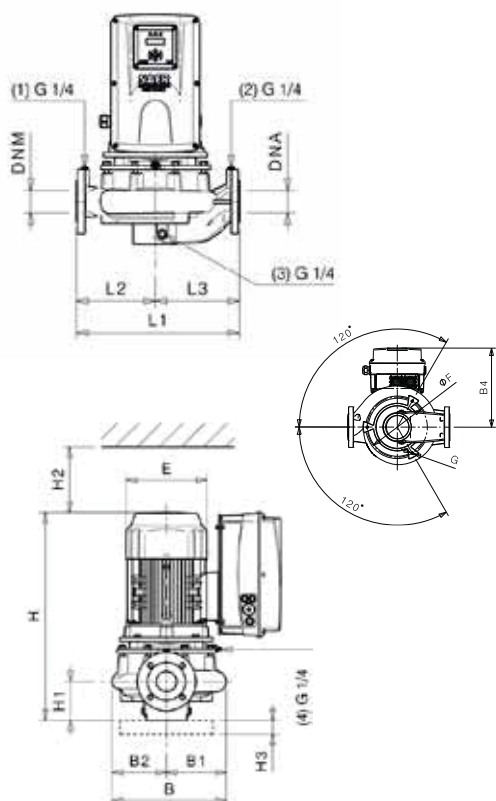

Тип		L-IVE-4P 50-250N-260	L-IVE-4P 50-250N-235
P ₂	kW	2,2	3
	HP	3	4
Мощность двигателя		100	100
Inverter	1~	-	-
	3~	IVT-L-HP3-5.5A	IVT-L-HP5.5-11 A
E [mm]		196	196
L1 [mm]		440	440
L2 [mm]		215	215
L3 [mm]		225	225
H [mm]		571	571
H1 [mm]		115	115
H2 [mm]		140	140
H3 [mm]		40	40
B [mm]		339	339
B1 [mm]		173	173
B2 [mm]		166	166
B4 [mm]		255	250
øF [mm]		290	290
G		M12	M12

Фланцы				
	DNA		DNM	
DN	50		50	
PN	10/16		10/16	
D [mm]	169		169	
K [mm]	125		125	
C [mm]	102		102	
Отверстия	ø [mm]	n	ø [mm]	n
	18	4	18	4

Габаритные чертежи, веса и изображения являются лишь ориентировочными, а не обязательными

Датчики, поставляемые по запросу

Тип	Модель	Размер
Датчик давления	K3	0 ÷ 3 bar
	K5	0 ÷ 5 bar

Полный список поставляемых датчиков на стр. 134

РАБОЧИЕ КРИВЫЕ И РАЗМЕРЫ

L-IVE-4P 65-125S

1450 1/min

50Hz

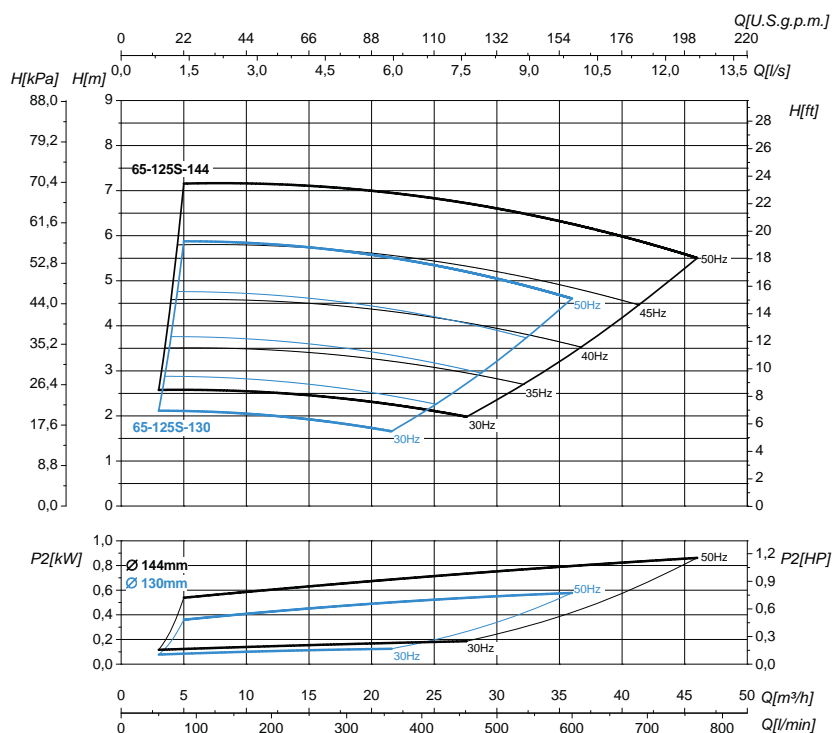
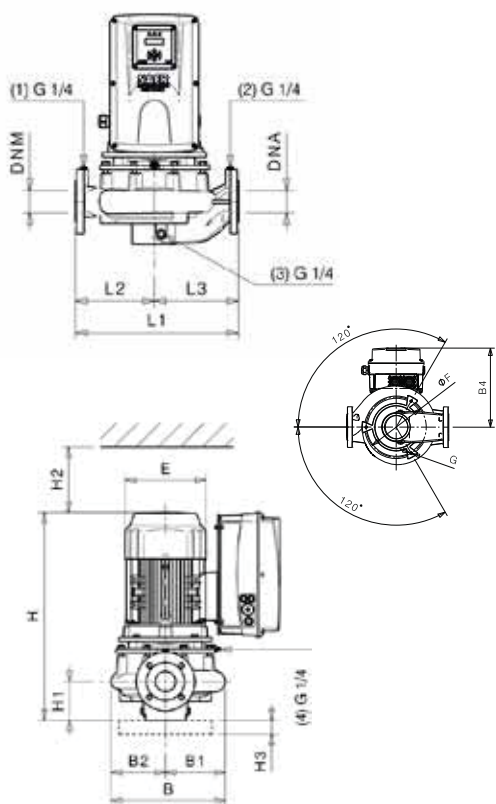

Тип	L-IVE-4P 65-125S-130	L-IVE-4P 65-125S-144	
P ₂	kW	0,55	1,1
	HP	0,75	1,5
Мощность двигателя	80	90	
Inverter	1~	IVM-L-HP3-9.5A	IVM-L-HP3-9.5A
	3~	IVT-L-HP3-5.5A	IVT-L-HP3-5.5A
E [mm]	160	176	
L1 [mm]	360	360	
L2 [mm]	160	160	
L3 [mm]	200	200	
H [mm]	444	478	
H1 [mm]	105	105	
H2 [mm]	130	130	
H3 [mm]	40	40	
B [mm]	261	261	
B1 [mm]	146	146	
B2 [mm]	115	115	
B4 [mm]	194	194	
øF [mm]	180	180	
G	M10	M10	

Фланцы				
	DNA		DNM	
DN	65		65	
PN	10/16		10/16	
D [mm]	189		189	
K [mm]	145		145	
C [mm]	122		122	
Отверстия	ø [mm]	n	ø [mm]	n
	18	4	18	4

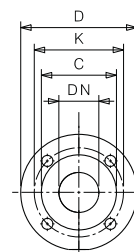

Габаритные чертежи, веса и изображения являются лишь ориентировочными, а не обязательными

Датчики, поставляемые по запросу

Тип	Модель	Размер
Датчик давления	K3	0 ÷ 3 bar
	K5	0 ÷ 5 bar

Полный список поставляемых датчиков на стр. 134

L-IVE-4P 65-160N

1450 1/min

50Hz

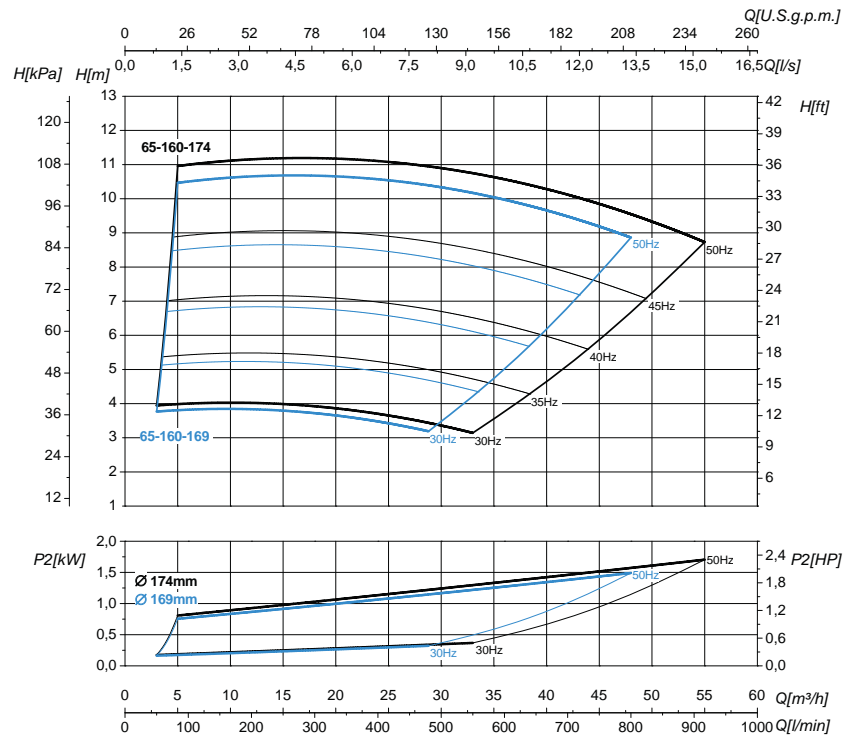
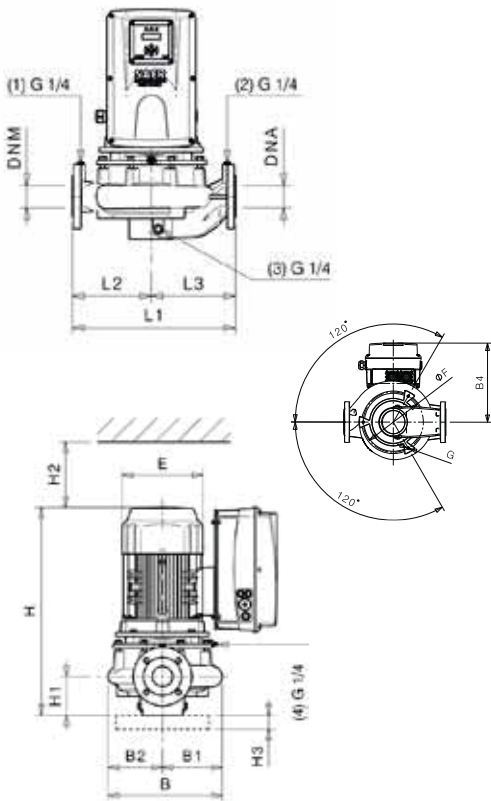

Тип	L-IVE-4P 65-160N-169	L-IVE-4P 65-160N-174	
P ₂	kW	1,5	2,2
	HP	2	3
Мощность двигателя	90	100	
Inverter	1~	IVM-L-HP3-9.5A	IVM-L-HP3-9.5A
	3~	IVT-L-HP3-5.5A	IVT-L-HP3-5.5A
E [mm]	176	196	
L1 [mm]	360	360	
L2 [mm]	160	160	
L3 [mm]	200	200	
H [mm]	510	566	
H1 [mm]	105	105	
H2 [mm]	150	150	
H3 [mm]	40	40	
B [mm]	275	275	
B1 [mm]	150	150	
B2 [mm]	125	125	
B4 [mm]	194	255	
øF [mm]	200	200	
G	M10	M10	

Фланцы				
	DNA		DNM	
DN	65		65	
PN	10/16		10/16	
D [mm]	189		189	
K [mm]	145		145	
C [mm]	122		122	
Отверстия	ø [mm]	n	ø [mm]	n
	18	4	18	4

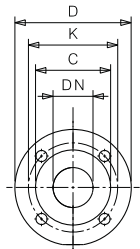

Габаритные чертежи, веса и изображения являются лишь ориентировочными, а не обязательными

Датчики, поставляемые по запросу

Тип	Модель	Размер
Датчик давления	K3	0 ÷ 3 bar
	K5	0 ÷ 5 bar

Полный список поставляемых датчиков на стр. 134

РАБОЧИЕ КРИВЫЕ И РАЗМЕРЫ

L-IVE-4P 65-200N

1450 1/min

50Hz

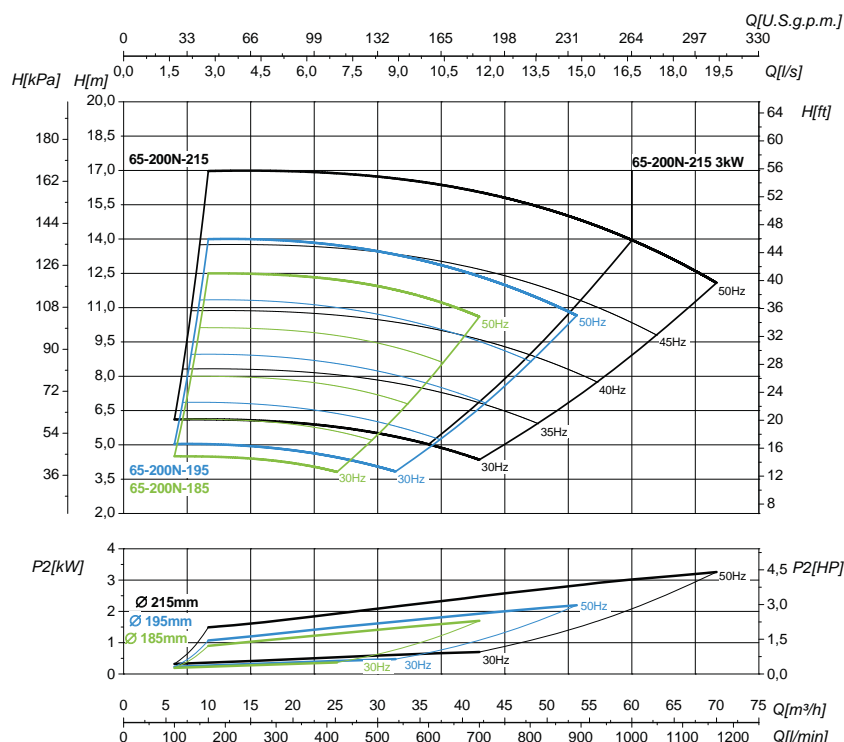
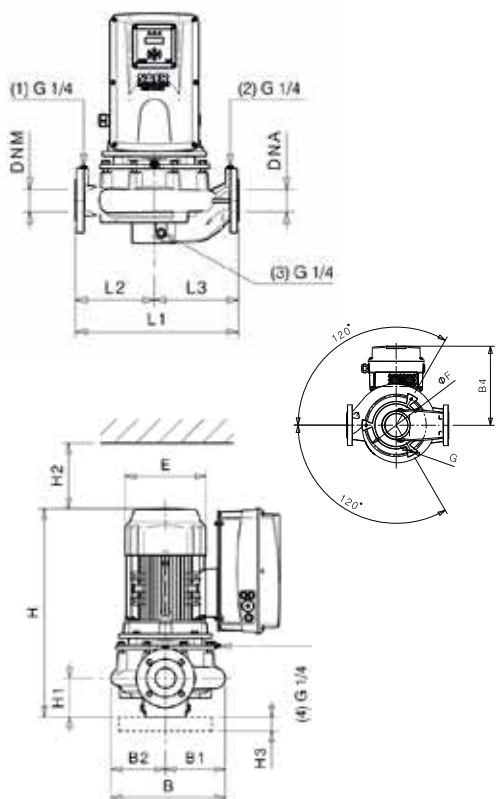

Тип		L-IVE-4 P 65-200N-18 S	L-IVE-4 P 65-200N-19 S	L-IVE-4 P 65-200N-21 S	L-IV E-4P 65-200N-21 S
P ₂	kW	1,5	2,2	3	4
	HP	2	3	4	5,5
Мощность двигателя		90	100	100	112
Inverter	1~	IVM-L-H P3-9,5 A	-	-	-
	3~	IVT-L-HP3-5,5A	IVT-L-HP3-5,5A	IVT-L-H P5,5-11A	IVT-L-HP5,5-11A
E [mm]		176	196	196	220
L1 [mm]		475	475	475	475
L2 [mm]		225	225	225	225
L3 [mm]		250	250	250	250
H [mm]		530	586	586	573
H1 [mm]		125	125	125	125
H2 [mm]		140	140	140	140
H3 [mm]		40	40	40	40
B [mm]		321	321	321	321
B1 [mm]		171	171	171	171
B2 [mm]		150	150	150	150
B4 [mm]		194	255	250	212
øF [mm]		250	250	250	250
G		M12	M12	M12	M12

Фланцы				
	DNA		DNM	
DN	65		65	
PN	10/16		10/16	
D [mm]	189		189	
K [mm]	145		145	
C [mm]	122		122	
Отверстия	ø [mm]	n	ø [mm]	n
	18	4	18	4

Габаритные чертежи, веса и изображения являются лишь ориентировочными, а не обязательными

Датчики, поставляемые по запросу

Тип	Модель	Размер
Датчик давления	K3	0 ÷ 3 bar
	K5	0 ÷ 5 bar

Полный список поставляемых датчиков на стр. 134

L-IVE-4P 65-250S

1450 1/min

50Hz

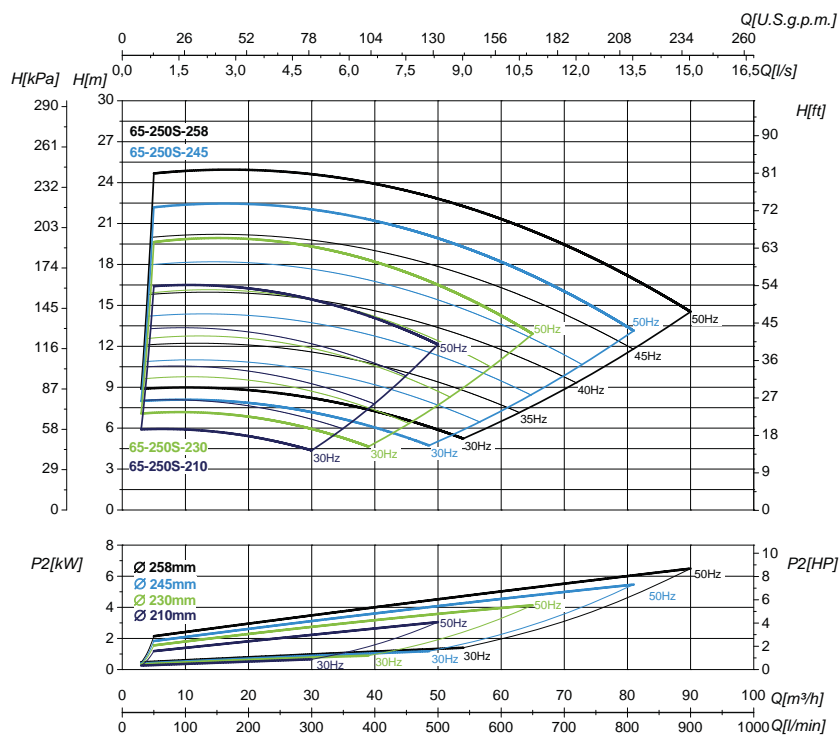
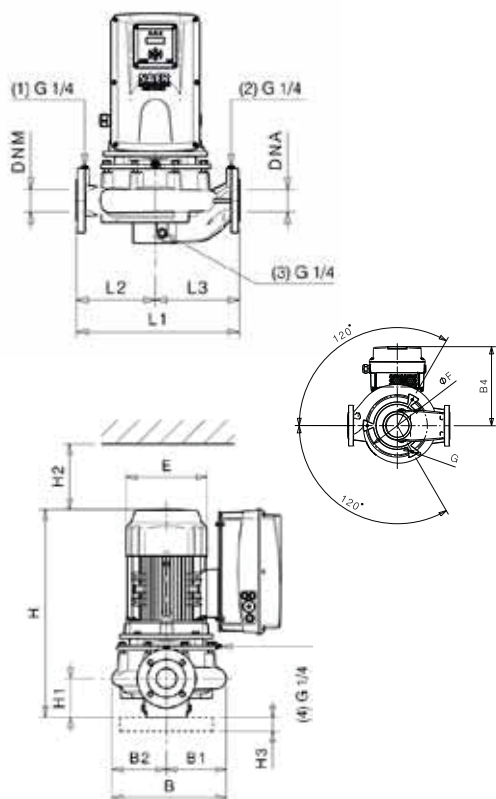

Тип	L-IVE-4 P 65-250 S-210	L-IVE-4 P 65-250 S-230	L-IVE-4 P 65-250 S-245	L-IVE -4P 65-250 S-258	
P ₂	kW	3	4	5,5	7,5
	HP	4	5,5	7,5	10
Мощность двигателя	100	112	132	132	
Inverter	1~	-	-	-	-
	3~	IVT-L-HP5.5-11 A	IVT-L-HP5.5-11 A	IVT-L-HP7.5-114.5 A	IVT-L-HP7.5-114.5 A
E [mm]	196	220	260	260	
L1 [mm]	475	475	475	475	
L2 [mm]	230	230	230	230	
L3 [mm]	245	245	245	245	
H [mm]	623	610	669	724	
H1 [mm]	125	125	125	125	
H2 [mm]	170	170	170	170	
H3 [mm]	40	40	40	40	
B [mm]	367	367	367	367	
B1 [mm]	192	192	192	192	
B2 [mm]	175	175	175	175	
B4 [mm]	250	212	291	370	
øF [mm]	280	280	280	280	
G	M12	M12	M12	M12	

Фланцы				
	DNA		DNM	
DN	65		65	
PN	10/16		10/16	
D [mm]	189		189	
K [mm]	145		145	
C [mm]	122		122	
Отверстия	ø [mm]	n	ø [mm]	n
	18	4	18	4

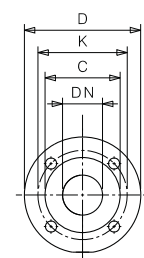

Габаритные чертежи, веса и изображения являются лишь ориентировочными, а не обязательными

Датчики, поставляемые по запросу

Тип	Модель	Размер
Датчик давления	K3	0 ÷ 3 bar
	K5	0 ÷ 5 bar

Полный список поставляемых датчиков на стр. 134

РАБОЧИЕ КРИВЫЕ И РАЗМЕРЫ

L-IVE-4P 80-160

1450 1/min

50Hz

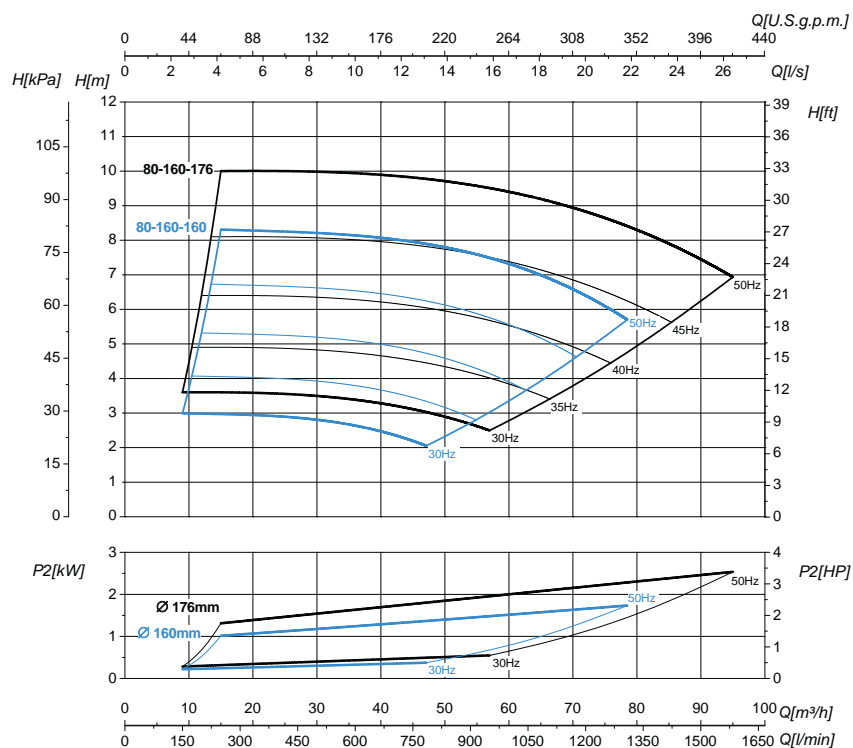
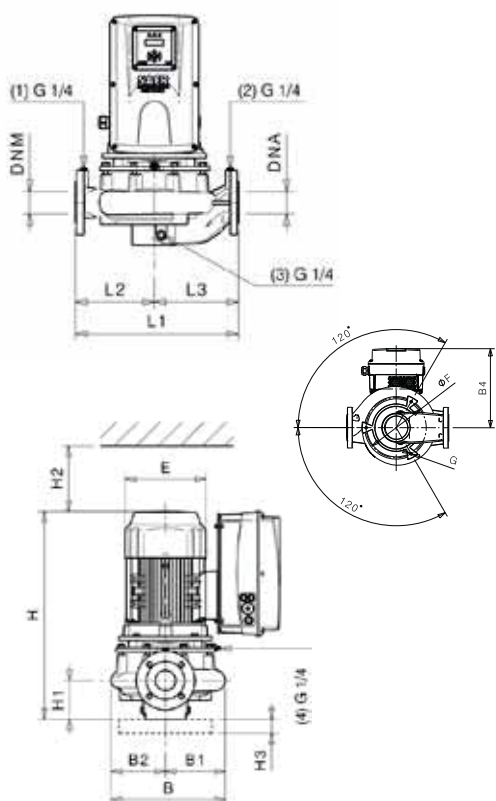

Тип	L-IVE-4P 80-160-160	L-IVE-4P 80-160-176	
P ₂	kW	1,5	3
	HP	2	4
Мощность двигателя	90	100	
Inverter	1~	IVM-L-HP3-9.5A	-
	3~	IVT-L-HP3-5.5A	IVT-L-HP5.5-11A
E [mm]	176	196	
L1 [mm]	440	440	
L2 [mm]	210	210	
L3 [mm]	230	230	
H [mm]	591	648	
H1 [mm]	115	115	
H2 [mm]	120	120	
H3 [mm]	40	40	
B [mm]	309	309	
B1 [mm]	173	173	
B2 [mm]	136	136	
B4 [mm]	194	250	
øF [mm]	200	200	
G	M10	M10	

Фланцы				
	DNA		DNM	
DN	80		80	
PN	10/16		10/16	
D [mm]	204		204	
K [mm]	160		160	
C [mm]	138		138	
Отверстия	ø [mm]	n	ø [mm]	n
	18	8	18	8

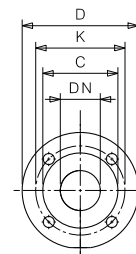

Габаритные чертежи, веса и изображения являются лишь ориентировочными, а не обязательными

Датчики, поставляемые по запросу

Тип	Модель	Размер
Датчик давления	K3	0 ÷ 3 bar
	K5	0 ÷ 5 bar

Полный список поставляемых датчиков на стр. 134

L-IVE-4P 80-200

1450 1/min

50Hz

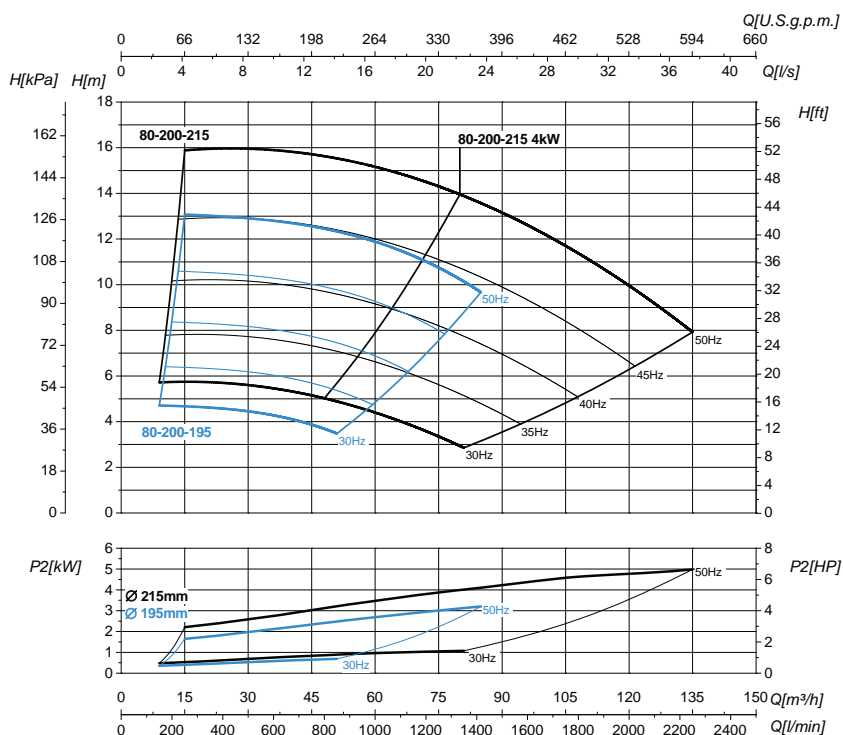
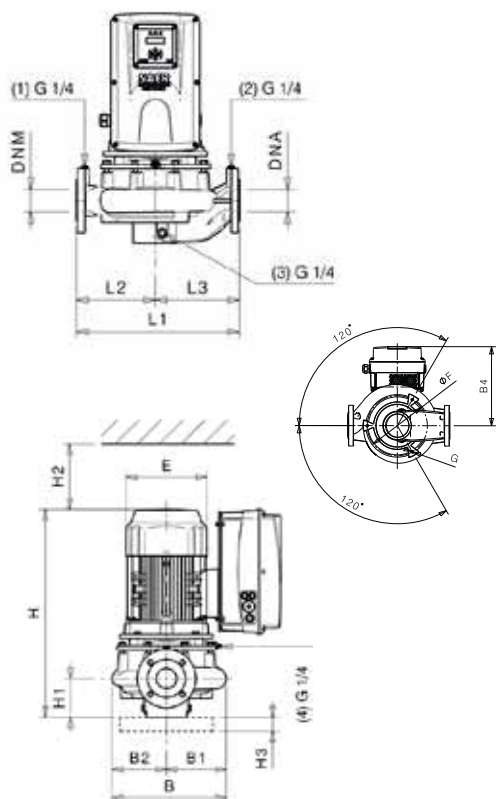

Тип	L-IVE-4P 80-200-195	L-IVE-4P 80-200-195	L-IVE-4P 80-200-215	
P ₂	kW	3	4	5,5
	HP	4	5,5	7,5
Мощность двигателя	100	112	132	
Inverter	1~	-	-	-
	3~	IVT-L-HP5.5-11A	IVT-L-HP5.5-11A	IVT-L-HP7.5-14.5A
E [mm]	196	220	260	
L1 [mm]	550	550	550	
L2 [mm]	250	250	250	
L3 [mm]	300	300	300	
H [mm]	703	690	786	
H1 [mm]	140	140	140	
H2 [mm]	160	160	160	
H3 [mm]	40	40	40	
B [mm]	359	359	359	
B1 [mm]	193	193	193	
B2 [mm]	166	166	166	
B4 [mm]	250	212	291	
øF [mm]	230	230	230	
G	M10	M10	M10	

Фланцы				
	DNA		DNM	
DN	80		80	
PN	10/16		10/16	
D [mm]	204		204	
K [mm]	160		160	
C [mm]	138		138	
Отверстия	ø [mm]	n	ø [mm]	n
	18	8	18	8

Габаритные чертежи, веса и изображения являются лишь ориентировочными, а не обязательными

Датчики, поставляемые по запросу

Тип	Модель	Размер
Датчик давления	K3	0 ÷ 3 bar
	K5	0 ÷ 5 bar

Полный список поставляемых датчиков на стр. 134

РАБОЧИЕ КРИВЫЕ И РАЗМЕРЫ

L-IVE-4P 80-250

1450 1/min

50Hz

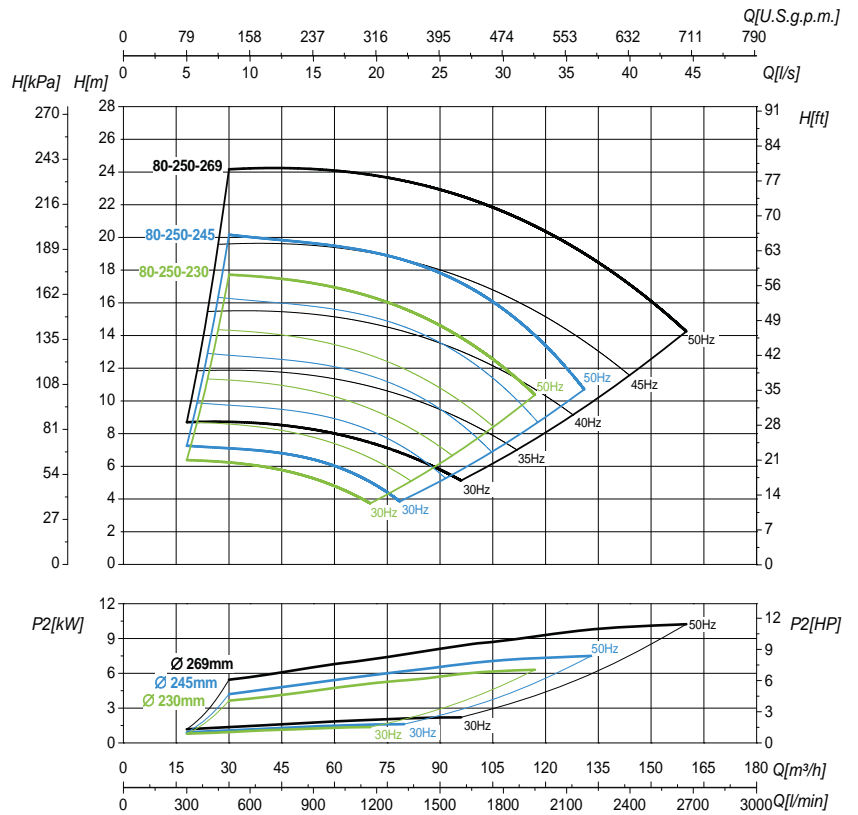
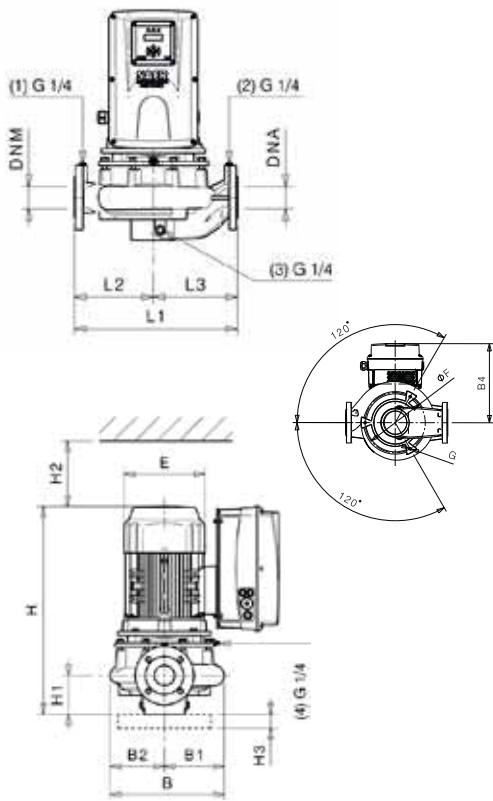

Тип	L-IVE-4P 80-250-230	L-IVE-4P 80-250-245	L-IVE-4P 80-250-269	
P ₂	kW	5,5	7,5	9,2
	HP	7,5	10	12,5
Мощность двигателя	132	132	132	
Inverter	1~	-	-	-
	3~	IVT-L-HP7.5-14.5A	IVT-L-HP10-19A	IVT-L-HP15-26A
E [mm]	260	260	260	
L1 [mm]	620	620	620	
L2 [mm]	280	280	280	
L3 [mm]	340	340	340	
H [mm]	785	840	840	
H1 [mm]	140	140	140	
H2 [mm]	170	170	170	
H3 [mm]	40	40	40	
B [mm]	397	397	397	
B1 [mm]	209	209	209	
B2 [mm]	188	188	188	
B4 [mm]	291	370	370	
øF [mm]	260	260	260	
G	M12	M12	M12	

Фланцы				
	DNA		DNM	
DN	80		80	
PN	10/16		10/16	
D [mm]	204		204	
K [mm]	160		160	
C [mm]	138		138	
Отверстия	ø [mm]	n	ø [mm]	n
	18	8	18	8

Габаритные чертежи, веса и изображения являются лишь ориентировочными, а не обязательными

Датчики, поставляемые по запросу

Тип	Модель	Размер
Датчик давления	K3	0 ÷ 3 bar
	K5	0 ÷ 5 bar

Полный список поставляемых датчиков на стр. 134

L-IVE-4P 80-315

1450 1/min

50Hz

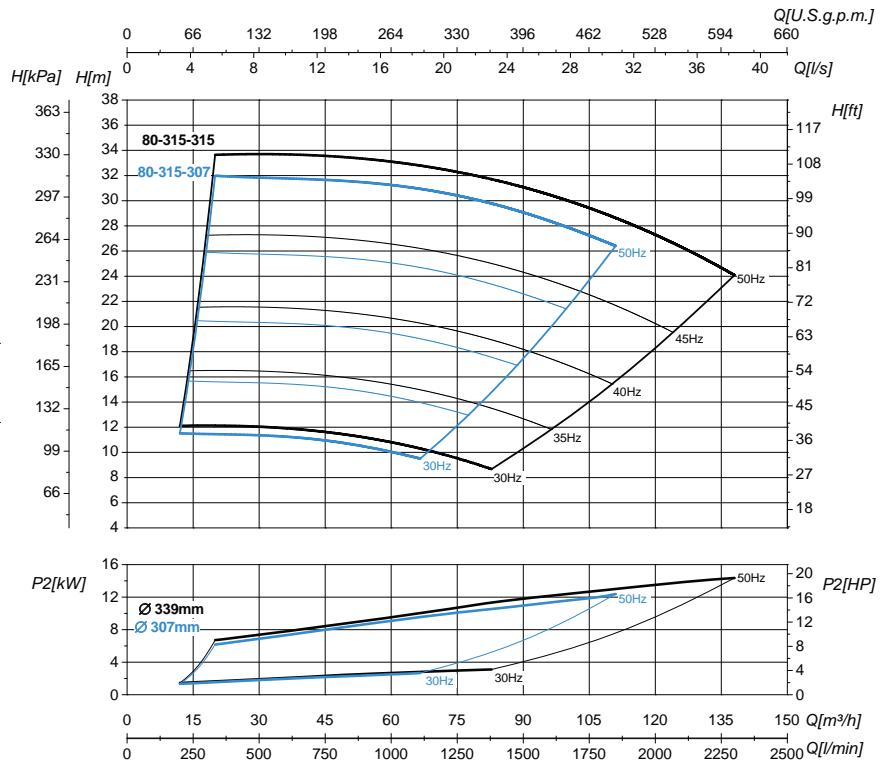
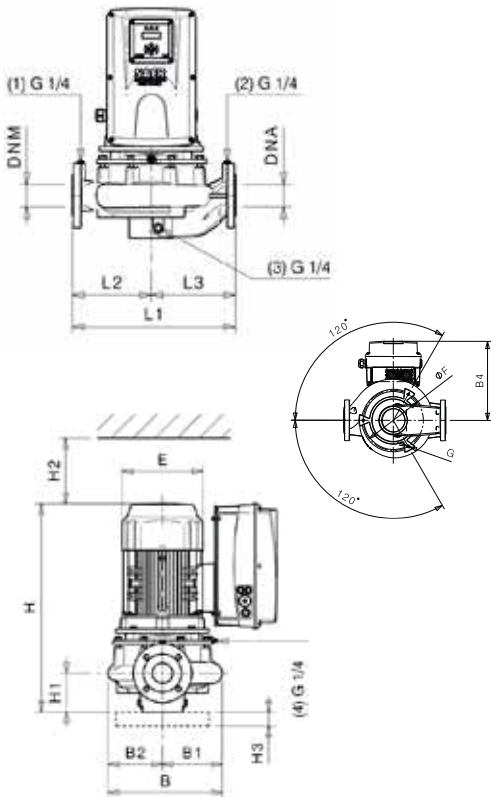

Тип	L-IVE-4P 80-315-307	L-IVE-4P 80-315-315
P ₂	kW	11
	HP	15
Мощность двигателя	160	160
Inverter	1~	-
	3~	IVT-L-HP15-26A
E [mm]	310	310
L1 [mm]	670	670
L2 [mm]	305	305
L3 [mm]	365	365
H [mm]	951	992
H1 [mm]	140	140
H2 [mm]	150	150
H3 [mm]	40	40
B [mm]	468	468
B1 [mm]	243	243
B2 [mm]	225	225
B4 [mm]	404	404
øF [mm]	320	320
G	M12	M12

Фланцы				
	DNA		DNM	
DN	80		80	
PN	10/16		10/16	
D [mm]	204		204	
K [mm]	160		160	
C [mm]	138		138	
Отверстия	ø [mm]	n	ø [mm]	n
	18	8	18	8

Габаритные чертежи, веса и изображения являются лишь ориентировочными, а не обязательными

Датчики, поставляемые по запросу

Тип	Модель	Размер
Датчик давления	K3	0 ÷ 3 bar
	K5	0 ÷ 5 bar

Полный список поставляемых датчиков на стр. 134

РАБОЧИЕ КРИВЫЕ И РАЗМЕРЫ

L-IVE-4P 100-200

1450 1/min

50Hz

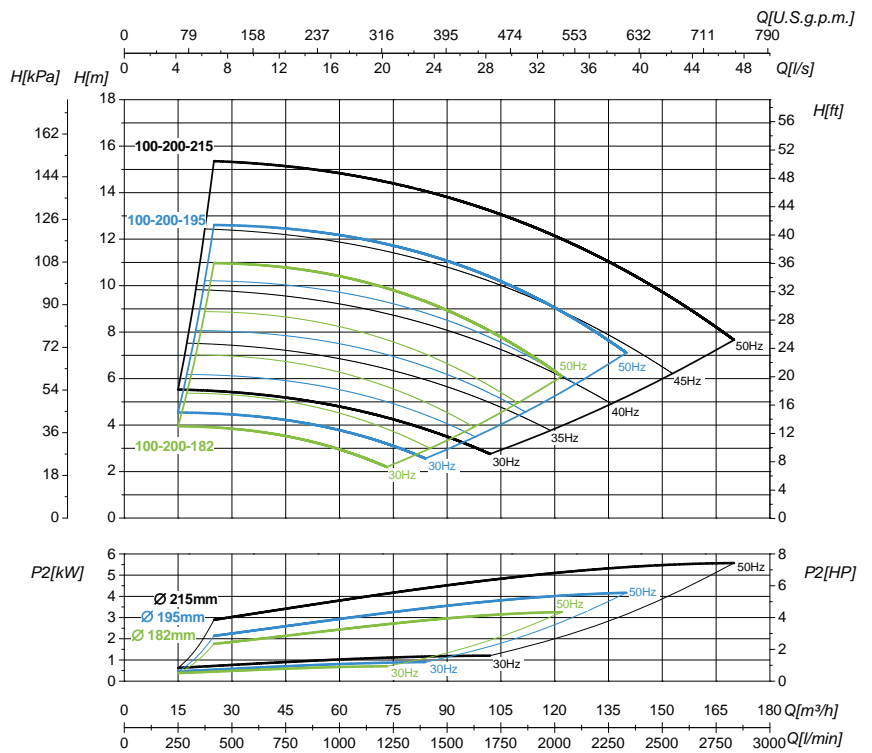
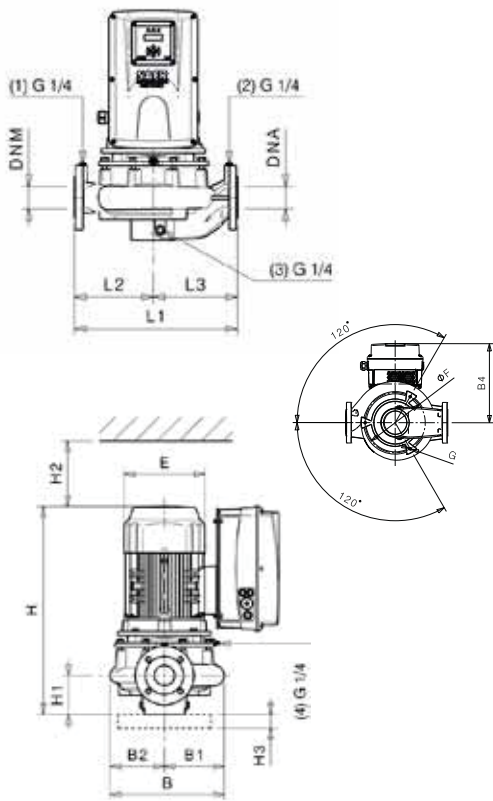

Тип	L-IVE-4P 100-200-182	L-IVE-4P 100-200-195	L-IVE-4P 100-200-215	
P ₂	kW	3	4	5,5
	HP	4	5,5	7,5
Мощность двигателя	100	112	132	
Inverter	1~	-	-	-
	3~	IVT-L-HP5.5-11A	IVT-L-HP5.5-11A	IVT-L-HP7.5-14.5A
E [mm]	196	220	260	
L1 [mm]	550	550	550	
L2 [mm]	260	260	260	
L3 [mm]	290	290	290	
H [mm]	703	690	786	
H1 [mm]	140	140	140	
H2 [mm]	160	160	160	
H3 [mm]	40	40	40	
B [mm]	398	398	398	
B1 [mm]	214	214	214	
B2 [mm]	184	184	184	
B4 [mm]	250	212	291	
øF [mm]	260	260	260	
G	M12	M12	M12	

Фланцы				
	DNA		DNM	
DN	100		100	
PN	10/16		10/16	
D [mm]	230		230	
K [mm]	180		180	
C [mm]	158		158	
Отверстия	ø [mm]	n	ø [mm]	n
	18	8	18	8

Габаритные чертежи, веса и изображения являются лишь ориентировочными, а не обязательными

Датчики, поставляемые по запросу

Тип	Модель	Размер
Датчик давления	K3	0 ÷ 3 bar
	K5	0 ÷ 5 bar

Полный список поставляемых датчиков на стр. 134

Информация о двигателях и дополнительные опции на стр. 187

L-IVE-4P 100-250

1450 1/min

50Hz

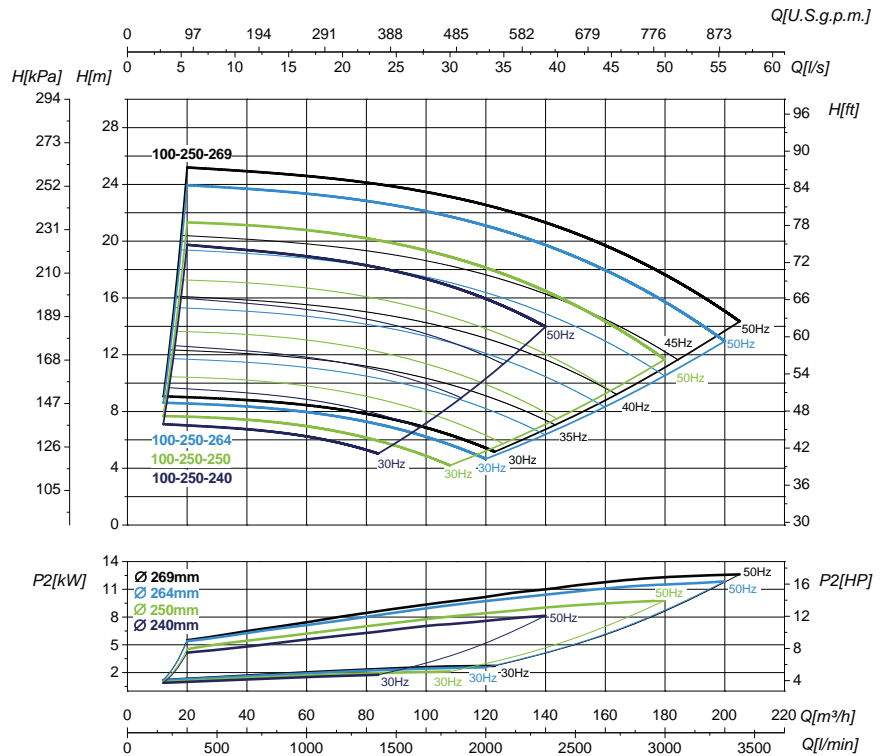
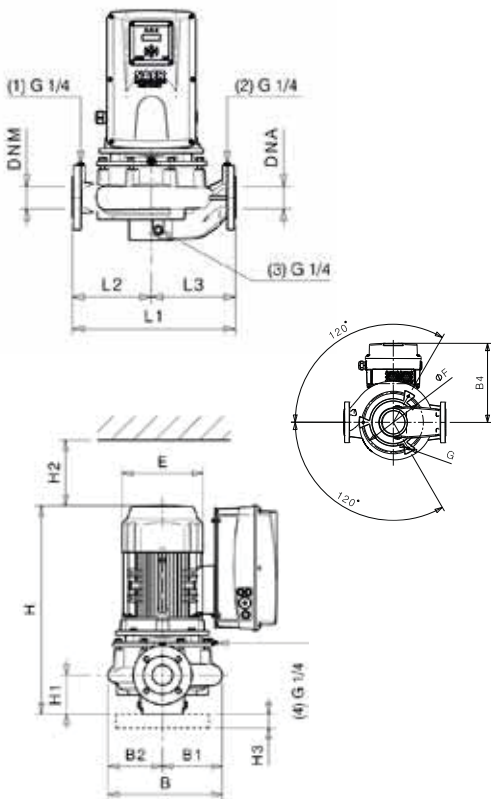

Тип	L-IVE-4 P 100-250-240	L-IVE-4P 100-250-250	L-IVE-4P 100-250-264	L-IVE-4P 100-250-269
P ₂	kW	7,5	9,2	11
	HP	10	12,5	15
Мощность двигателя	132	132	160	160
Inverter	1~	-	-	-
	3~	IVT-L-HP10-19A	IVT-L-HP15-26A	IVT-L-HP15-26A
E [mm]	260	260	310	310
L1 [mm]	670	670	670	670
L2 [mm]	280	280	280	280
L3 [mm]	390	390	390	390
H [mm]	875	875	986	986
H1 [mm]	175	175	175	175
H2 [mm]	170	170	170	170
H3 [mm]	40	40	40	40
B [mm]	447	447	447	447
B1 [mm]	238	238	238	238
B2 [mm]	209	209	209	209
B4 [mm]	370	370	404	404
øF [mm]	320	320	320	320
G	M;12	M;12	M;12	M;12

Фланцы				
	DNA		DNM	
DN	100		100	
PN	10/16		10/16	
D [mm]	230		230	
K [mm]	180		180	
C [mm]	158		158	
Отверстия	ø [mm]	n	ø [mm]	n
	18	8	18	8

Габаритные чертежи, веса и изображения являются лишь ориентировочными, а не обязательными

Датчики, поставляемые по запросу

Тип	Модель	Размер
Датчик давления	K3	0 ÷ 3 bar
	K5	0 ÷ 5 bar

Полный список поставляемых датчиков на стр. 134

РАБОЧИЕ КРИВЫЕ И РАЗМЕРЫ

L-IVE-4P 125-250

1450 1/min

50Hz

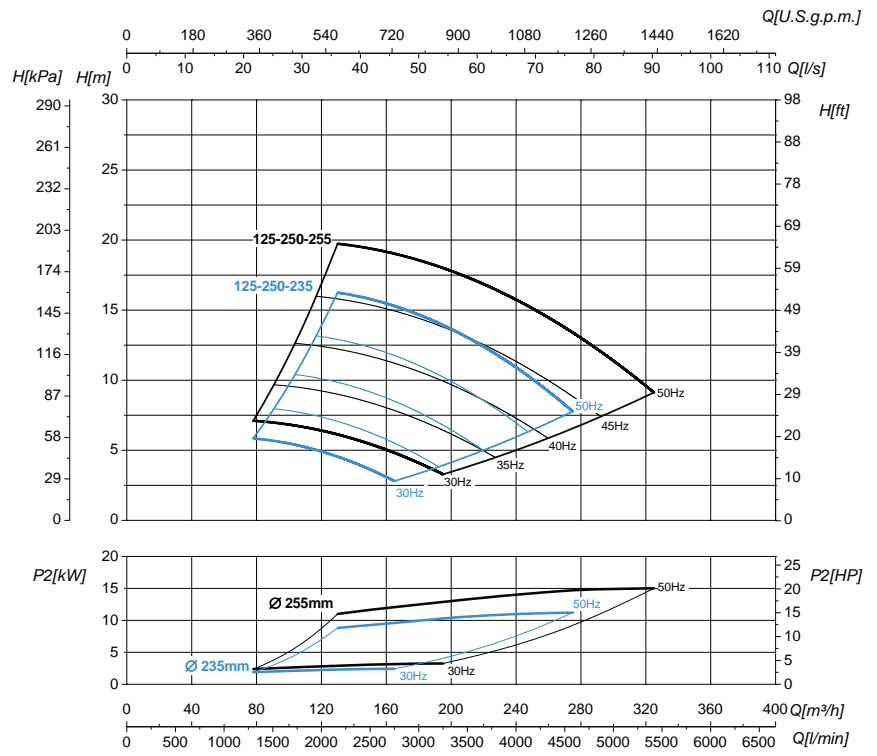
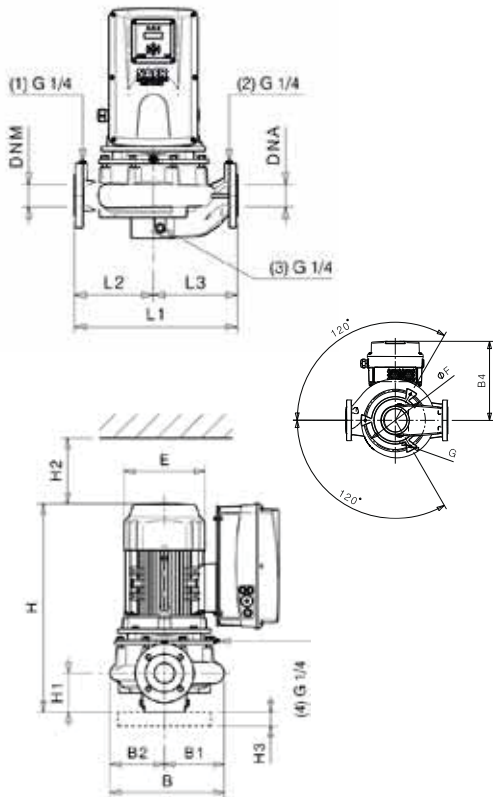

Тип	L-IVE-4P 125-250-235	L-IVE-4P 125-250-255	
P ₂	kW	11	15
	HP	15	20
Мощность двигателя	160	160	
Inverter	1~	-	-
	3~	IVT-L-HP15-26A	IVT-L-HP20-35A
E [mm]	310	310	
L1 [mm]	800	800	
L2 [mm]	355	355	
L3 [mm]	445	445	
H [mm]	1026	1026	
H1 [mm]	215	215	
H2 [mm]	170	170	
H3 [mm]	40	40	
B [mm]	493	493	
B1 [mm]	264	264	
B2 [mm]	229	229	
B4 [mm]	404	404	
øF [mm]	360	360	
G	M16	M16	

Фланцы				
	DNA		DNM	
DN	125		125	
PN	10/16		10/16	
D [mm]	258		258	
K [mm]	210		210	
C [mm]	188		188	
Отверстия	ø [mm]	n	ø [mm]	n
	18	8	18	8

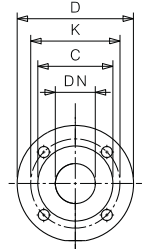

Габаритные чертежи, веса и изображения являются лишь ориентировочными, а не обязательными

Датчики, поставляемые по запросу

Тип	Модель	Размер
Датчик давления	K3	0 ÷ 3 bar
	K5	0 ÷ 5 bar

Полный список поставляемых датчиков на стр. 134

Информация о двигателях и дополнительные опции на стр. 187

IE2

HIGH EFFICIENCY

IE3

PREMIUM EFFICIENCY



ErP

COMPLIANT

50 Hz

ТЕХНИЧЕСКИЕ ХАРАКТЕРИСТИКИ ДВИГАТЕЛЯ

ТЕХНИЧЕСКИЕ ХАРАКТЕРИСТИКИ ДВИГАТЕЛЯ

2-х ПОЛЮСНЫЙ

3~ IE2 50 Hz ~2900/1 min

Тип мотора (кол-во полюсов)	Типо-размер двигателя	Номинальная мощность P _N		Кол-во оборотов 1/мин	Номинальное напряжение U _N 3~ В	I _N А	Пусковой ток I _s /I _N	Номин. крутящий момент T _N Nm	Начальный пусковой момент T _i /T _N	η (%)			Cos φ
		кВт	л.с.							50%	75%	100%	
MT2 MOT2	63	0,18	0,25	2828	230/400	1,4/0,8	4,6	0,60	4,4	52,0	58,0	64,0	0,54
		0,25	0,33	2759		1,9/0,9	4,2	0,90	3,1	58,0	64,0	69,0	0,68
		0,37	0,5	2603		1,9/1,1	3,3	1,30	2,1	64,0	69,0	66,0	0,75
	71	0,37	0,5	2838		1,8/1	5,8	1,26	3,1	68,9	73,3	74,3	0,72
		0,55	0,75	2786		2,6/1,5	4,8	1,88	2,5	71,0	74,3	74,1	0,73
		0,75	1	2805		3,3/1,9	5,6	2,55	3,0	75,4	78,0	77,4	0,74
	80	0,55	0,75	2924		2,8/1,6	10	1,90	5,9	71,0	77,7	81,7	0,63
		0,75	1	2833		3,1/1,8	8,5	2,55	4,6	77,8	80,0	79,6	0,75
		1,1	1,5	2839		4,5/2,6	7,8	3,72	5,0	80,9	82,3	81,6	0,75
	90	1,5	2	2836		5,7/3,3	7,8	5,06	4,9	82,3	83,1	82,0	0,81
		1,5	2	2920		5,6/3,2	8,2	4,98	2,7	83,0	85,0	85,1	0,80
		2,2	3	2867		7,7/4,4	7,7	7,36	1,8	84,7	84,8	83,2	0,87
	100	3	4	2860		11/6,3	7,1	10,1	1,9	87,0	86,7	85,0	0,81
	112	4	5,5	2901		12,9/7,4	8,5	13,3	2,9	85,5	86,6	86,2	0,90
		5,5	7,5	2917		13,2/7,7	10,5	18,2	3,6	86,4	87,6	87,3	0,88
	132	7,5	10	2918		14,2/8,2	7,3	24,7	1,8	89,6	89,5	88,1	0,86
		9,2	12,5	2934		17,1/9,9	8,5	30,2	2,1	90,5	90,9	90,0	0,86
		11	15	2936		20,1/11,7	8,8	36,1	2,1	91,1	91,4	90,6	0,87
		12,5	17	2930		24,1/14	9,0	41,3	3,3	87,5	89,3	90,0	0,85
		15	20	2936		27,1/15,7	9,2	49,1	2,2	92,1	92,2	91,2	0,88
		17	23	2920		31,5/18,3	8,8	55,1	3,3	88,5	89,7	90,4	0,86
	160	15	20	2928		27,3/15,8	7,5	49,2	1,5	92,1	91,6	90,3	0,88
		17	23	2930		31,9/18,5	8,7	54,8	3,9	88,9	90,0	90,4	0,85
		18,5	25	2946		33,2/19,2	9,7	60,4	2,0	92,6	92,6	91,8	0,88
22		30	2946	39/22,6	9,8	71,8	2,1	93,0	93,0	92,2	0,89		
180	22	30	2953	40,1/23,2	7,0	71,6	1,4	92,4	92,5	91,7	0,86		
	26	35	2951	46,6/27	8,0	84,8	1,5	93,0	92,9	92,0	0,88		
	30	40	2954	52,6/30,5	9,2	97,6	1,6	93,2	93,1	92,3	0,89		
200	30	40	2954	52,6/30,5	9,2	97,6	1,6	93,2	93,1	92,3	0,89		
	37	50	2952	65,2/37,8	9,4	120	1,6	93,7	93,5	92,6	0,89		
225	45	60	2976	79/45,8	8,8	146	1,8	92,8	93,7	93,7	0,88		

Класс изоляции: F

Степень защиты: IP55

Макс. температура окружающей среды: 40°

Макс. высота (над уровнем моря): 1000 m

Двигатели пригодные для использования с частотным преобразователем (инвертером)

Стандартные напряжения: ≤4 kW 230/400(D/Y) – ≥5,5 kW 400/690 (D/Y)

ПО ЗАПРОСУ ВОЗМОЖНЫ ДРУГИЕ ОПЦИИ

Двигатель со встроенным частотным преобразователем до 15 кВт

Термозащита PTC

Набор PT100 (n°1 датчик для обмоток и n°2 датчика для подшипников)

Неунифицированным двигателем

Двигатель сниженного класса

Двигатель с противоконденсатным нагревателем

Нестандартные напряжения

ТЕХНИЧЕСКИЕ ХАРАКТЕРИСТИКИ ДВИГАТЕЛЯ

IE2
HIGH EFFICIENCY

4-х ПОЛЮСНЫЙ

3~ IE2 50 Hz ~1450/1 min

Тип мотора (кол-во полюсов)	Типо-размер двигателя	Номинальная мощность P _N		Кол-во оборотов 1/мин	Номинальное напряжение U _N 3~ В	I _N А	Пусковой ток I _s /I _N	Номин. крутящий момент T _N Nm	Начальный пусковой момент T _i /T _N	η (%)			Cos φ
		кВт	л.с.							50%	75%	100%	
MT4 MOT4	71	0,25	0,33	1421	230/400	1,2/0,7	5,3	1,70	2,4	68,2	72,4	73,0	0,71
		0,37	0,5	1417		1,7/1	5,4	2,51	2,5	71,3	74,9	74,9	0,72
	80	0,37	0,5	1440		1,7/1	7,1	2,80	3,6	69,6	75,1	77,0	0,73
		0,55	0,75	1438		2,3/1,3	6,4	3,68	3,5	76,8	79,9	79,9	0,76
		0,75	1	1438		3/1,7	6,3	5,02	3,6	78,1	80,9	80,8	0,77
	90	1,1	1,5	1437		4,5/2,6	6,8	7,33	2,7	80,3	82,6	82,2	0,75
		1,5	2	1433		5,9/3,4	6,8	10,0	2,8	82,0	83,6	82,9	0,77
	100	2,2	3	1420		8,3/4,8	5,0	14,8	2,1	87,0	87,5	85,6	0,78
		3	4	1390		11,1/6,4	3,5	20,4	1,9	88,2	88,6	85,5	0,79
	112	4	5,5	1461		15,1/8,7	7,0	26,5	3,0	86,9	88,0	87,4	0,76
	132	5,5	7,5	1461		12,6/7,3	6,4	36,1	1,5	88,1	88,5	87,7	0,72
		7,5	10	1443		15,7/9,1	5,6	49,4	1,3	91,7	90,7	88,7	0,78
		9,2	12,5	1450		19,1/11,1	6,3	60,4	1,4	91,6	90,8	89,3	0,78
	160	11	15	1466		23,1/13,4	6,0	72,1	1,5	90,3	90,6	89,8	0,77
		15	20	1467		31/18	6,0	98,4	1,6	91,5	91,7	90,6	0,77
	180	18,5	25	1471		39,4/22,8	6,4	121	1,5	91,2	91,8	91,2	0,74
		22	30	1464		44,2/25,6	5,9	144	1,5	93,2	92,9	91,6	0,79
	200	30	40	1468		60,5/35,1	6,9	196	1,7	93,1	93,2	92,3	0,78
	225	37	50	1481		70,2/40,7	6,4	240	1,5	92,5	93,2	92,7	0,82
		45	60	1480		83,6/48,5	7,1	292	1,6	93,5	93,8	93,1	0,83
250	55	75	1481	101/58,6	7,7	357	1,0	93,8	94,1	93,5	0,84		
280	75	100	1484	135/78,3	6,8	485	1,9	94,9	95,0	94,4	0,85		
	90	125	1484	159/92,2	7,2	581	2,1	95,3	95,3	94,7	0,87		

Класс изоляции: F

Степень защиты: IP55

Макс. температура окружающей среды: 40°

Макс. высота (над уровнем моря): 1000 m

Двигатели пригодные для использования с частотным преобразователем (инвертером)

Стандартные напряжения: ≤4 kW 230/400(D/Y) – ≥5,5 kW 400/690 (D/Y)

ПО ЗАПРОСУ ВОЗМОЖНЫ ДРУГИЕ ОПЦИИ

Двигатель со встроенным частотным преобразователем до 15 кВт

Термозащита PTC

Набор PT100 (n°1 датчик для обмоток и n°2 датчика для подшипников)

Неунифицированным двигателем

Двигатель сниженного класса

Двигатель с противоконденсатным нагревателем

Нестандартные напряжения

ТЕХНИЧЕСКИЕ ХАРАКТЕРИСТИКИ ДВИГАТЕЛЯ

2-х ПОЛЮСНЫЙ

3~ IE3 50 Hz ~2900/1 min

Тип мотора (кол-во полюсов)	Типо-размер двигателя	Номинальная мощность P _N		Кол-во оборотов 1/мин	Номинальное напряжение U _N 3~ В	I _N А	Пусковой ток I _s /I _N	Номин. крутящий момент T _N Nm	Начальный пусковой момент T _i /T _N	η (%)			Cos φ
		кВт	л.с.							50%	75%	100%	
MT2 MOT2	71	0,37	0,5	2838	230/400	1,7/1	5,8	1,26	3,1	68,9	73,3	74,3	0,72
		0,55	0,75	2832		2,4/1,4	6,3	1,86	3,3	74,9	77,8	77,8	0,74
		0,75	1	2861		3,5/2	7,2	2,52	4,2	76,7	80,2	80,7	0,68
	80	0,75	1	2899		3,3/1,9	8,7	2,53	5,6	77,8	81,1	82,1	0,69
		1,1	1,5	2893		4,7/2,7	7,7	3,68	5,2	80,6	83,0	83,4	0,71
		1,5	2	2873		5,7/3,3	6,7	5,02	4,2	83,2	84,6	84,2	0,75
	90	1,5	2	2920		5,6/3,2	8,2	4,98	2,7	82,5	84,5	84,6	0,81
		2,2	3	2915		7,7/4,4	8,1	7,28	2,6	84,8	86,2	85,9	0,83
	100	3	4	2898		10,6/6,1	6,4	9,96	2,4	88,0	88,5	87,7	0,80
	112	4	5,5	2925		13/7,5	8,7	13,2	3,4	87,9	88,5	88,4	0,87
		5,5	7,5	2928		10,4/6	9,8	18,1	4,1	88,1	89,4	89,2	0,86
	132	5,5	7,5	2946		10,8/6,3	9,0	18,1	2,0	88,3	89,6	89,5	0,82
		7,5	10	2949		14,4/8,3	9,9	24,6	2,1	90,0	91,0	90,7	0,83
		9,2	12,5	2949		17,3/10	10,5	30,1	2,5	90,9	91,7	91,3	0,84
		11	15	2949		20,6/11,9	10,0	36,0	2,2	91,2	91,9	91,5	0,84
		12,5	17	2945		23,7/13,6	10,0	41,5	2,5	91,1	91,9	91,4	0,84
		15	20	2946		27,4/15,9	9,2	49,0	2,0	92,2	92,7	92,1	0,86
		17	23	2945		30,6/17,7	10,2	55,2	2,4	92,2	92,6	92,2	0,87
	160	11	15	2952		20/11,6	8,2	36,0	1,8	91,4	92,1	91,2	0,87
		15	20	2959		27,2/15,8	10,2	48,9	2,4	92,3	93,0	92,6	0,86
		17	23	2960		30,2/17,5	10,5	55,1	2,3	92,4	93,3	92,8	0,88
		18,5	25	2959		33/19,1	10,5	60,2	2,3	93,1	93,5	93,1	0,87
		22	30	2952		39,1/22,7	10,0	71,7	2,3	93,5	93,6	92,6	0,88
	180	22	30	2959		39,2/22,7	8,0	71,5	1,6	93,5	93,7	93,1	0,87
		26	35	2959		46,1/26,7	8,9	84,5	1,8	93,3	93,7	93,1	0,85
		30	40	2962		53/30,7	9,7	97,4	1,9	94,0	94,3	93,8	0,87
	200	30	40	2962		53/30,7	9,7	97,4	1,9	94,0	94,3	93,8	0,87
		37	50	2963		65,3/37,9	9,8	120	1,9	94,2	94,4	93,9	0,87
225	45	60	2976	78,7/45,6	9,0	146	1,8	93,6	94,3	94,2	0,88		

Класс изоляции: F

Степень защиты: IP55

Макс. температура окружающей среды: 40°

Макс. высота (над уровнем моря): 1000 m

Двигатели пригодные для использования с частотным преобразователем (инвертером)

Стандартные напряжения: ≤4 kW 230/400(D/Y) – ≥5,5 kW 400/690 (D/Y)

ПО ЗАПРОСУ ВОЗМОЖНЫ ДРУГИЕ ОПЦИИ

Двигатель со встроенным частотным преобразователем до 15 кВт

Термозащита PTC

Набор PT100 (n°1 датчик для обмоток и n°2 датчика для подшипников)

Неунифицированным двигателем

Двигатель сниженного класса

Двигатель с противоконденсатным нагревателем

Нестандартные напряжения

ТЕХНИЧЕСКИЕ ХАРАКТЕРИСТИКИ ДВИГАТЕЛЯ

4-х ПОЛЮСНЫЙ

3~ IE3 50 Hz ~1450/1 min

Тип мотора (кол-во полюсов)	Типо-размер двигателя	Номинальная мощность P _N		Кол-во оборотов 1/мин	Номинальное напряжение U _N 3~ В	I _N А	Пусковой ток I _s /I _N	Номин. крутящий момент T _N Nm	Начальный пусковой момент T _i /T _N	η (%)			Cos φ	
		кВт	л.с.							50%	75%	100%		
MT4 MOT4	71	0,25	0,33	1421	230/400	1,2/0,7	5,3	1,70	2,4	68,7	72,9	73,5	0,70	
		0,37	0,5	1417		1,7/1	5,4	2,51	2,5	73,7	77,3	77,3	0,70	
	80	0,37	0,5	1440		1,9/1,1	7,1	2,5	3,8	71,6	77,1	79,3	0,63	
		0,55	0,75	1439		2,3/1,3	7,5	3,67	2,9	79,2	81,5	81,4	0,76	
		0,75	1	1439		3/1,7	7,8	4,98	3,0	80,9	82,8	82,5	0,77	
	90	1,1	1,5	1438		4,5/2,6	6,9	7,29	2,7	82,9	84,6	84,1	0,74	
		1,5	2	1434		5,7/3,3	7,0	9,96	2,8	85,0	86,2	85,3	0,76	
	100	2,2	3	1428		8/4,6	5,2	14,7	2,2	87,6	88,5	87,0	0,80	
		3	4	1431		11,3/6,5	5,6	19,9	2,5	88,2	89,3	87,7	0,76	
	112	4	5,5	1447		15,1/8,7	7,0	26,5	3,0	88,1	89,2	88,6	0,75	
	132	5,5	7,5	1463		400/690	11,8/6,8	6,3	36,0	1,5	90,1	90,5	89,7	0,75
		7,5	10	1463			15,8/9,2	7,0	49,1	1,6	91,3	91,4	90,6	0,75
		9,2	12,5	1465			19,4/11,2	7,7	60,3	1,8	91,5	91,8	91,0	0,75
	160	11	15	1475			23,7/13,7	7,3	71,9	1,8	90,4	91,9	91,4	0,73
		15	20	1475			32,2/18,7	7,9	97,8	2,0	91,5	92,4	92,1	0,73
	180	18,5	25	1471			37,5/21,7	6,9	121	1,6	93,1	93,4	62,6	0,77
		22	30	1477			47,5/27,5	8,3	143	2,3	92,1	93,0	93,0	0,72
	200	30	40	1486			56,7/32,9	8,3	195	1,6	92,7	93,7	93,6	0,82
		37	50	1484			69,9/40,5	7,7	240	1,5	93,6	94,2	93,9	0,81
	225	45	60	1485			83,9/48,6	8,5	292	1,8	93,9	94,5	94,2	0,82
55		75	1487	104/60,3	7,7		356	1,3	94,0	94,7	94,6	0,80		
280	75	100	1487	135/78,3	8,5		484	2,5	95,1	95,5	95,1	0,85		
	90	125	1488	161/93,3	9,4		581	2,9	95,3	95,7	95,4	0,85		

Класс изоляции: F

Степень защиты: IP55

Макс. температура окружающей среды: 40°

Макс. высота (над уровнем моря): 1000 m

Двигатели пригодные для использования с частотным преобразователем (инвертером)

Стандартные напряжения: ≤4 kW 230/400(D/Y) – ≥5,5 kW 400/690 (D/Y)

ПО ЗАПРОСУ ВОЗМОЖНЫ ДРУГИЕ ОПЦИИ

Двигатель со встроенным частотным преобразователем до 15 кВт

Термозащита PTC

Набор PT100 (n°1 датчик для обмоток и n°2 датчика для подшипников)

Неунифицированным двигателем

Двигатель сниженного класса

Двигатель с противоконденсатным нагревателем

Нестандартные напряжения



ЗАПАСНЫЕ ЧАСТИ



L-2P 2900 1/min 50Hz

ЗАПАСНЫЕ ЧАСТИ

Тип	P ₂		Мощность двигателя	Двигатель		Насос						
	kW	HP		Чертёж	Чертёж	Конфигурация						
						A	B	C	D	E	F	G
L-2P 25-90-73	0,18	0,25	63	MOT-1	L-IDR-1							
L-2P 25-90-84	0,25	0,33	63	MOT-1	L-IDR-1							
L-2P 25-90-90	0,37	0,5	63	MOT-1	L-IDR-1							
L-2P 32-100-75	0,18	0,25	63	MOT-1	L-IDR-1							
L-2P 32-100-90	0,25	0,33	63	MOT-1	L-IDR-1							
L-2P 32-100-95	0,37	0,5	71	MOT-2a	L-IDR-3	•		•				
L-2P 32-100-100	0,37	0,5	71	MOT-2a	L-IDR-3	•		•				
L-2P 32-112-110	0,55	0,75	71	MOT-2a	L-IDR-2						•	
L-2P 32-112-120	0,55	0,75	71	MOT-2a	L-IDR-2						•	
L-2P 32-112-130	0,75	1	71	MOT-2a	L-IDR-2						•	
L-2P 32-112-135	1,1	1,5	80	MOT-2a / MOT-2b	L-IDR-3	•		•			•	
L-2P 32-125S-110	1,1	1,5	80	MOT-2a / MOT-2b	L-IDR-3	•		•				
L-2P 32-125S-128	1,5	2	90	MOT-2a	L-IDR-3	•		•				•
L-2P 32-125S-140	2,2	3	90	MOT-2a	L-IDR-3	•		•				•
L-2P 32-160S-154	2,2	3	90	MOT-2a	L-IDR-3		•	•				
L-2P 32-160S-165	3	4	100	MOT-3a	L-IDR-3	•		•				
L-2P 32-160S-174	3	4	100	MOT-3a	L-IDR-3	•		•				
L-2P 32-200-182	4	5,5	112	MOT-2a	L-IDR-3	•		•	•			
L-2P 32-200-202	5,5	7,5	112	MOT-2a	L-IDR-3	•		•	•			
L-2P 32-200-202	5,5	7,5	132	MOT-3a	L-IDR-3	•		•	•			
L-2P 32-200-219	7,5	10	132	MOT-3a	L-IDR-3	•		•	•			
L-2P 32-250S-220	9,2	12,5	132	MOT-3b	L-IDR-4							
L-2P 32-250S-235	11	15	132	MOT-3b	L-IDR-4							
L-2P 32-250S-260	15	20	132	MOT-3b	L-IDR-4							
L-2P 40-100-100	0,55	0,75	71	MOT-2a	L-IDR-3	•		•				
L-2P 40-100-110	0,75	1	80	MOT-2a / MOT-2b	L-IDR-3	•		•				
L-2P 40-100-115	1,1	1,5	80	MOT-2a / MOT-2b	L-IDR-3	•		•				
L-2P 40-112-125	1,1	1,5	80	MOT-2a / MOT-2b	L-IDR-3	•		•			•	
L-2P 40-112-130	1,5	2	90	MOT-2a	L-IDR-3	•		•			•	
L-2P 40-112-136	1,5	2	90	MOT-2a	L-IDR-3	•		•			•	
L-2P 40-112-140	2,2	3	90	MOT-2a	L-IDR-3	•		•			•	
L-2P 40-125S-130	2,2	3	90	MOT-2a	L-IDR-3	•		•				•
L-2P 40-125S-138	3	4	100	MOT-3a	L-IDR-3	•		•				
L-2P 40-125S-144	3	4	100	MOT-3a	L-IDR-3	•		•				
L-2P 40-160N-150	3	4	100	MOT-3a	L-IDR-3	•		•				
L-2P 40-160N-163	4	5,5	112	MOT-2a	L-IDR-3	•		•				
L-2P 40-160N-168	5,5	7,5	112	MOT-2a	L-IDR-3	•		•				
L-2P 40-160N-168	5,5	7,5	132	MOT-3a	L-IDR-3	•		•		•		
L-2P 40-200N-180	5,5	7,5	132	MOT-3a	L-IDR-3	•		•	•			
L-2P 40-200N-195	7,5	10	132	MOT-3a	L-IDR-3	•		•	•			
L-2P 40-200N-200	9,2	12,5	132	MOT-3a	L-IDR-3	•		•	•			
L-2P 40-200N-210	11	15	132	MOT-3a	L-IDR-3	•		•	•			
L-2P 40-250N-220	11	15	132	MOT-3b	L-IDR-4							
L-2P 40-250N-240	15	20	132	MOT-3b	L-IDR-4							
L-2P 40-250N-250	17	23	132	MOT-3b	L-IDR-4							
L-2P 40-250N-259	18,5	25	160	MOT-4	L-IDR-3	•		•				
L-2P 50-112-100	0,55	0,75	80	MOT-2a / MOT-2b	L-IDR-3		•	•				
L-2P 50-112-108	0,75	1	80	MOT-2a / MOT-2b	L-IDR-3		•	•				
L-2P 50-112-110	1,1	1,5	80	MOT-2a / MOT-2b	L-IDR-3		•	•				
L-2P 50-125-120	2,2	3	90	MOT-2a	L-IDR-3	•		•				•
L-2P 50-125-130	3	4	100	MOT-3a	L-IDR-3	•		•				
L-2P 50-125-139	4	5,5	112	MOT-2a	L-IDR-3	•		•				

Тип	P ₂		Мощность двигателя	Двигатель		Насос						
	kW	HP		Чертёж	Чертёж	Конфигурация						
						A	B	C	D	E	F	G
L-2P 50-160N-150	5,5	7,5	112	MOT-2a	L-IDR-3	.		.		.		
L-2P 50-160N-150	5,5	7,5	132	MOT-3a	L-IDR-3	.		.		.		
L-2P 50-160N-165	7,5	10	132	MOT-3a	L-IDR-3	.		.		.		
L-2P 50-160N-174	9,2	12,5	132	MOT-3a	L-IDR-3	.		.		.		
L-2P 50-200S-180	7,5	10	132	MOT-3b	L-IDR-4							
L-2P 50-200S-192	9,2	12,5	132	MOT-3b	L-IDR-4							
L-2P 50-200S-200	11	15	132	MOT-3b	L-IDR-4							
L-2P 50-200S-214	15	20	132	MOT-3b	L-IDR-4							
L-2P 50-250N-215	15	20	132	MOT-3a	L-IDR-3	.			.			
L-2P 50-250N-220	15	20	132	MOT-3a	L-IDR-3	.			.			
L-2P 50-250N-230	18,5	25	160	MOT-4	L-IDR-3	.		.				
L-2P 50-250N-247	22	30	160	MOT-4	L-IDR-3	.		.				
L-2P 50-250N-260	22	30	160	MOT-4	L-IDR-3	.		.				
L-2P 65-112-88	0,75	1	80	MOT-2a / MOT-2b	L-IDR-3	.		.				
L-2P 65-112-96	0,75	1	80	MOT-2a / MOT-2b	L-IDR-3	.		.				
L-2P 65-112-106	1,1	1,5	80	MOT-2a / MOT-2b	L-IDR-3	.		.				
L-2P 65-112-110	1,5	2	90	MOT-2a	L-IDR-3	.		.				
L-2P 65-125-126	3	4	100	MOT-3a	L-IDR-3	.		.				
L-2P 65-125-135	4	5,5	112	MOT-2a	L-IDR-3	.		.				
L-2P 65-125-139	5,5	7,5	112	MOT-2a	L-IDR-3	.		.				
L-2P 65-125-139	5,5	7,5	132	MOT-3a	L-IDR-3	.		.				
L-2P 65-125S-120	4	5,5	112	MOT-2a	L-IDR-3	.		.				
L-2P 65-125S-132	5,5	7,5	112	MOT-2a	L-IDR-3	.		.				
L-2P 65-125S-132	5,5	7,5	132	MOT-3a	L-IDR-3	.		.				
L-2P 65-125S-144	7,5	10	132	MOT-3a	L-IDR-3	.		.				
L-2P 65-160-153	9,2	12,5	132	MOT-3a	L-IDR-3	.		.				
L-2P 65-160-164	11	15	132	MOT-3a	L-IDR-3	.		.				
L-2P 65-160-174	15	20	132	MOT-3a	L-IDR-3	.		.				
L-2P 65-200N-185	15	20	160	MOT-4	L-IDR-3		.	.				
L-2P 65-200N-195	18,5	25	160	MOT-4	L-IDR-3		.	.				
L-2P 65-200N-210	22	30	160	MOT-4	L-IDR-3		.	.				
L-2P 65-200N-215	26	35	180	MOT-5	L-IDR-3		.	.				
L-2P 65-250S-220	22	30	160	MOT-4	L-IDR-3	.		.				
L-2P 65-250S-230	26	35	180	MOT-5	L-IDR-3	.		.				
L-2P 65-250S-238	30	40	200	MOT-5	L-IDR-3	.		.				
L-2P 65-250S-245	30	40	200	MOT-5	L-IDR-3	.		.				
L-2P 65-250S-255	37	50	200	MOT-5	L-IDR-3	.		.				
L-2P 65-250S-258	37	50	200	MOT-5	L-IDR-3	.		.				
L-2P 80-125-114	2,2	3	90	MOT-6a	L-IDR-6							
L-2P 80-125-126	3	4	100	MOT-7	L-IDR-6							
L-2P 80-125-138	4	5,5	112	MOT-6a	L-IDR-6							
L-2P 80-160-141	7,5	10	132	MOT-7	L-IDR-6						.	
L-2P 80-160-153	9,2	12,5	132	MOT-7	L-IDR-6						.	
L-2P 80-160-164	11	15	132	MOT-7	L-IDR-6						.	
L-2P 80-160-174	15	20	132	MOT-7	L-IDR-6						.	
L-2P 80-200-185	18,5	25	160	MOT-8	L-IDR-6							
L-2P 80-200-195	22	30	160	MOT-8	L-IDR-6							
L-2P 80-200-202	26	35	180	MOT-9	L-IDR-6							
L-2P 80-200-207	30	40	200	MOT-9	L-IDR-6							
L-2P 80-200-212	30	40	200	MOT-9	L-IDR-6							
L-2P 80-200-215	37	50	200	MOT-9	L-IDR-6							
L-2P 100-125-110	2,2	3	90	MOT-6a	L-IDR-6							
L-2P 100-125-114	3	4	100	MOT-7	L-IDR-6							
L-2P 100-160-137	5,5	7,5	112	MOT-6a	L-IDR-6							
L-2P 100-160-150	5,5	7,5	132	MOT-7	L-IDR-6							
L-2P 100-160-150	7,5	10	132	MOT-7	L-IDR-6							
L-2P 100-200-207	30	40	200	MOT-9	L-IDR-6							
L-2P 100-200-211	37	50	200	MOT-9	L-IDR-6							
L-2P 100-200-215	45	60	225	MOT-10	L-IDR-6							

L-4P 1450 1/min 50Hz

ЗАПАСНЫЕ ЧАСТИ

Тип	P ₂		Мощность двигателя	Двигатель		Насос							
	kW	HP		Чертёж	Чертёж	Конфигурация							
						A	B	C	D	E	F	G	
L4P 32-125S-130	0,25	0,33	71	MOT-2	L-IDR-2								
L4P 32-125S-130	0,25	0,33	80	MOT-2a / MOT-2b	L-IDR-3	.			.				
L4P 32-125S-140	0,37	0,5	80	MOT-2a / MOT-2b	L-IDR-3	.			.				
L-4P 32-160S-165	0,37	0,5	80	MOT-2a / MOT-2b	L-IDR-3	.			.				
L-4P 32-160S-174	0,55	0,75	80	MOT-2a / MOT-2b	L-IDR-3	.			.				
L-4P 32-200N-189	0,75	1	80	MOT-2a / MOT-2b	L-IDR-3		.		.	.			
L-4P 32-200N-206	1,1	1,5	90	MOT-2a	L-IDR-3		.		.	.			
L-4P 32-200N-219	1,1	1,5	90	MOT-2a	L-IDR-3		.		.	.			
L-4P 32-250S-230	1,5	2	90	MOT-2a	L-IDR-3	.			.				
L-4P 32-250S-248	2,2	3	100	MOT-3a	L-IDR-3	.			.				
L-4P 32-250S-255	2,2	3	100	MOT-3a	L-IDR-3	.			.				
L-4P 40-125S-115	0,37	0,5	80	MOT-2a / MOT-2b	L-IDR-3	.			.				
L-4P 40-125S-138	0,37	0,5	80	MOT-2a / MOT-2b	L-IDR-3	.			.				
L-4P 40-125S-144	0,55	0,75	80	MOT-2a / MOT-2b	L-IDR-3	.			.				
L-4P 40-160N-163	0,55	0,75	80	MOT-2a / MOT-2b	L-IDR-3		.		.				
L-4P 40-160N-175	0,75	1	80	MOT-2a / MOT-2b	L-IDR-3		.		.				
L-4P 40-200N-180	0,75	1	80	MOT-2a / MOT-2b	L-IDR-5		.		.				
L-4P 40-200N-195	1,1	1,5	90	MOT-2a	L-IDR-5		.		.				
L-4P 40-200N-210	1,1	1,5	90	MOT-2a	L-IDR-5		.		.				
L-4P 40-250N-200	1,1	1,5	90	MOT-2a	L-IDR-5	.			.				
L-4P 40-250N-220	1,5	2	90	MOT-2a	L-IDR-5	.			.				
L-4P 40-250N-259	2,2	3	100	MOT-3a	L-IDR-3	.			.				
L-4P 50-125-120	0,37	0,5	80	MOT-2a / MOT-2b	L-IDR-3	.			.				
L-4P 50-125-139	0,55	0,75	80	MOT-2a / MOT-2b	L-IDR-3	.			.				
L-4P 50-160N-154	0,75	1	80	MOT-2a / MOT-2b	L-IDR-5		.		.	.			
L-4P 50-160N-174	1,1	1,5	90	MOT-2a	L-IDR-5	.			.	.			
L-4P 50-200S-192	1,1	1,5	90	MOT-2a	L-IDR-5	.			.				
L-4P 50-200S-208	1,5	2	90	MOT-2a	L-IDR-5	.			.				
L-4P 50-200S-214	2,2	3	100	MOT-3a	L-IDR-3	.			.				
L-4P 50-250N-220	2,2	3	100	MOT-3a	L-IDR-3	.			.				
L-4P 50-250N-235	2,2	3	100	MOT-3a	L-IDR-3	.			.				
L-4P 50-250N-247	3	4	100	MOT-3a	L-IDR-3	.			.				
L-4P 50-250N-260	3	4	100	MOT-3a	L-IDR-3	.			.				
L-4P 65-125S-130	0,55	0,75	80	MOT-2a / MOT-2b	L-IDR-3	.			.				
L-4P 65-125S-138	0,75	1	80	MOT-2a / MOT-2b	L-IDR-3	.			.				
L-4P 65-125S-144	1,1	1,5	90	MOT-2a	L-IDR-3	.			.				
L-4P 65-160-164	1,1	1,5	90	MOT-2a	L-IDR-5	.			.				
L-4P 65-160-169	1,5	2	90	MOT-2a	L-IDR-5	.			.				
L-4P 65-160-174	2,2	3	100	MOT-3a	L-IDR-3	.			.				
L-4P 65-200N-185	1,5	2	90	MOT-2a	L-IDR-5	.			.				
L-4P 65-200N-195	2,2	3	100	MOT-3a	L-IDR-3	.			.				
L-4P 65-200N-205	3	4	100	MOT-3a	L-IDR-3	.			.				
L-4P 65-200N-215	3	4	100	MOT-3a	L-IDR-3	.			.				
L-4P 65-200N-215	4	5,5	112	MOT-2a	L-IDR-3	.			.				

Тип	P ₂		Мощность двигателя	Двигатель		Насос						
	kW	HP		Чертёж	Чертёж	Конфигурация						
						A	B	C	D	E	F	G
L-4P 65-250S-210	3	4	100	MOT-3a	L-IDR-5	•			•			
L-4P 65-250S-230	4	5,5	112	MOT-2a	L-IDR-5	•			•			
L-4P 65-250S-245	5,5	7,5	132	MOT-3a	L-IDR-3	•			•			
L-4P 65-250S-258	7,5	10	132	MOT-3a	L-IDR-3	•			•			
L-4P 80-160-160	1,5	2	90	MOT-6a	L-IDR-6							
L-4P 80-160-172	2,2	3	100	MOT-7	L-IDR-6							
L-4P 80-160-176	3	4	100	MOT-7	L-IDR-6							
L-4P 80-200-195	3	4	100	MOT-7	L-IDR-6							
L-4P 80-200-200	4	5,5	112	MOT-6a	L-IDR-6							
L-4P 80-200-210	4	5,5	112	MOT-6a	L-IDR-6							
L-4P 80-200-215	4	5,5	112	MOT-6a	L-IDR-6							
L-4P 80-200-215	5,5	7,5	132	MOT-7	L-IDR-6							
L-4P 80-250-230	5,5	7,5	132	MOT-7	L-IDR-6							
L-4P 80-250-245	7,5	10	132	MOT-7	L-IDR-6							
L-4P 80-250-260	9,2	12,5	132	MOT-7	L-IDR-6							
L-4P 80-250-269	9,2	12,5	132	MOT-7	L-IDR-6							
L-4P 80-315-290	11	15	160	MOT-8	L-IDR-6							
L-4P 80-315-307	11	15	160	MOT-8	L-IDR-6							
L-4P 80-315-315	15	20	160	MOT-8	L-IDR-6							
L-4P 80-315-339	18,5	25	180	MOT-9	L-IDR-6							
L-4P 100-200-182	3	4	100	MOT-7	L-IDR-6						•	
L-4P 100-200-195	4	5,5	112	MOT-6a	L-IDR-6						•	
L-4P 100-200-207	5,5	7,5	132	MOT-7	L-IDR-6						•	
L-4P 100-200-215	5,5	7,5	132	MOT-7	L-IDR-6						•	
L-4P 100-250-240	7,5	10	132	MOT-7	L-IDR-6						•	
L-4P 100-250-250	9,2	12,5	132	MOT-7	L-IDR-6						•	
L-4P 100-250-264	11	15	160	MOT-8	L-IDR-6					•	•	
L-4P 100-250-269	11	15	160	MOT-8	L-IDR-6					•	•	
L-4P 100-315-315	18,5	25	180	MOT-9	L-IDR-6							
L-4P 100-315-330	22	30	180	MOT-9	L-IDR-6							
L-4P 100-315-339	30	40	200	MOT-9	L-IDR-6							
L-4P 150-400-365	55	75	250	MOT-9	L-IDR-6							
L-4P 150-400-395	75	100	280			По запросу						
L-4P 150-400-419	90	125	280									

ЗАПАСНЫЕ ЧАСТИ

КОМПОНЕНТЫ L-2P - L-4P

L-IDR-1

N.	Компоненты
1	Корпус насоса
3	Шайба
4	Гайка
5	Шайба
6	Рабочее колесо
▼ 7/8	Механическое уплотнение
▼ 9	Уплотнение
10	Уплотнительная крышка
11	Разбрызгиватель
15	Воздуховыпускной клапан
25	Защита опоры
26	Винт
28	Шайба

▼ Рекомендуемые запасные части

Для корректного подбора запасных частей всегда сообщайте заводской номер насоса указанный на шильдике.

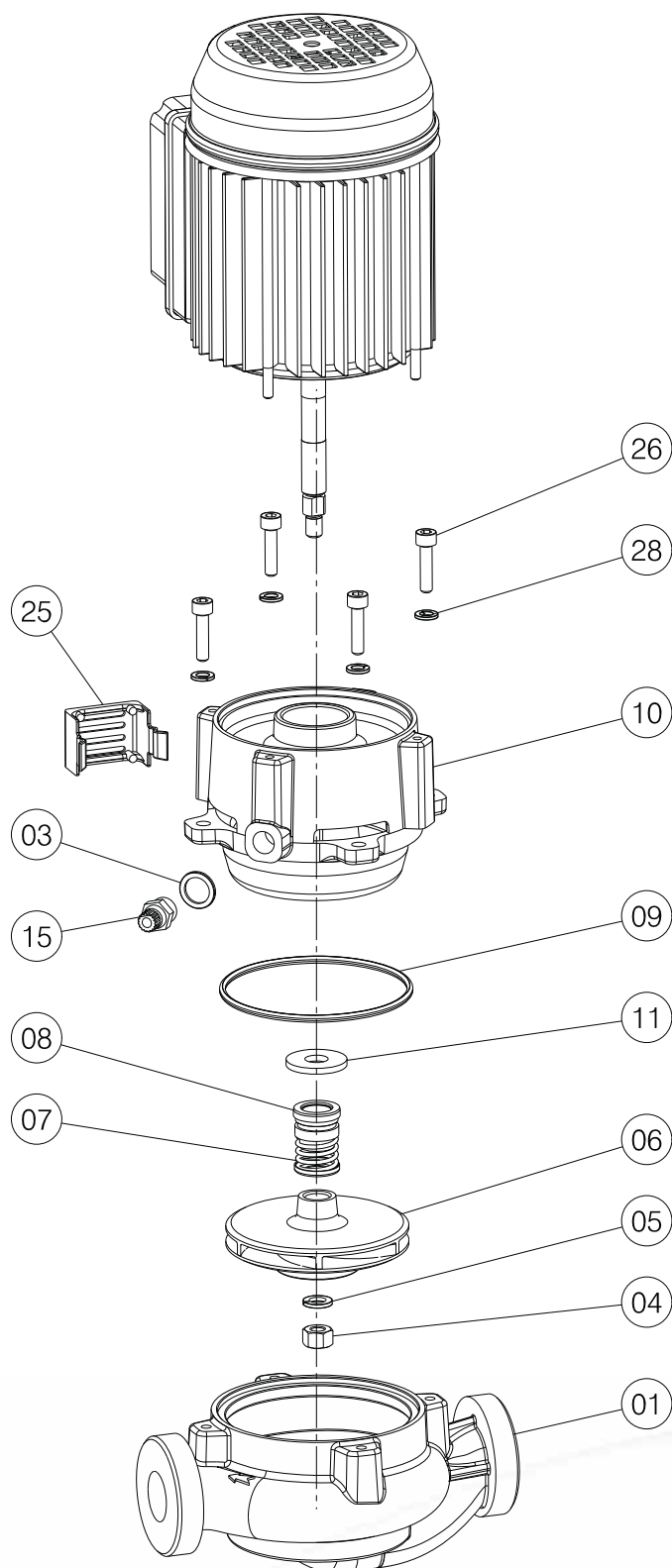

ЗАПАСНЫЕ ЧАСТИ

КОМПОНЕНТЫ L-2P - L-4P

L-IDR-2

N.	Компоненты
1	Корпус насоса
2	Пробка
3	Шайба
4	Гайка
5	Шайба
6	Рабочее колесо
▼7/8	Механическое уплотнение
▼9	Уплотнение
10	Уплотнительная крышка
11	Разбрызгиватель
12	Шпонка
▼13	Противоизносные кольца
15	Воздуховыпускной клапан
22	Втулка
▼23	Кольцо OR
24	Стопорное кольцо
26	Шайба
28	Шайба
50	Крышка двигателя
51	Винт
52	Шайба
53	Гайка

▼ Рекомендуемые запасные части

Для корректного подбора запасных частей всегда сообщайте заводской номер насоса указанный на шильдике.

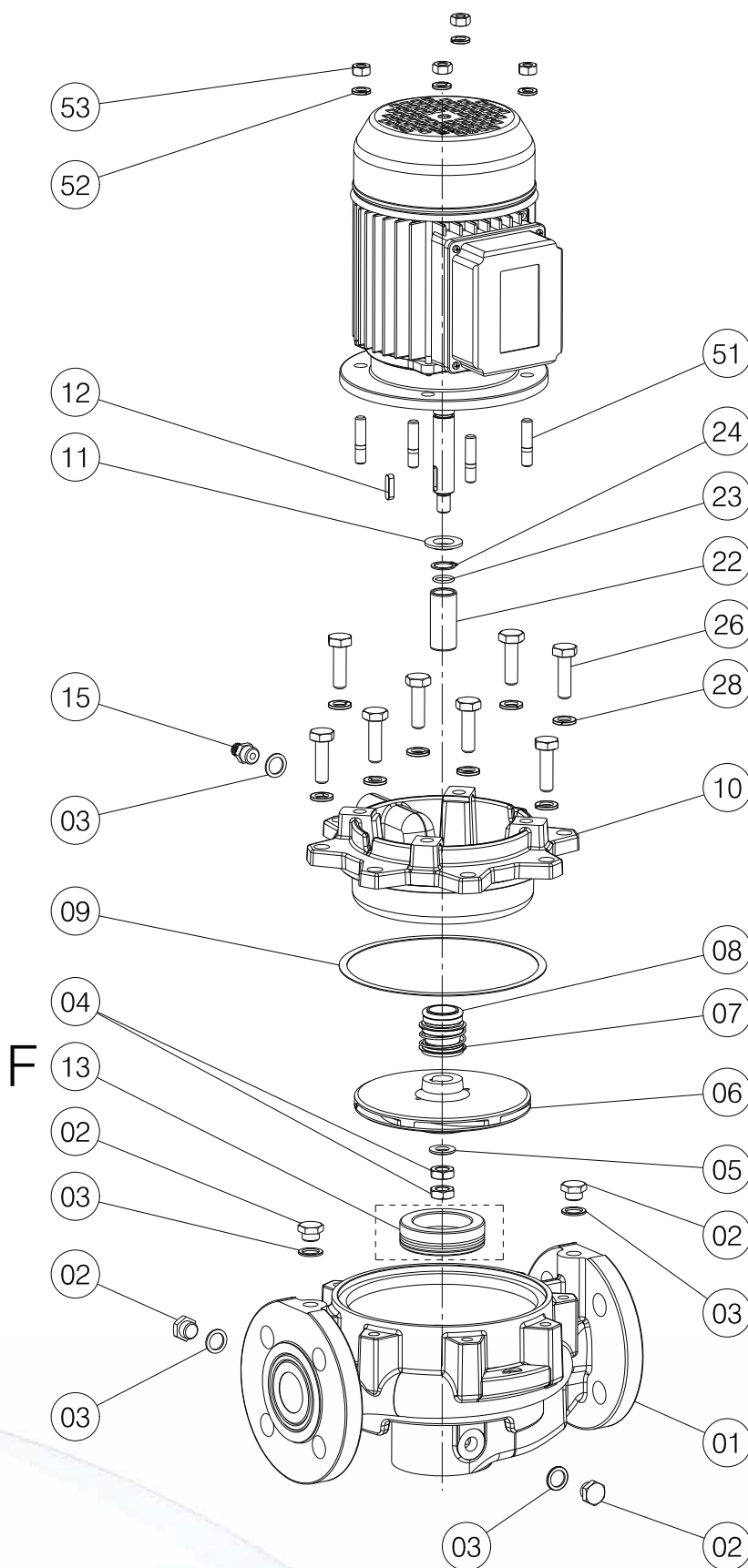

ЗАПАСНЫЕ ЧАСТИ

КОМПОНЕНТЫ L-2P - L-4P

L-IDR-3

N.	Компоненты
1	Корпус насоса
2	Пробка
3	Шайба
4	Гайка
5	Шайба
6	Рабочее колесо
▼7/8	Механическое уплотнение
▼9	Уплотнение
10	Уплотнительная крышка
11	Разбрызгиватель
12	Шпонка
▼13	Противоизносные кольца
▼14	Противоизносные кольца
15	Воздуховыпускной клапан
26	Винт
27	Гайка
28	Шайба
51	Винт
52	Шайба
53	Гайка

▼ Рекомендуемые запасные части
 Для корректного подбора запасных частей всегда сообщайте заводской номер насоса указанный на шильдике.

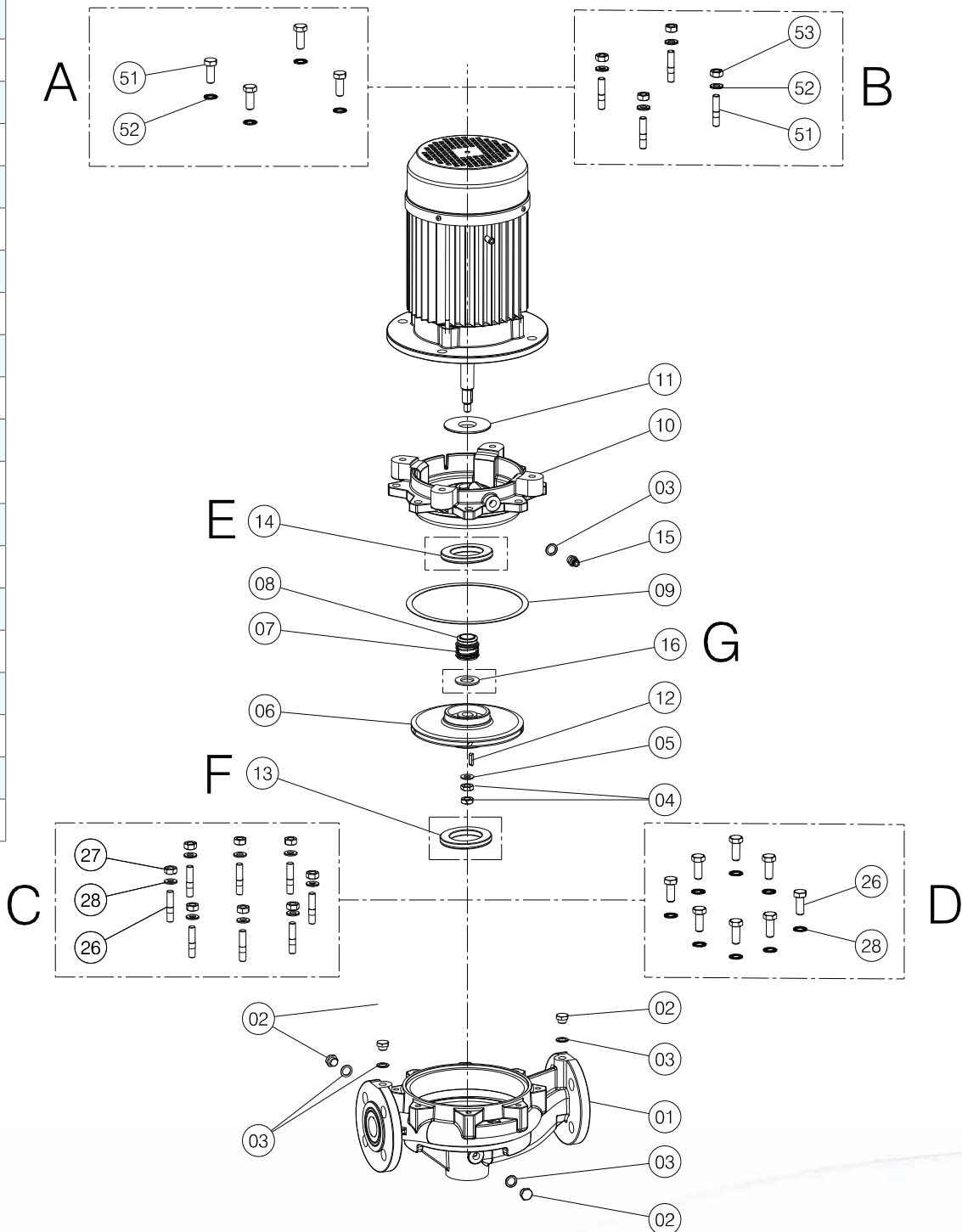

ЗАПАСНЫЕ ЧАСТИ

КОМПОНЕНТЫ L-2P - L-4P

L-IDR-4

N.	Компоненты
1	Корпус насоса
2	Пробка
3	Шайба
4	Гайка
5	Шайба
6	Рабочее колесо
▼7/8	Механическое уплотнение
▼9	Уплотнение
10	Уплотнительная крышка
11	Разбрызгиватель
12	Шпонка
26	Винт
28	Шайба

▼ Рекомендуемые запасные части

Для корректного подбора запасных частей всегда сообщайте заводской номер насоса указанный на шильдике.

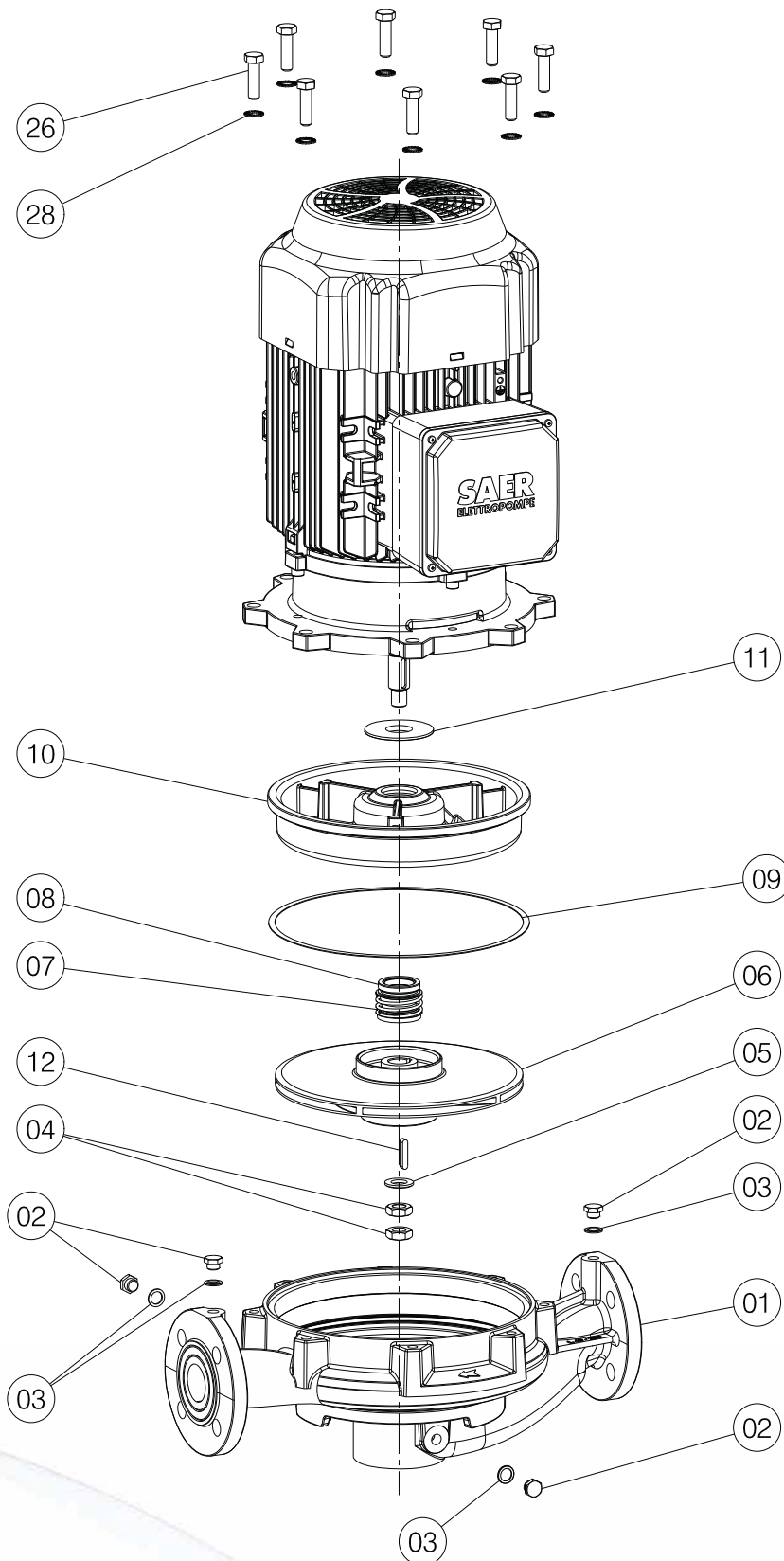

ЗАПАСНЫЕ ЧАСТИ

КОМПОНЕНТЫ L-2P - L-4P

L-IDR-5

N.	Компоненты
1	Корпус насоса
2	Пробка
3	Шайба
4	Гайка
5	Шайба
6	Рабочее колесо
▼7/8	Механическое уплотнение
▼9	Уплотнение
10	Уплотнительная крышка
11	Разбрызгиватель
12	Шпонка
▼13	Противоизносные кольца
▼14	Противоизносные кольца
15	Воздуховыпускной клапан
26	Винт
27	Гайка
28	Шайба
51	Винт
52	Шайба
53	Гайка

▼ Рекомендуемые запасные части
Для корректного подбора запасных частей всегда сообщайте заводской номер насоса указанный на шильдике.

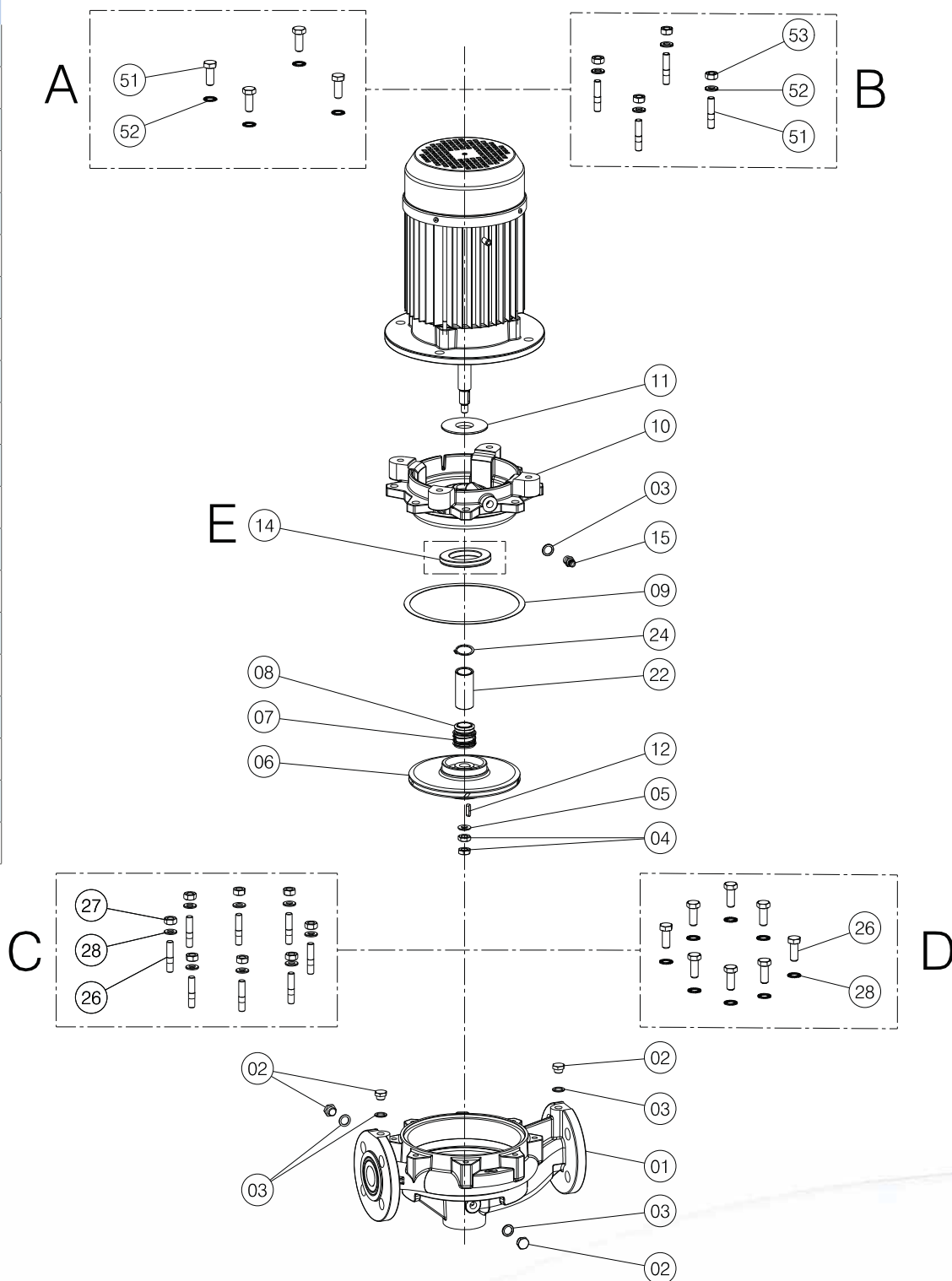

ЗАПАСНЫЕ ЧАСТИ

КОМПОНЕНТЫ L-2P - L-4P

L-IDR-6

N.	Компоненты
1	Корпус насоса
2	Пробка
3	Шайба
4	Гайка
5	Шайба
6	Рабочее колесо
7/8	Механическое уплотнение
9	Уплотнение
10	Уплотнительная крышка
12	Шпонка
13	Противоизносные кольца
14	Противоизносные кольца
15	Воздуховыпускной клапан
17	Двигателя
18	Шпонка
19	Крепёжный винт муфты
20	Защита муфты
21	Винт
26	Винт
28	Шайба
51	Винт
52	Шайба
53	Гайка

▼ Рекомендуемые запасные части

Для корректного подбора запасных частей всегда сообщайте заводской номер насоса указанный на шильдике.

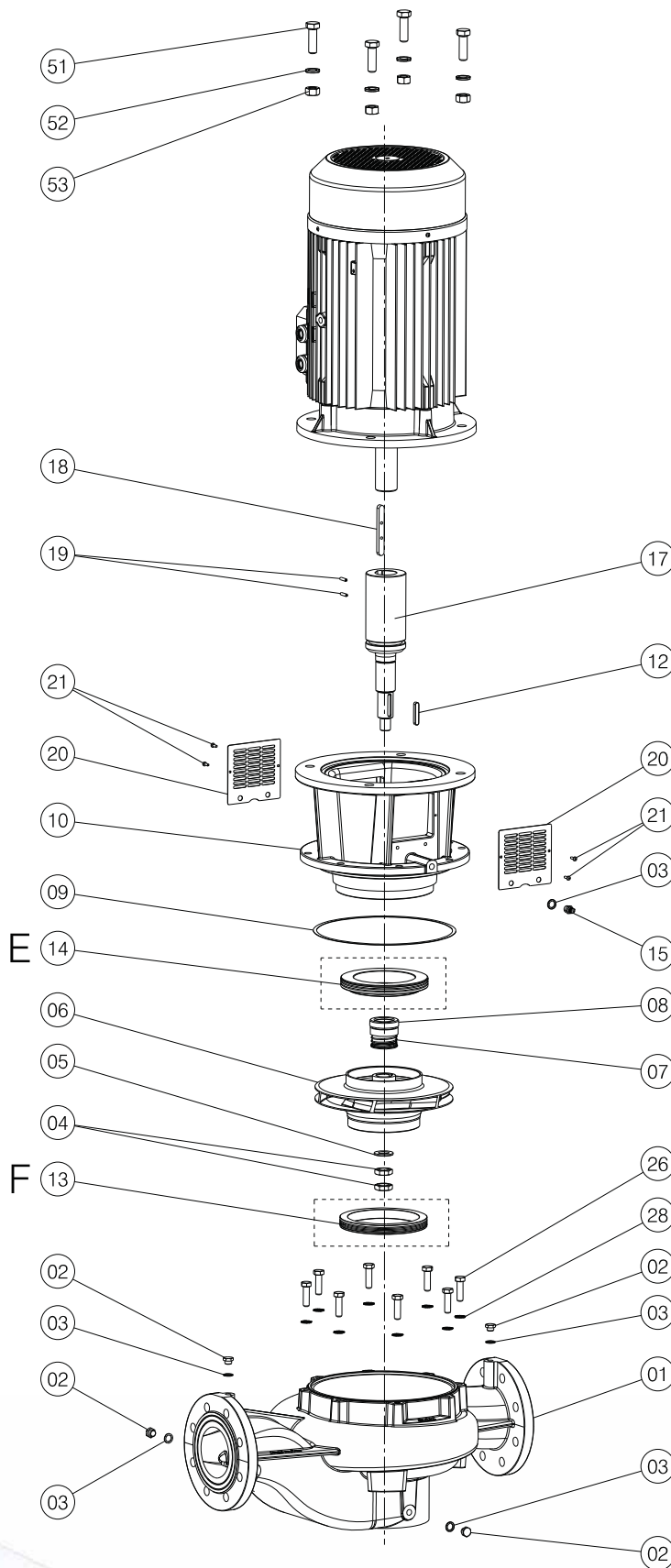

ЗАПАСНЫЕ ЧАСТИ

КОМПОНЕНТЫ L-2P - L-4P

МОТ-1

N.	Компоненты
54	Крышка двигателя
▼55	Уплотнительное кольцо
▼56	Уплотнительное кольцо
▼57	Подшипник DE
▼58	Подшипник NDE
59	Вал двигателя
▼60	Эластичное кольцо
61	Каркас с обмотанным статором
66	Тяга
90	Крыльчатка вентилятора
91	Крышка крыльчатки вентилятора
121	Укомплектованная клеммная коробка
122	Уплотнение
124	Крышка клеммной коробки
126	Винт
130	Резьбовой зажим
131	Кабельная муфта

▼ Рекомендуемые запасные части

Для корректного подбора запасных частей всегда сообщайте заводской номер насоса указанный на шильдике.

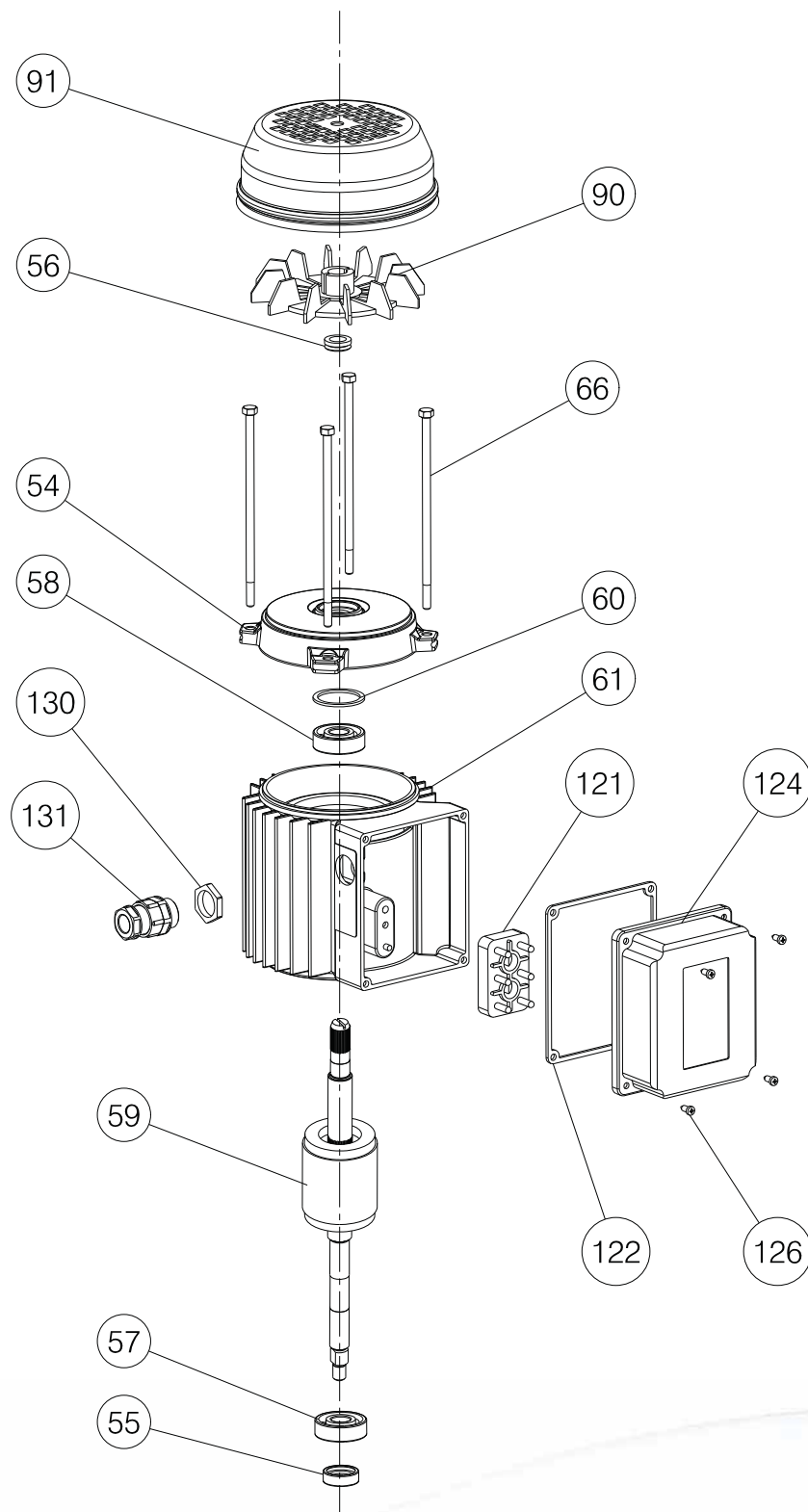

ЗАПАСНЫЕ ЧАСТИ

КОМПОНЕНТЫ L-2P - L-4P

MOT-2a

N.	Компоненты
50	Фланцевая крышка
54	Крышка двигателя
▼55	Уплотнительное кольцо
▼56	Уплотнительное кольцо
▼57	Подшипник DE
▼58	Подшипник NDE
59	Вал двигателя
▼60	Эластичное кольцо
61	Каркас с обмотанным статором
66	Тяга
90	Крыльчатка вентилятора
91	Крышка крыльчатки вентилятора
93	Винт
121	Укомплектованная клеммная коробка
122	Уплотнение
124	Крышка клеммной коробки
126	Винт
128	Пробка
129	Уплотнение

▼ Рекомендуемые запасные части

Для корректного подбора запасных частей всегда сообщайте заводской номер насоса указанный на шильдике.

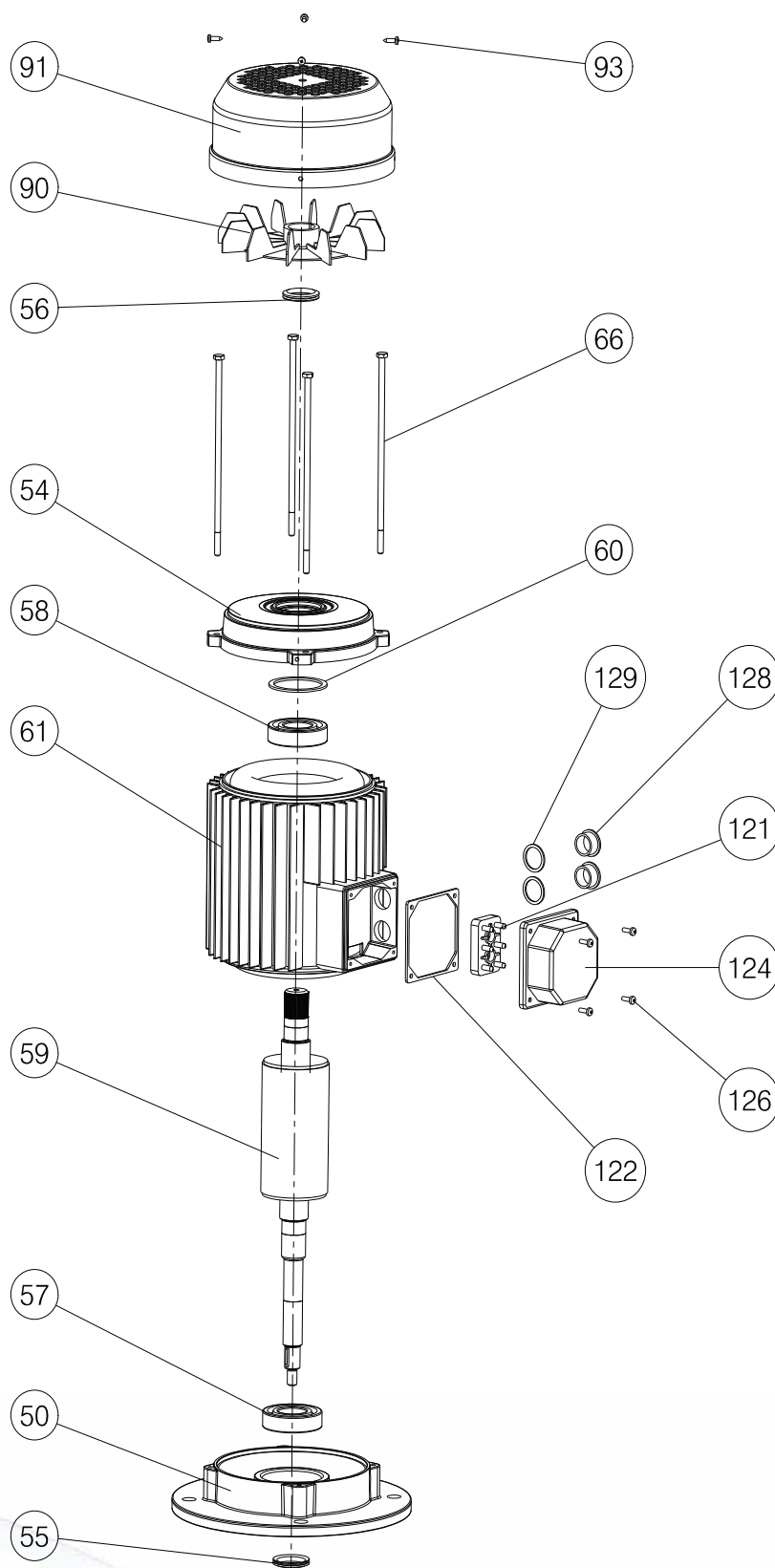

ЗАПАСНЫЕ ЧАСТИ

КОМПОНЕНТЫ L-2P - L-4P

МОТ-2b

N.	Компоненты
50	Фланцевая крышка
54	Крышка двигателя
▼55	Уплотнительное кольцо
▼56	Уплотнительное кольцо
▼57	Подшипник DE
▼58	Подшипник NDE
59	Вал двигателя
▼60	Эластичное кольцо
61	Каркас с обмотанным статором
63	Винт
90	Крыльчатка вентилятора
91	Крышка крыльчатки вентилятора
121	Укомплектованная клеммная коробка
122	Уплотнение
123	Укомплектованная клеммная коробка
124	Крышка клеммной коробки
125	Клеммная коробка
126	Винт
127	Винт
128	Пробка
129	Уплотнение
130	резьбовое кольцо

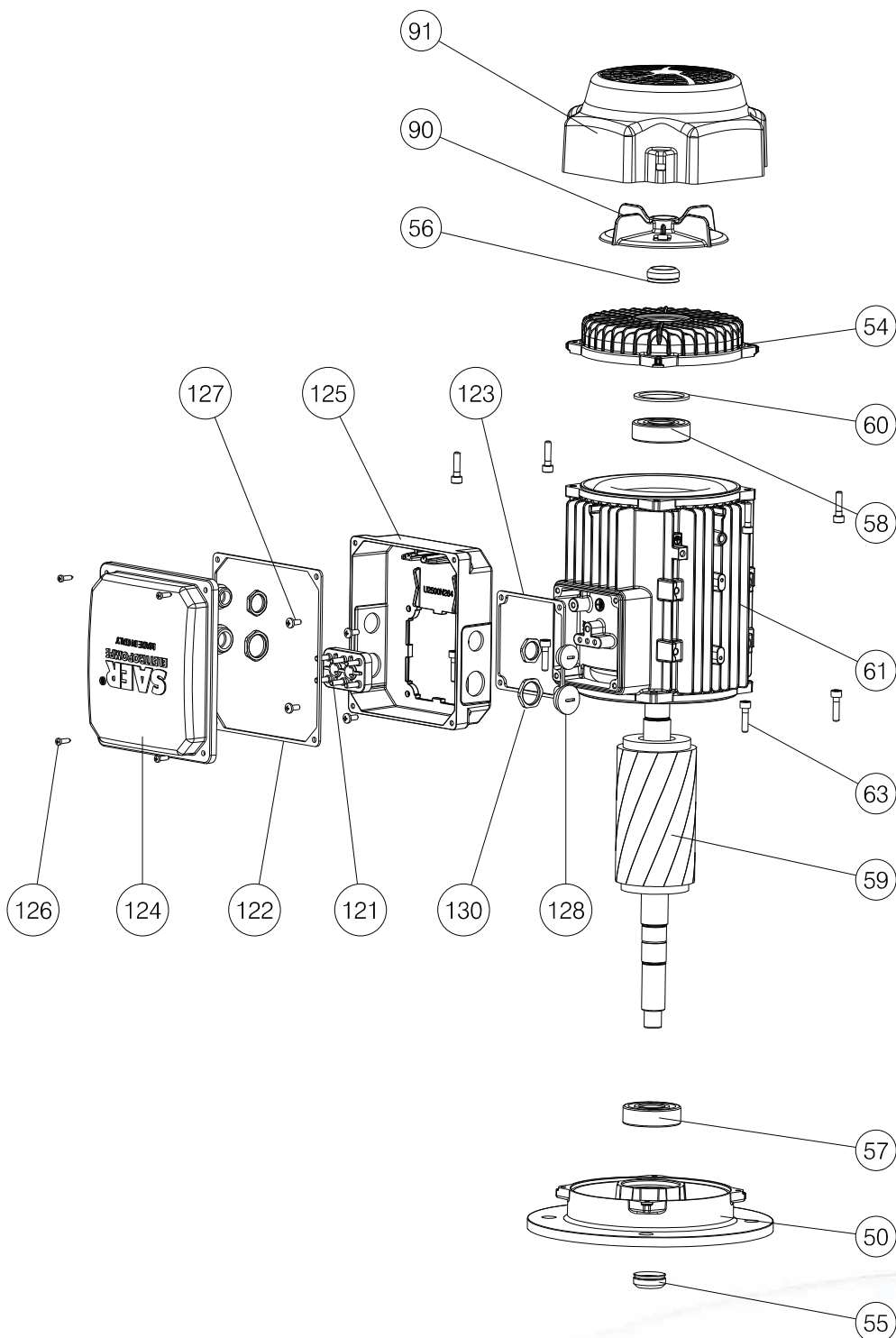

▼ Рекомендуемые запасные части

Для корректного подбора запасных частей всегда сообщайте заводской номер насоса указанный на шильдике.

ЗАПАСНЫЕ ЧАСТИ

КОМПОНЕНТЫ L-2P - L-4P

МОТ-3а

N.	Компоненты
50	Фланцевая крышка
54	Крышка двигателя
▼55	Уплотнительное кольцо
▼56	Уплотнительное кольцо
▼57	Подшипник DE
▼58	Подшипник NDE
59	Вал двигателя
▼60	Эластичное кольцо
61	Каркас с обмотанным статором
62	Винт
63	Винт
64	Гайка
90	Крыльчатка вентилятора
91	Крышка крыльчатки вентилятора
121	Укомплектованная клеммная коробка
122	Уплотнение
123	Укомплектованная клеммная коробка
124	Крышка клеммной коробки
125	Клеммная коробка
126	Винт
127	Винт
128	Пробка
129	Уплотнение

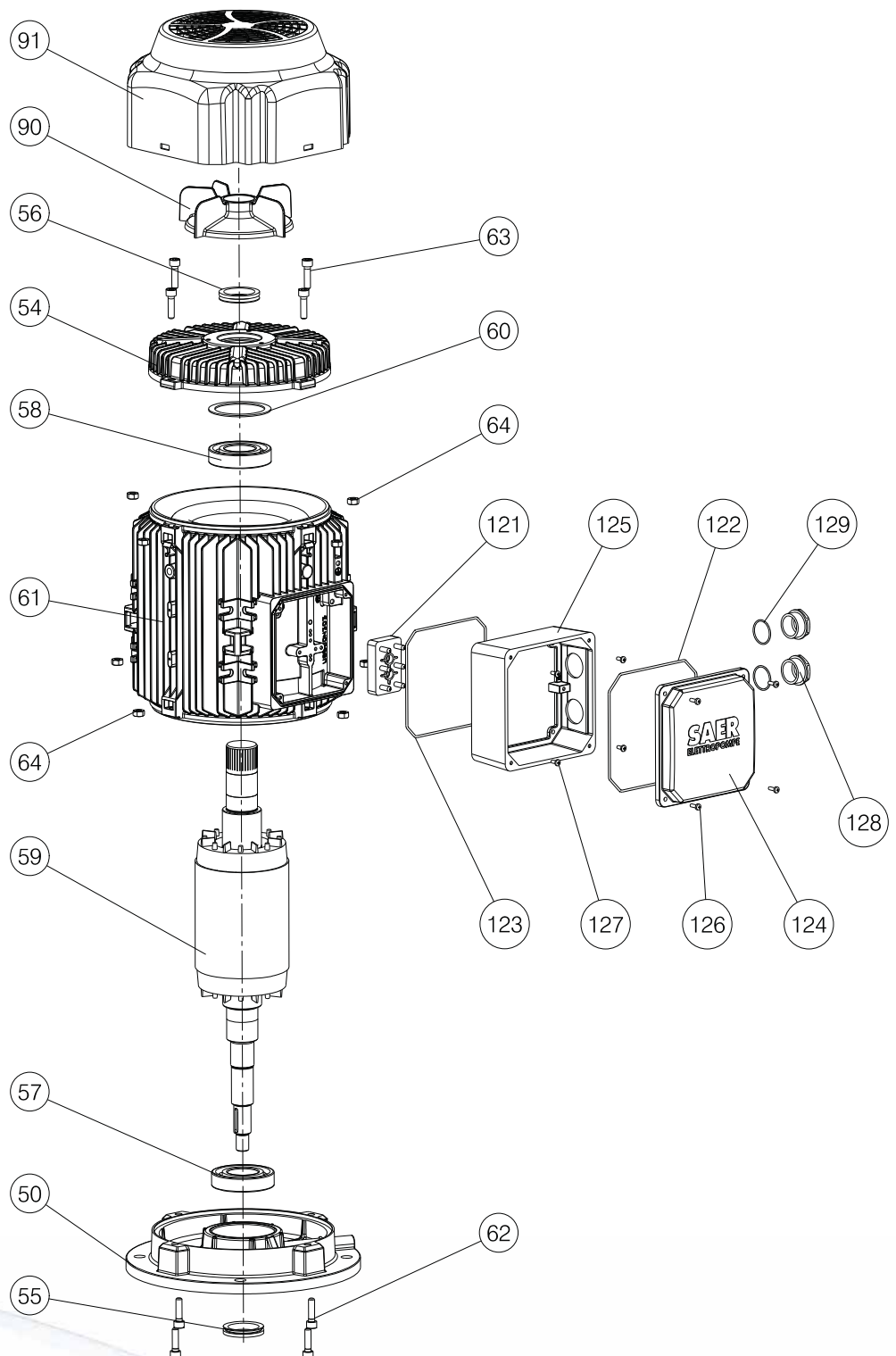

▼ Рекомендуемые запасные части

Для корректного подбора запасных частей всегда сообщайте заводской номер насоса указанный на шильдике.

ЗАПАСНЫЕ ЧАСТИ

КОМПОНЕНТЫ L-2P - L-4P

МОТ-3b

N.	Компоненты
50	Фланцевая крышка
54	Крышка двигателя
▼55	Уплотнительное кольцо
▼56	Уплотнительное кольцо
▼57	Подшипник DE
▼58	Подшипник NDE
59	Вал двигателя
▼60	Эластичное кольцо
61	Каркас с обмотанным статором
62	Винт
63	Винт
65	Подъемное устройство
90	Крыльчатка вентилятора
91	Крышка крыльчатки вентилятора
93	Винт
121	Укомплектованная клеммная коробка
122	Уплотнение
124	Крышка клеммной коробки
126	Винт
128	Пробка
129	Уплотнение

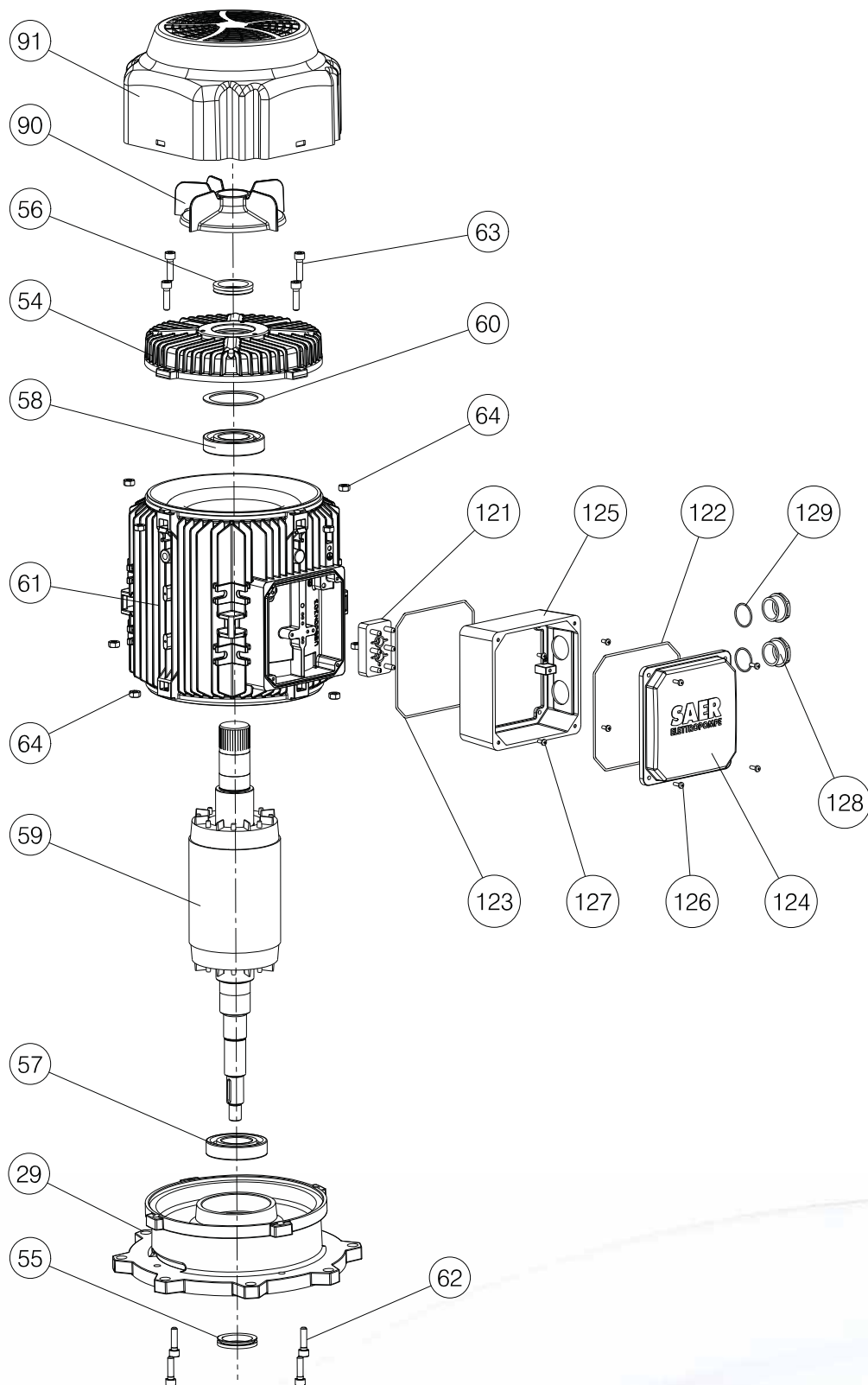

▼ Рекомендуемые запасные части

Для корректного подбора запасных частей всегда сообщайте заводской номер насоса указанный на шильдике.

ЗАПАСНЫЕ ЧАСТИ

КОМПОНЕНТЫ L-2P - L-4P

МОТ-4

N.	Компоненты
50	Фланцевая крышка
54	Крышка двигателя
▼55	Уплотнительное кольцо
▼56	Уплотнительное кольцо
▼57	Подшипник DE
▼58	Подшипник NDE
59	Вал двигателя
▼60	Эластичное кольцо
61	Каркас с обмотанным статором
62	Винт
63	Винт
65	Подъёмное устройство
90	Крыльчатка вентилятора
91	Крышка крыльчатки вентилятора
93	Винт
121	Укомплектованная клеммная коробка
122	Уплотнение
124	Крышка клеммной коробки
126	Винт
128	Пробка
129	Уплотнение

▼ Рекомендуемые запасные части

Для корректного подбора запасных частей всегда сообщайте заводской номер насоса указанный на шильдике.

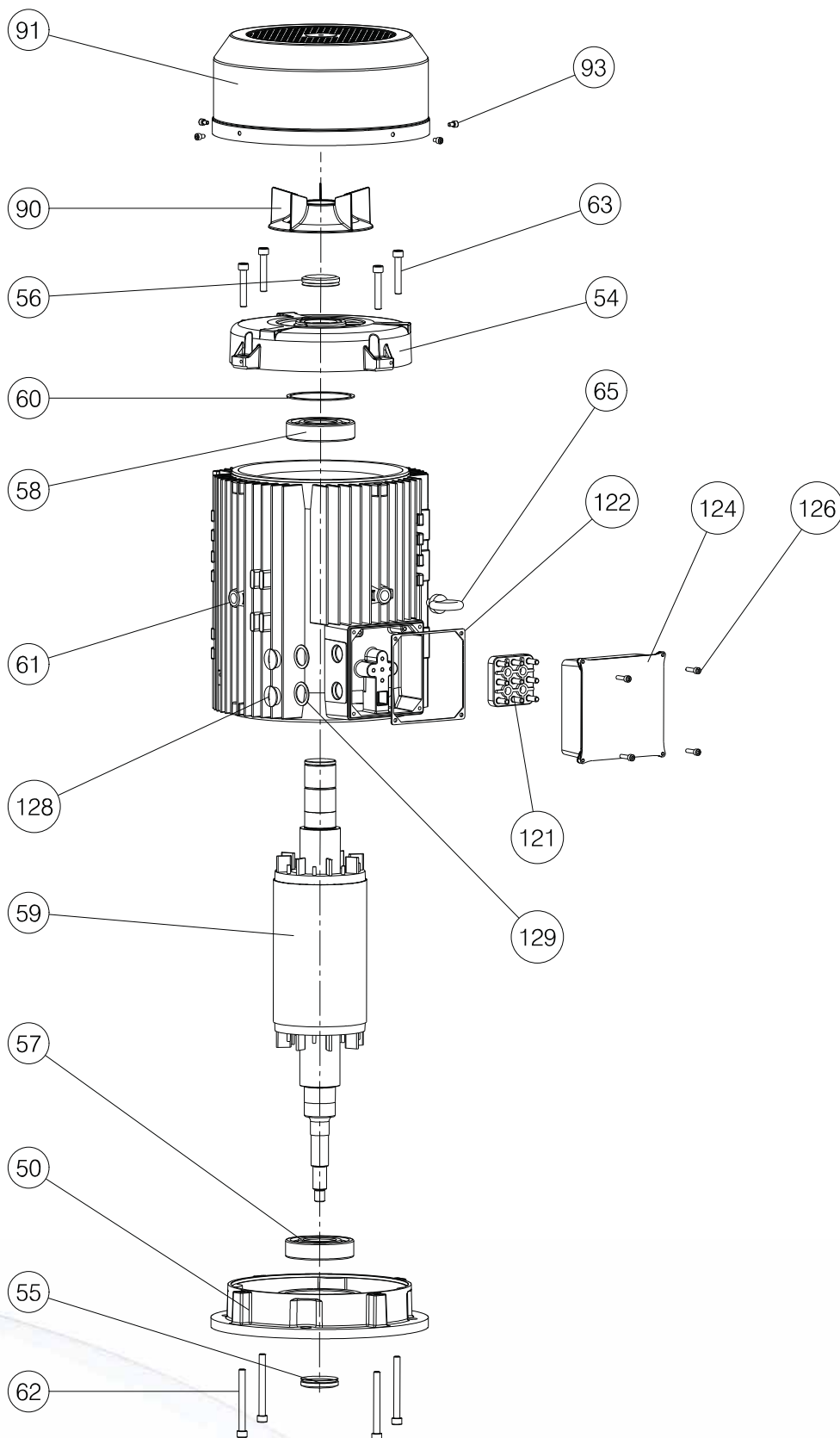

ЗАПАСНЫЕ ЧАСТИ

КОМПОНЕНТЫ L-2P - L-4P

МОН-5

N.	Компоненты
50	Фланцевая крышка
54	Крышка двигателя
▼55	Уплотнительное кольцо
▼56	Уплотнительное кольцо
▼57	Подшипник DE
▼58	Подшипник NDE
59	Вал двигателя
▼60	Эластичное кольцо
61	Каркас с обмотанным статором
62	Винт
63	Винт
64	Гайка
65	Подъемное устройство
90	Крыльчатка вентилятора
91	Крышка крыльчатки вентилятора
93	Винт
95	Стопорное кольцо
121	Укомплектованная клеммная коробка
122	Уплотнение
123	Уплотнение
124	Крышка клеммной коробки
125	Клеммная коробка
126	Винт
127	Винт
128	Пробка
129	Уплотнение

▼ Рекомендуемые запасные части

Для корректного подбора запасных частей всегда сообщайте заводской номер насоса указанный на шильдике.

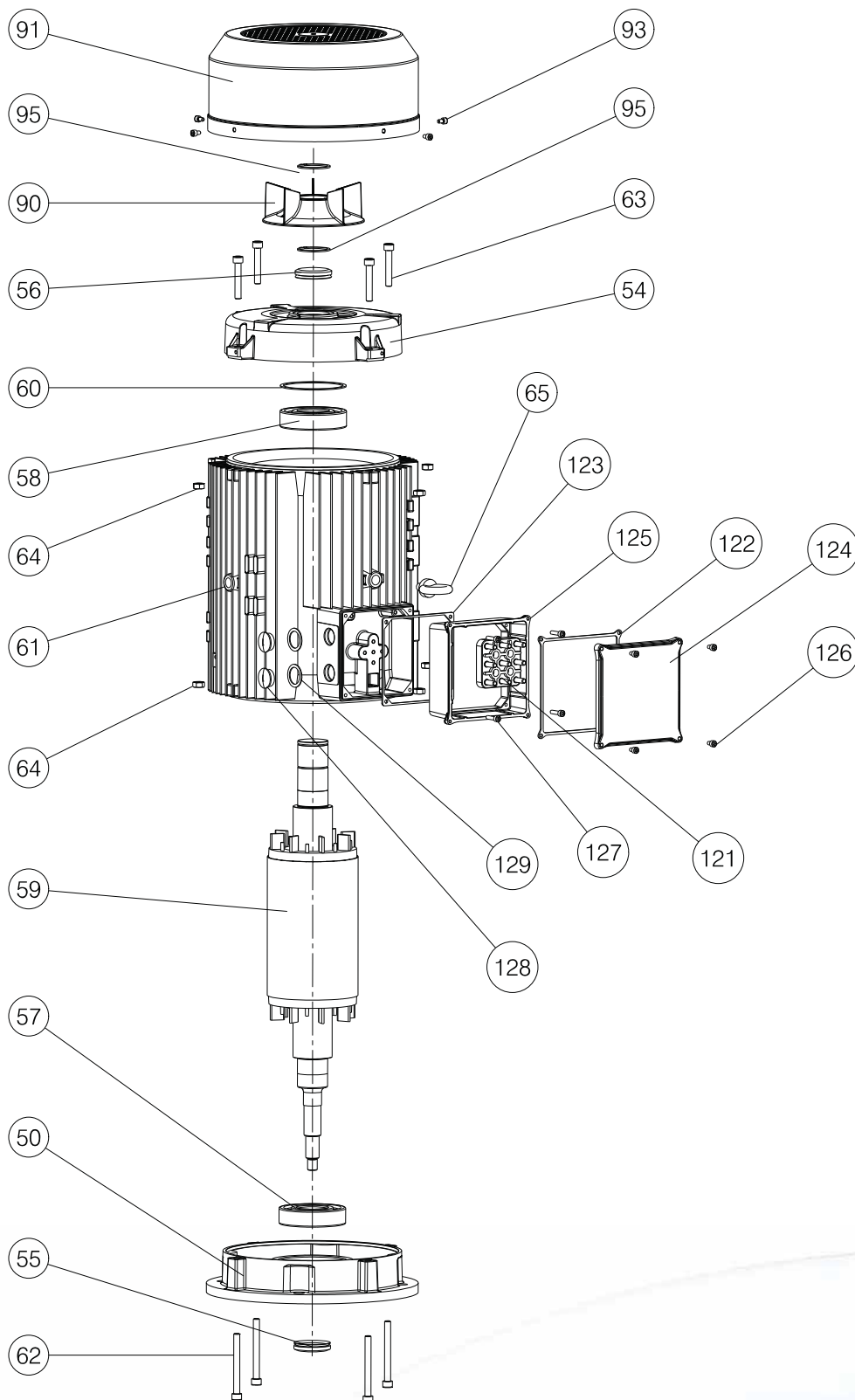

ЗАПАСНЫЕ ЧАСТИ

КОМПОНЕНТЫ L-2P - L-4P

MOT-6a

N.	Компоненты
50	Фланцевая крышка
54	Крышка двигателя
▼55	Уплотнительное кольцо
▼56	Уплотнительное кольцо
▼57	Подшипник DE
▼58	Подшипник NDE
59	Вал двигателя
▼60	Эластичное кольцо
61	Каркас с обмотанным статором
66	Тяга
90	Крыльчатка вентилятора
91	Крышка крыльчатки вентилятора
93	Винт
121	Укомплектованная клеммная коробка
122	Уплотнение
124	Крышка клеммной коробки
126	Винт
128	Пробка
129	Уплотнение

▼ Рекомендуемые запасные части

Для корректного подбора запасных частей всегда сообщайте заводской номер насоса указанный на шильдике.

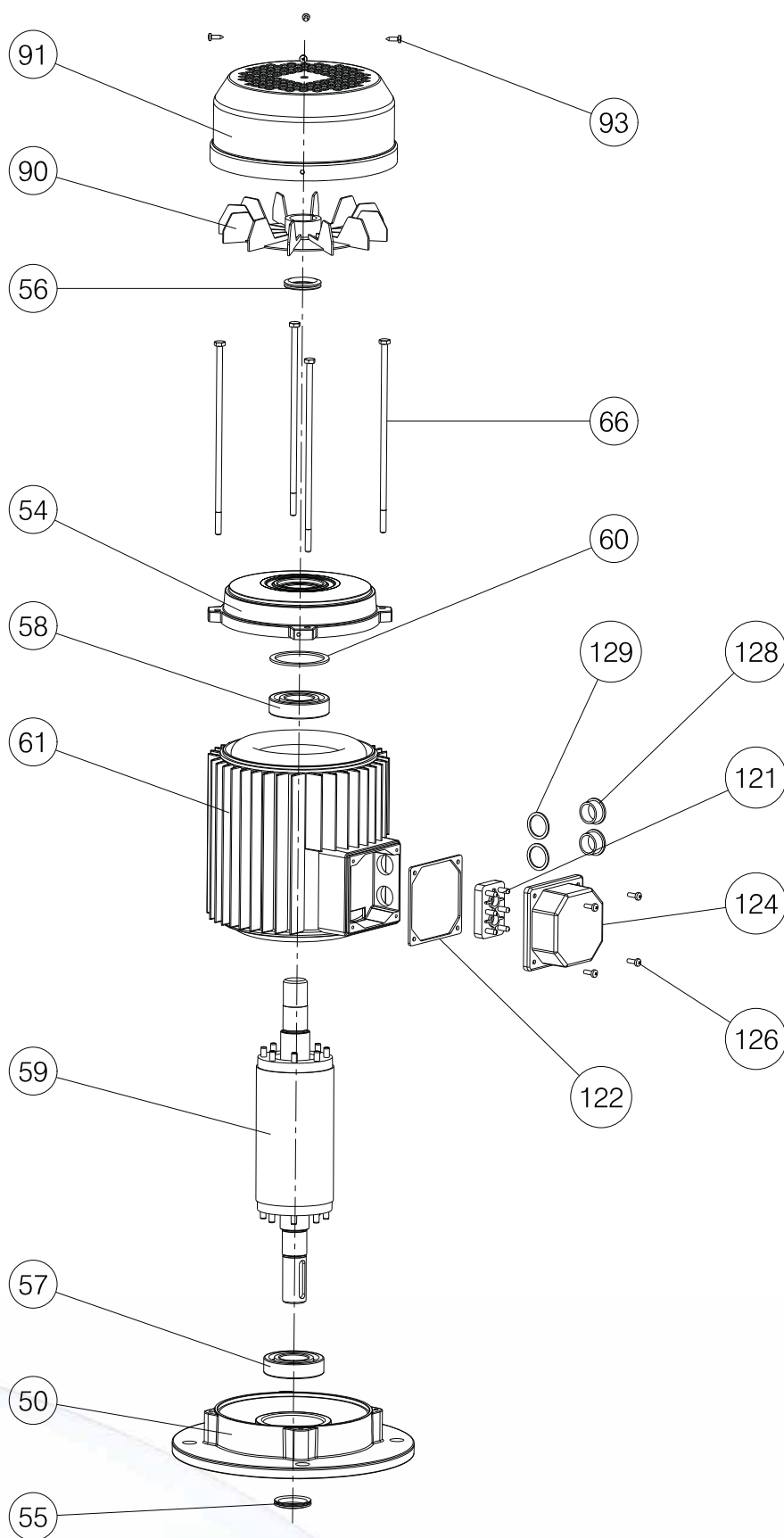

ЗАПАСНЫЕ ЧАСТИ

КОМПОНЕНТЫ L-2P - L-4P

МОТ-6

N.	Компоненты
50	Фланцевая крышка
54	Крышка двигателя
▼55	Уплотнительное кольцо
▼56	Уплотнительное кольцо
▼57	Подшипник DE
▼58	Подшипник NDE
59	Вал двигателя
▼60	Эластичное кольцо
61	Каркас с обмотанным статором
63	Винт
67	Стопорное кольцо
90	Крыльчатка вентилятора
91	Крышка крыльчатки вентилятора
121	Укомплектованная клеммная коробка
122	Уплотнение
123	Уплотнение
124	Крышка клеммной коробки
125	Клеммная коробка
126	Винт
127	Винт
128	Пробка
130	резьбовое кольцо

▼ Рекомендуемые запасные части

Для корректного подбора запасных частей всегда сообщайте заводской номер насоса указанный на шильдике.

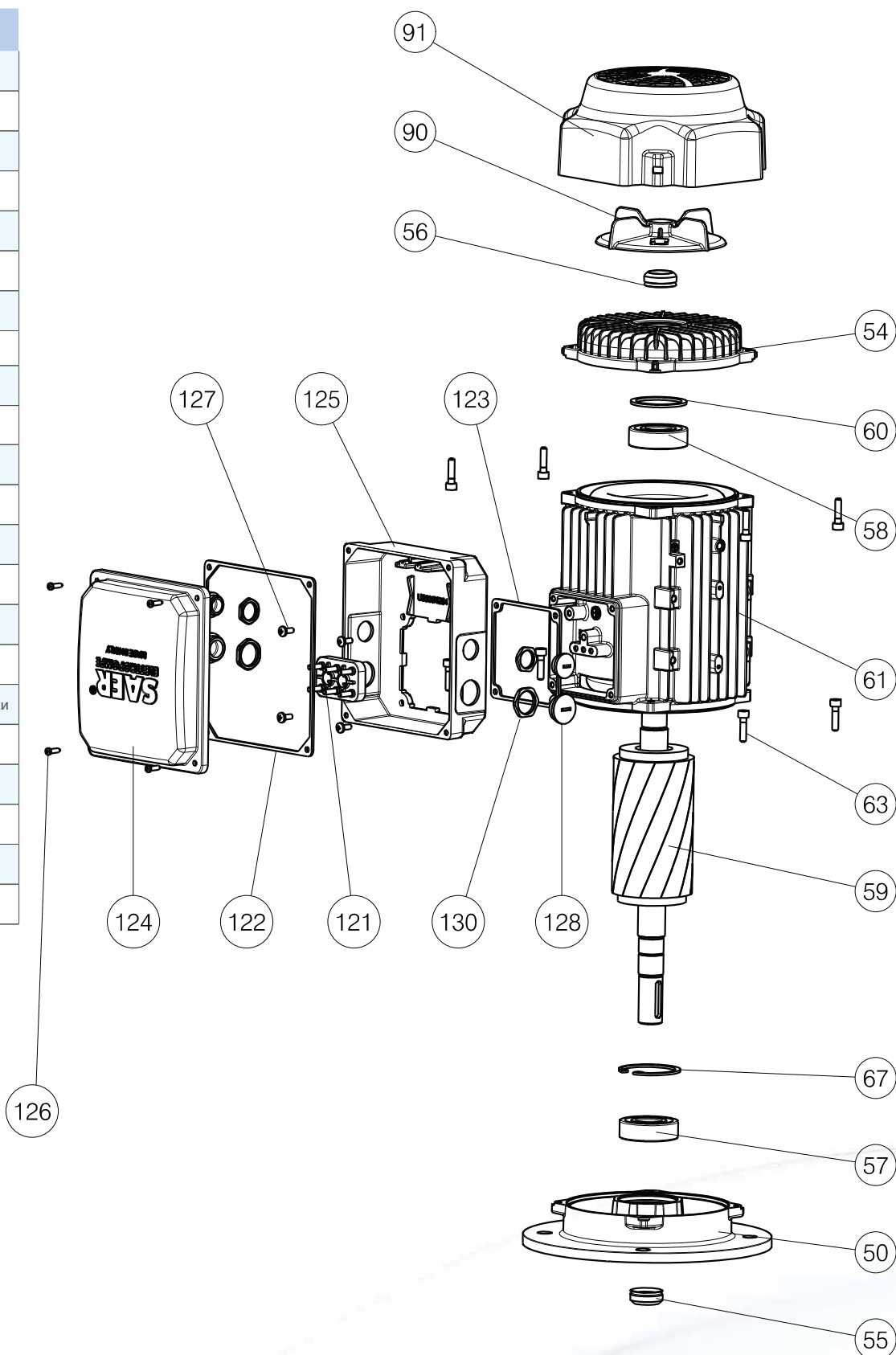

ЗАПАСНЫЕ ЧАСТИ

КОМПОНЕНТЫ L-2P - L-4P

МОТ-7

N.	Компоненты
50	Фланцевая крышка
54	Крышка двигателя
▼55	Уплотнительное кольцо
▼56	Уплотнительное кольцо
▼57	Подшипник DE
▼58	Подшипник NDE
59	Вал двигателя
▼60	Эластичное кольцо
61	Каркас с обмотанным статором
62	Винт
63	Винт
64	Гайка
90	Крыльчатка вентилятора
91	Крышка крыльчатки вентилятора
121	Укомплектованная клеммная коробка
122	Уплотнение
123	Уплотнение
124	Крышка клеммной коробки
125	Клеммная коробка
126	Винт
127	Винт
128	Пробка
129	Уплотнение

▼ Рекомендуемые запасные части

Для корректного подбора запасных частей всегда сообщайте заводской номер насоса указанный на шильдике.

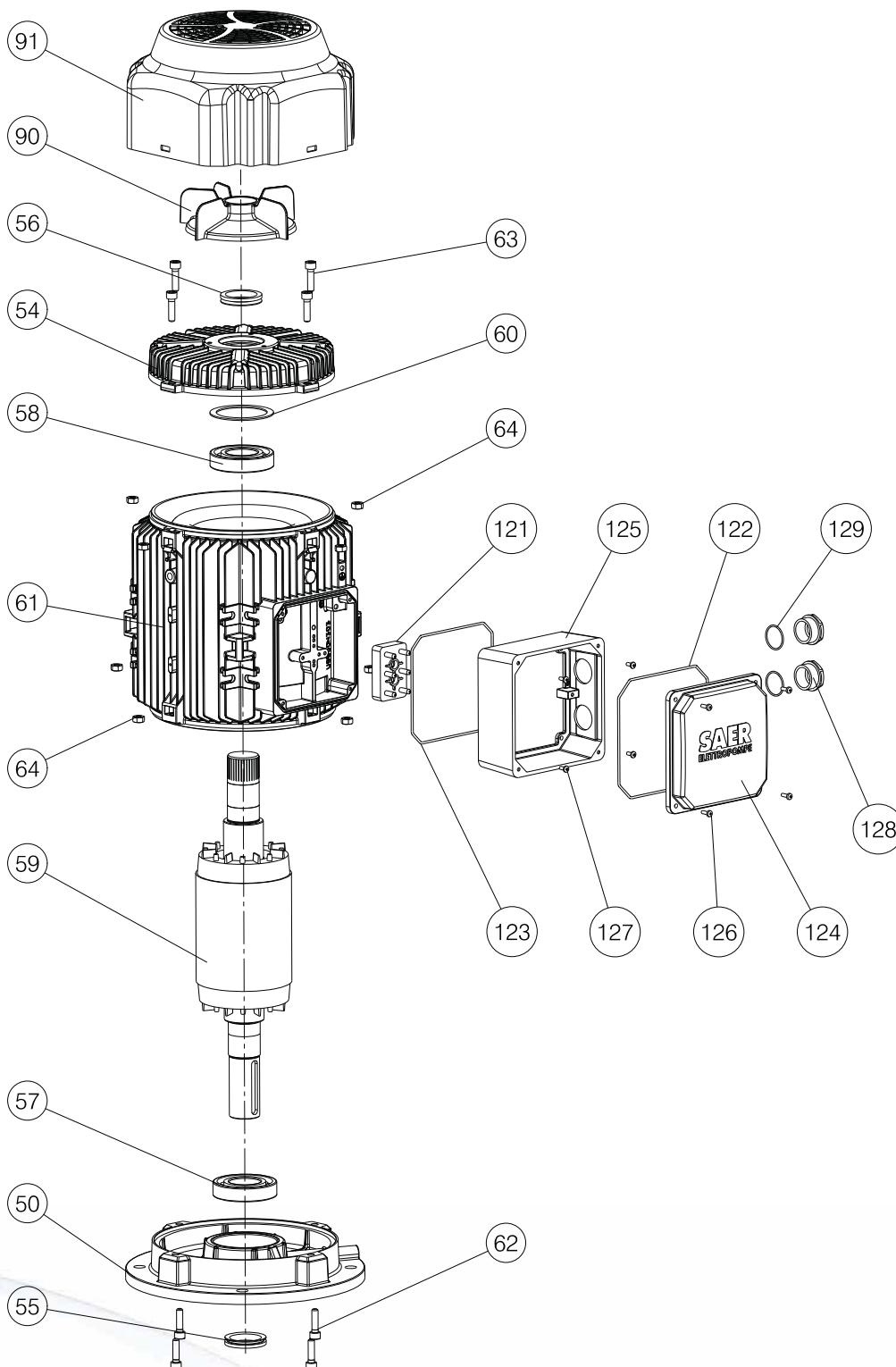

ЗАПАСНЫЕ ЧАСТИ

КОМПОНЕНТЫ L-2P - L-4P

МОТ-8

N.	Компоненты
50	Фланцевая крышка
54	Крышка двигателя
▼ 55	Уплотнительное кольцо
▼ 56	Уплотнительное кольцо
▼ 57	Подшипник DE
▼ 58	Подшипник NDE
59	Вал двигателя
▼ 60	Эластичное кольцо
61	Каркас с обмотанным статором
62	Винт
63	Винт
65	Подъёмное устройство
90	Крыльчатка вентилятора
91	Крышка крыльчатки вентилятора
93	Винт
121	Укомплектованная клеммная коробка
122	Уплотнение
124	Крышка клеммной коробки
126	Винт
128	Пробка
129	Уплотнение

▼ Рекомендуемые запасные части

Для корректного подбора запасных частей всегда сообщайте заводской номер насоса указанный на шильдике.

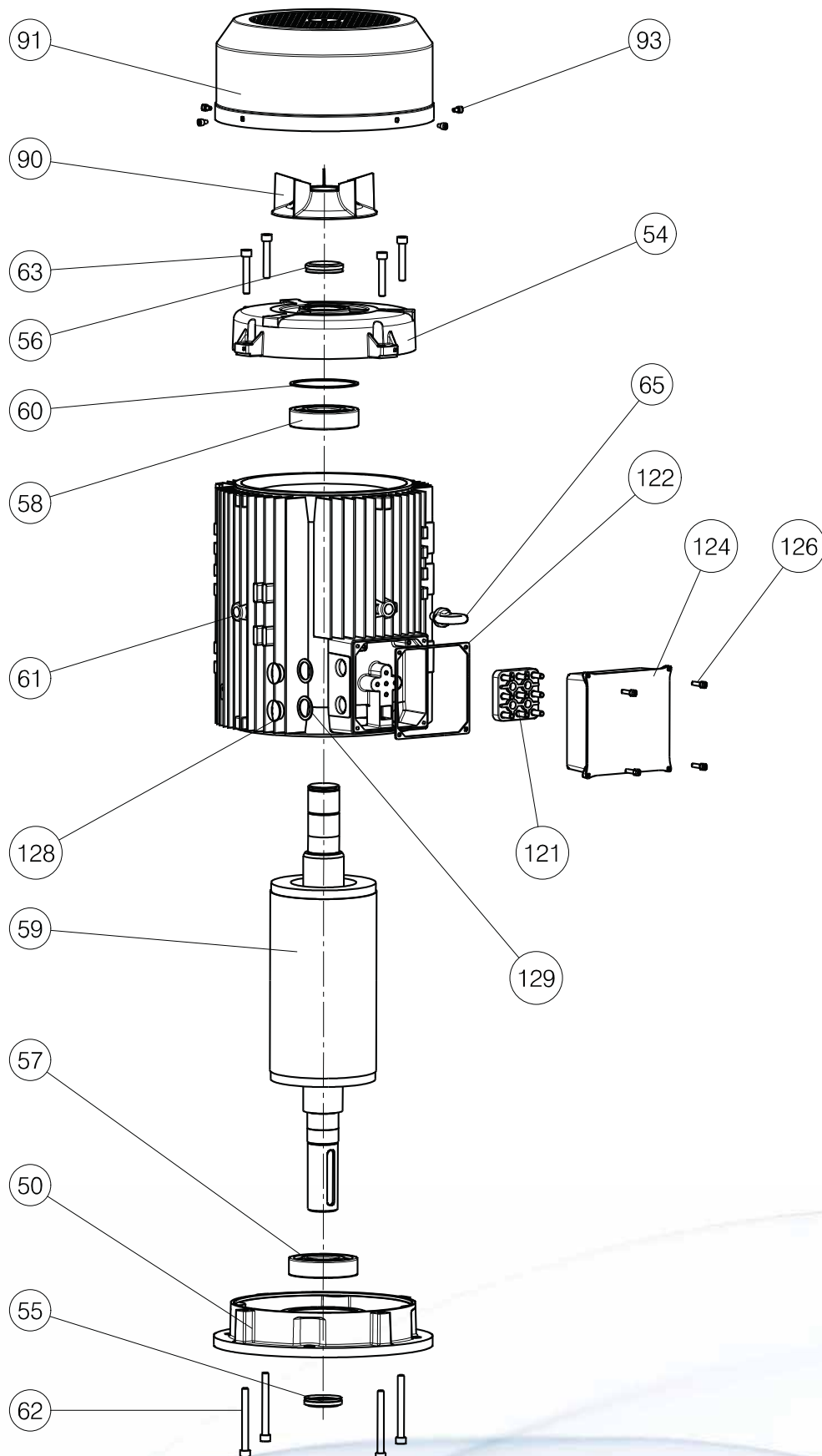

ЗАПАСНЫЕ ЧАСТИ

КОМПОНЕНТЫ L-2P - L-4P

МОТ-9

N.	Компоненты
50	Фланцевая крышка
54	Крышка двигателя
▼ 55	Уплотнительное кольцо
▼ 56	Уплотнительное кольцо
▼ 57	Подшипник DE
▼ 58	Подшипник NDE
59	Вал двигателя
▼ 60	Эластичное кольцо
61	Каркас с обмотанным статором
62	Винт
63	Винт
65	Подъёмное устройство
90	Крыльчатка вентилятора
91	Крышка крыльчатки вентилятора
93	Винт
121	Укомплектованная клеммная коробка
122	Уплотнение
124	Крышка клеммной коробки
126	Винт
128	Пробка
129	Уплотнение

▼ Рекомендуемые запасные части
Для корректного подбора запасных частей всегда сообщайте заводской номер насоса указанный на шильдике.

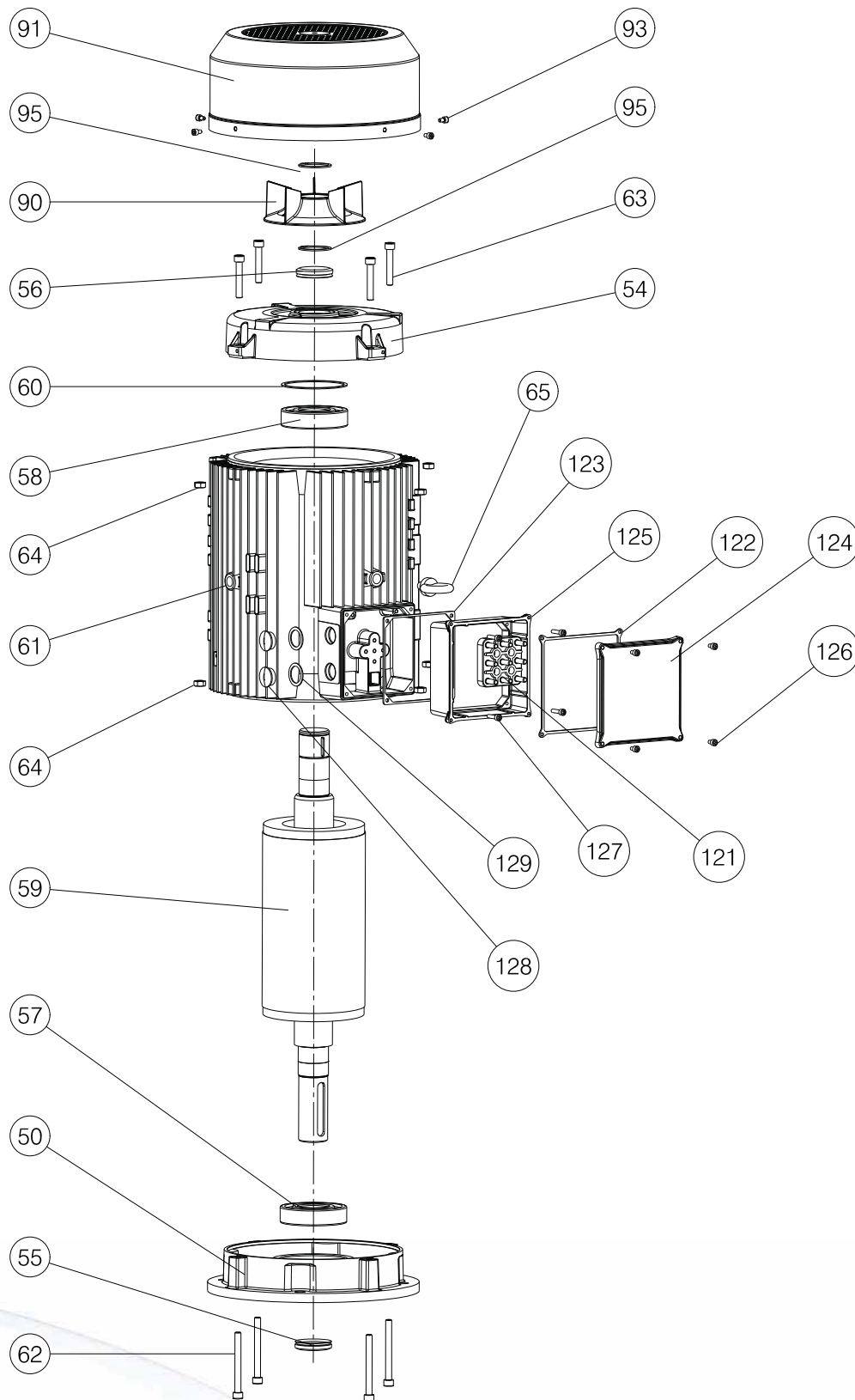

ЗАПАСНЫЕ ЧАСТИ

КОМПОНЕНТЫ L-2P - L-4P

МОТ-10

N.	Компоненты
50	Фланцевая крышка
54	Крышка двигателя
▼55	Уплотнительное кольцо
▼56	Уплотнительное кольцо
▼57	Подшипник DE
▼58	Подшипник NDE
59	Вал двигателя
▼60	Эластичное кольцо
61	Каркас с обмотанным статором
62	Винт
63	Винт
64	Гайка
69	Маслёнка
70	Удлинитель маслёнки
71	Крышка
72	Винт
73	Шайба
90	Крыльчатка вентилятора
91	Крышка крыльчатки вентилятора
93	Винт
94	Решётка
95	Стопорное кольцо
97	Крепёжный кронштейн крышки вентилятора
98	Винт
99	Гайка
121	Укомплектованная клеммная коробка
122	Уплотнение
123	Уплотнение
124	Крышка клеммной коробки
126	Винт
127	Винт
128	Пробка
129	Уплотнение
131	Кабельная муфта

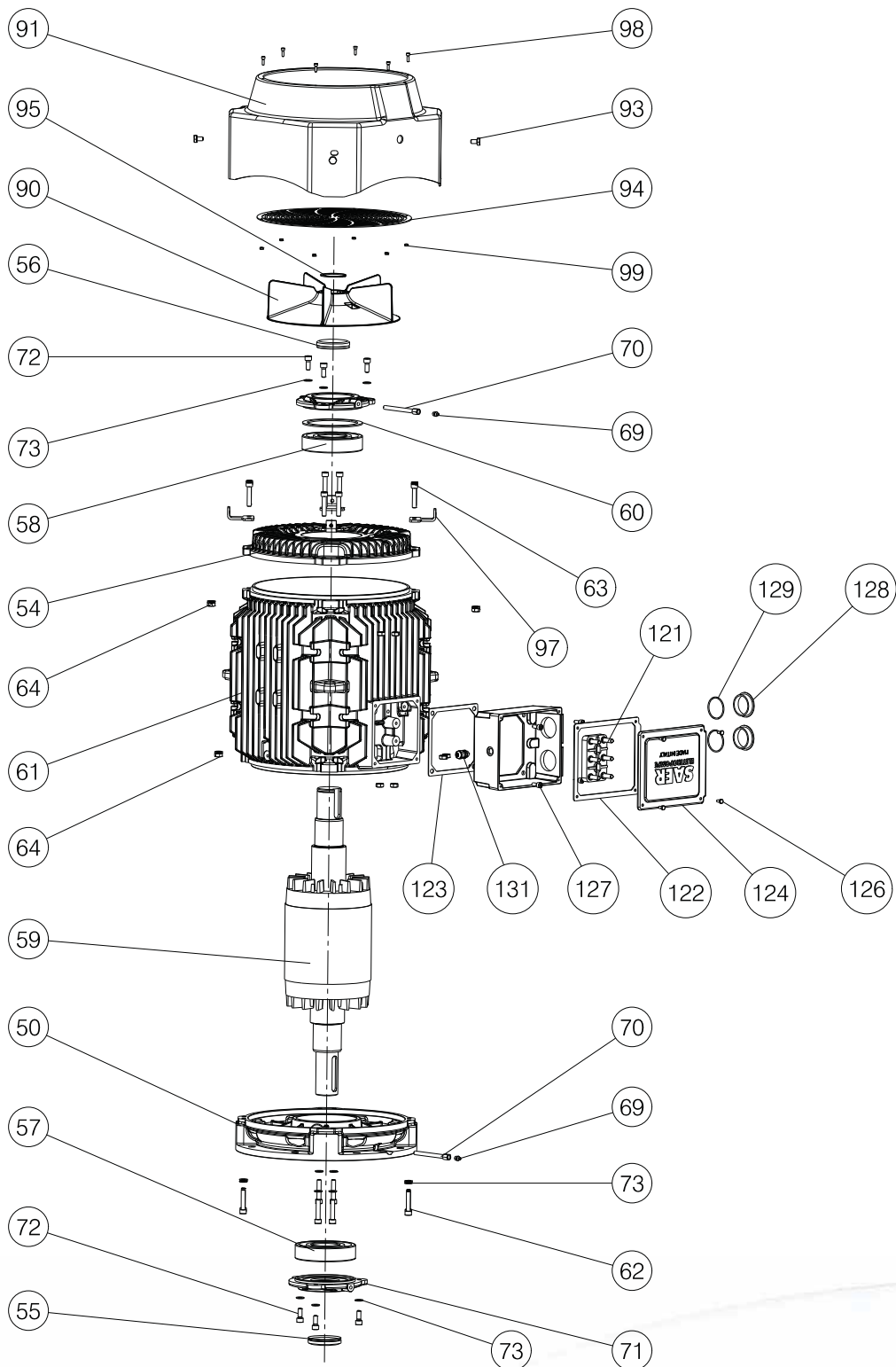

▼ Рекомендуемые запасные части

Для корректного подбора запасных частей всегда сообщайте заводской номер насоса указанный на шильдике.



ТЕХНИЧЕСКАЯ СПРАВКА

УКАЗАТЕЛЬ

Потеря напора	218
Границы температуры-давления	218
Информация	219
Давление пара p_s и плотность воды ρ	220

ПОТЕРЯ НАПОРА

В метрах на каждые 100 метров прямолинейного трубопровода

Примечания:

- Вышеуказанные данные подразумеваются для гладких труб из чугуна. Для общей оценки потери напора должны быть умножены на:
- 0,8 - Для новых ламинированных труб из стали
 - 1,25 - Для труб из стали, слегка покрытые ржавчиной
 - 0,7 - Для труб из алюминия
 - 0,65 - Для труб из ПВХ
 - 1,25 - Для труб из цемента волокна

- Q = Расход в литрах в секунду
- v = Скорость воды в метрах в секунду
- d = Диаметр трубы в мм
- h = Потеря напора в метрах водного столба

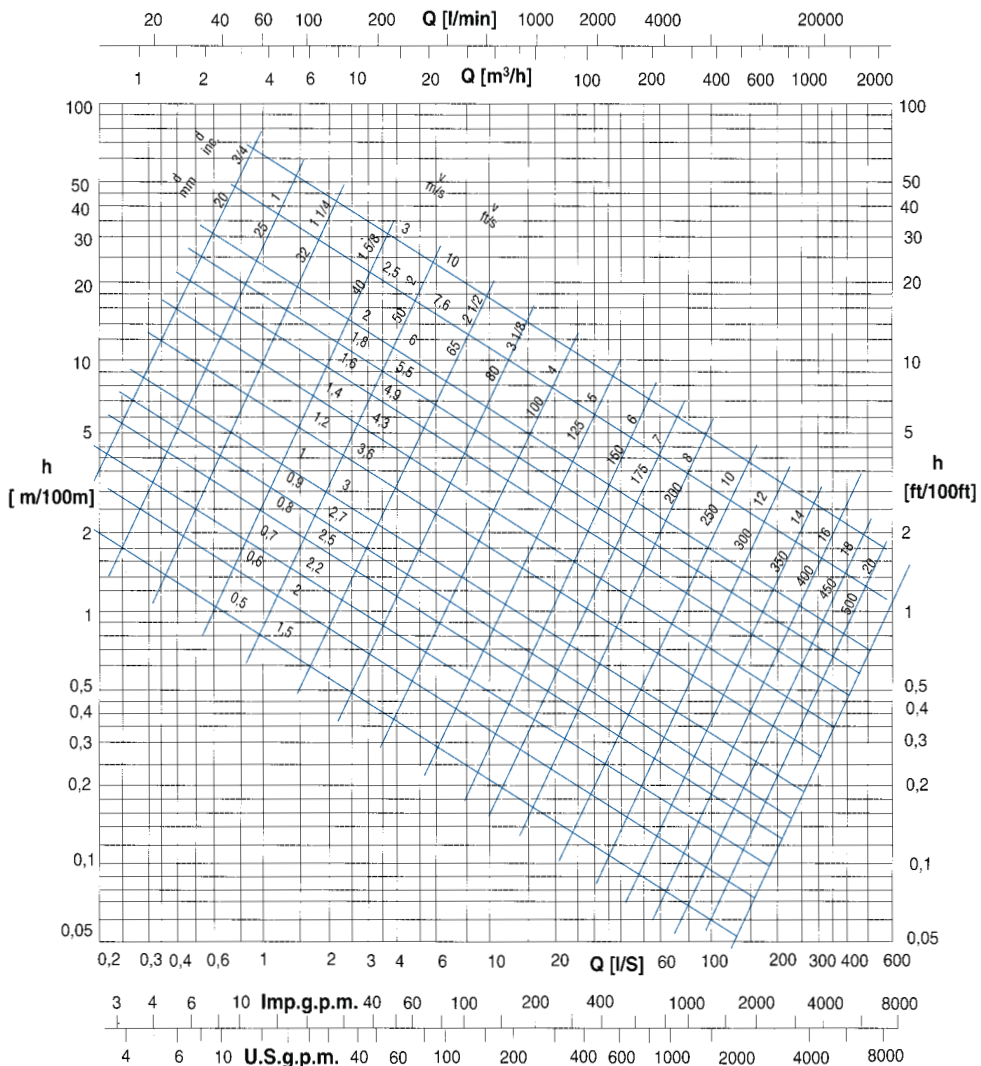

ГРАНИЦЫ ТЕМПЕРАТУРЫ-ДАВЛЕНИЯ

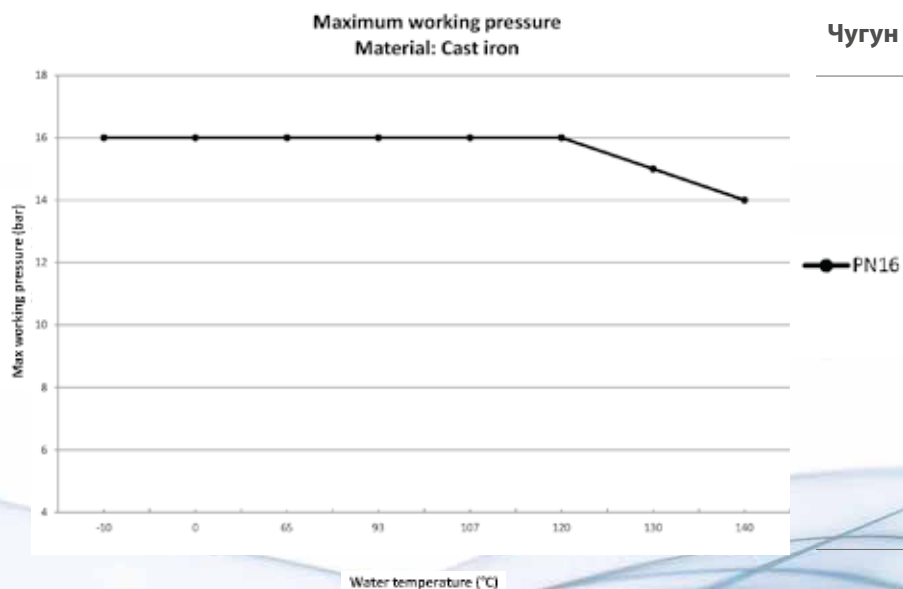

Минимально допустимые значения давления на линии всасывания насоса ограничены началом возникновения кавитации. Кавитация — образование пузырьков пара в жидкости, когда локальное давление достигает критического значения, то есть, когда локальное давление равно или чуть ниже давления насыщенных паров жидкости. Пузырьки пара перемещаются в потоке жидкости и когда они достигают района с более высоким давлением происходит конденсация пара. Пузырьки пара лопаются и создают волны давления, которые передаются на рабочие органы насоса, материал которых под воздействием таких циклических нагрузок начинает испытывать пластические деформации. Это явление, сопровождающееся характерным шумом, связывают с возникновением кавитации. Повреждения, вызванные кавитацией, могут усугубляться электрохимической коррозией и местными увеличениями температуры, вызванными пластической деформацией металла деталей насоса. Стальные сплавы и особенно легированные аустенитные стали являются материалами с высоким сопротивлением температуре и коррозии. Условия начала возникновения кавитации можно спрогнозировать путем расчета минимально допустимого положительного давления на всасывании (NPSH).

NPSH определяет минимальное давление на линии всасывания, требуемое данным типом насоса для работы без кавитации. Чтобы определить статический уровень жидкости на входе в насос h_z , при котором он будет функционировать без возникновения кавитации, должно быть выполнено следующее условие:

$$(1) \quad h_p + h_z \geq (NPSH_r + 0.5) + h_r + h_v$$

Где

h_p : абсолютное давление действующее на жидкость, выраженное в метрах водяного столба; h_r это отношение атмосферного давления к объемному весу жидкости.

h_z это разница между уровнем установки насоса, измеренная от оси всасывающего патрубка и верхним уровнем жидкости в баке на линии всасывания, выраженная в метрах. h_z становится отрицательной величиной, когда верхний уровень жидкости находится ниже оси всасывающего патрубка насоса.

h_r это потери давления выраженные в метрах во всасывающем трубопроводе и арматуре, такой как приемный клапан, задвижка, отвод и т.п.

h_v это давление насыщенных паров жидкости при рабочей температуре, выраженное в метрах. h_v это отношение Pv давления пара к объемному весу жидкости.

0.5 - коэффициент безопасности.

Максимально возможная высота всасывания насоса зависит от атмосферного давления (определяемого высотой установки насоса над уровнем моря) и температуры жидкости.

Следующая таблица показывает изменение потерь давления в зависимости от температуры жидкости и изменение потерь давления в зависимости от высоты установки насоса над уровнем моря (справедливо для жидкости с температурой 4 °C).

Температура жидкости (°C)	20	40	60	80	90	110	120
Потери давления (м)	0,2	0,7	2,0	5,0	7,4	15,4	21,5
Уровень над морем (м)	500	1000	1500	2000	2500	3000	
Потери давления (м)	0,55	1,1	1,65	2,2	2,75	3,3	

Потери давления могут быть определены из таблиц, представленных в каталоге. С целью снижения этих потерь насколько это возможно, особенно в случаях, когда жидкость находится ниже оси всасывания насоса более чем на 4 - 5 м,

или когда насос работает с производительностью близкой к максимальной, необходимо использовать всасывающий трубопровод большего диаметра, чем диаметр всасывающего патрубка насоса.

По-возможности, насос всегда должен быть расположен как можно ближе к перекачиваемой жидкости.

Пример расчета:

Жидкость: вода, 20 °C, $\rho = 1 \text{ кг/дм}^3$

Требуемый расход: 50 м³/ч

Разница в уровне на всасывании: - 3 м

Значение NPSH насоса: 3 м.

Для воды при 15 °C h_v составляет 0,17 м

$$e_h = \frac{P_a}{\rho} = 10,33 \text{ м}$$

Потери давления по длине всасывающей трубы h_r и местные

потери в приемном клапане составляют 1,5 м

Подставим исходные значения в вышеприведенную формулу

$$10,33 + (-3) \geq (3 + 0,5) + 1,5 + 0,17$$

и получим, $7,33 \geq 5,17$

Условие выполнено. Это значит, что при данных условиях насос способен поднять воду с 3 метров без возникновения кавитации.

Информация о продукте в соответствии с Правилами № 547/2012, во исполнение директивы об экологическом проектировании Экодизайн (Ecodesign) 2009/125/EC

• MEI (Minimum Efficiency Index – Минимальный индекс эффективности): на табличке насоса.

• Год производства, информация о производителе, тип модели и идентификатор габаритов: на табличке насоса или в документации на поставку.

• Гидравлический КПД насоса, кривые гидравлических характеристик насоса включая кривую КПД: техническая документация, каталоги.

• Информация, касающаяся разборки насоса, переработки или утилизации в конце срока службы: руководство по монтажу и эксплуатации.

Критерии для самых эффективных водяных насосов $MEI \geq 0,70$ (рис. 2).

Эффективность насоса с подрезкой рабочего колеса обычно ниже, чем у насоса с полноразмерным рабочим колесом. Подрезка рабочего колеса позволяет насосу лучше соответствовать рабочей точке, приводя к снижению потребления энергии. Минимальный Индекс Эффективности вычисляется исходя из полноразмерного рабочего колеса.

Работа водяного насоса в различных режимах может быть более эффективной и экономичной, например при использовании устройств регулирования частоты вращения, которые позволяют оптимизировать насос под конкретные требования системы.

Данные о критериях эффективности доступны на www.euroupump.org/efficiencycharts

MEI = 0.4 for ESCCi 1450 rpm

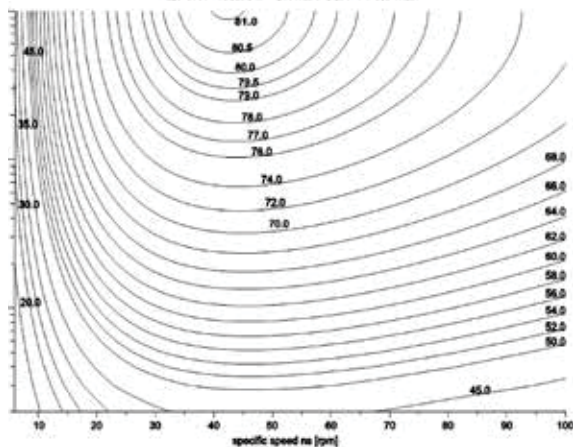

MEI = 0.4 for ESCCi 2900rpm

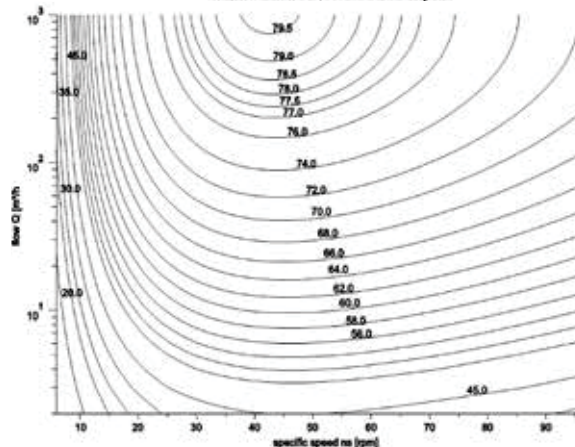

MEI = 0.7 for ESCCi 1450rpm

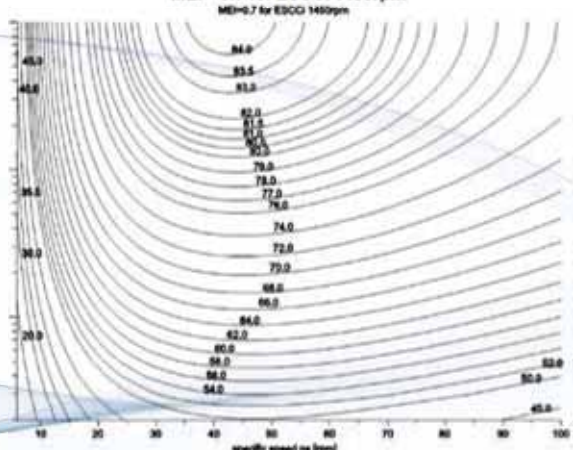

MEI=0.7 for ESCCi 2900 rpm

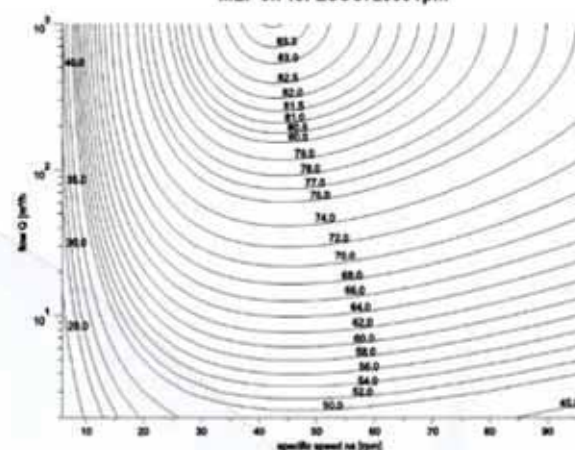

ДАВЛЕНИЕ ПАРА p_s И ПЛОТНОСТЬ ВОДЫ ρ

t °C	T K	p_s bar	ρ kg/dm ³	t °C	T K	p_s bar	ρ kg/dm ³	t °C	T K	p_s bar	ρ kg/dm ³
0	273,15	0,00611	0,9998	56	329,15	0,16511	0,9852				
1	274,15	0,00657	0,9999	57	330,15	0,17313	0,9846	122	395,15	2,1145	0,9412
2	275,15	0,00706	0,9999	58	331,15	0,18147	0,9842	124	397,15	2,2504	0,9396
3	276,15	0,00758	0,9999	59	332,15	0,19016	0,9837	126	399,15	2,3933	0,9379
4	277,15	0,00813	1,0000	60	333,15	0,19920	0,9232	128	401,15	2,5435	0,9362
5	278,15	0,00872	1,0000					130	403,15	2,7013	0,9346
6	279,15	0,00935	1,0000	61	334,15	0,2086	0,9826				
7	280,15	0,01001	0,9999	62	335,15	0,2184	0,9821	132	405,15	2,8670	0,9328
8	281,15	0,01072	0,9999	63	336,15	0,2286	0,9816	134	407,15	3,041	0,9311
9	282,15	0,01147	0,9998	64	337,15	0,2391	0,9811	136	409,15	3,223	0,9294
10	283,15	0,01227	0,9997	65	338,15	0,2501	0,9805				
11	284,15	0,01312	0,9997	66	339,15	0,2615	0,9799	138	411,15	3,414	0,9276
12	285,15	0,01401	0,9996	67	340,15	0,2733	0,9793	140	413,15	3,614	0,9258
13	286,15	0,01497	0,9994	68	341,15	0,2856	0,9788	145	418,15	4,155	0,9214
14	287,15	0,01597	0,9993	69	342,15	0,2984	0,9782	150	423,15	4,760	0,9168
15	288,15	0,01704	0,9992	70	343,15	0,3116	0,9777	155	428,15	5,433	0,9121
16	289,15	0,01817	0,9990	71	344,15	0,3253	0,9770	160	433,15	6,181	0,9073
17	290,15	0,01936	0,9988	72	345,15	0,3396	0,9765	165	438,15	7,008	0,9024
18	291,15	0,02062	0,9987	73	346,15	0,3543	0,9760	170	443,15	7,920	0,8973
19	292,15	0,02196	0,9985	74	347,15	0,3696	0,9753	175	448,15	8,924	0,8921
20	293,15	0,02337	0,9983	75	348,15	0,3855	0,9748	180	453,15	10,027	0,8869
21	294,15	0,2485	0,9981	76	349,15	0,4019	0,9741	185	458,15	11,233	0,8815
22	295,15	0,02642	0,9978	77	350,15	0,4189	0,9735	190	463,15	12,551	0,8760
23	296,15	0,02808	0,9976	78	351,15	0,4365	0,9729	195	468,15	13,987	0,8704
24	297,15	0,02982	0,9974	79	352,15	0,4547	0,9723	200	473,15	15,55	0,8647
25	298,15	0,03166	0,9971	80	353,15	0,4736	0,9716	205	478,15	17,243	0,8588
26	299,15	0,03360	0,9968	81	354,15	0,4931	0,9710	210	483,15	19,077	0,8528
27	300,15	0,03564	0,9966	82	355,15	0,5133	0,9704	215	488,15	21,060	0,8467
28	301,15	0,03778	0,9963	83	356,15	0,5342	0,9697	220	493,15	23,198	0,8403
29	302,15	0,04004	0,9960	84	357,15	0,5557	0,9691	225	498,15	25,501	0,8339
30	303,15	0,04241	0,9957	85	358,15	0,5780	0,9684	230	503,15	27,976	0,8273
31	304,15	0,04491	0,9954	86	359,15	0,6011	0,9678	235	508,15	30,632	0,8205
32	305,15	0,04753	0,9951	87	360,15	0,6249	0,9671	240	513,15	33,478	0,8136
33	306,15	0,05029	0,9947	88	361,15	0,6495	0,9665	245	518,15	36,523	0,8065
34	307,15	0,05318	0,9944	89	362,15	0,6749	0,9658	250	523,15	39,776	0,7992
35	308,15	0,05622	0,9940	90	363,15	0,7011	0,9652	255	528,15	43,246	0,7916
36	309,15	0,05940	0,9937	91	364,15	0,7281	0,9644	260	533,15	46,943	0,7839
37	310,15	0,06274	0,9933	92	365,15	0,7561	0,9638	265	538,15	50,877	0,7759
38	311,15	0,06624	0,9930	93	366,15	0,7849	0,9630	270	543,15	55,058	0,7678
39	312,15	0,06991	0,9927	94	367,15	0,8146	0,9624	275	548,15	59,496	0,7593
40	313,15	0,07375	0,9923	95	368,15	0,8453	0,9616	280	553,15	64,202	0,7505
41	314,15	0,07777	0,9919	96	369,15	0,8769	0,9610	285	558,15	69,186	0,7415
42	315,15	0,08198	0,9915	97	370,15	0,9094	0,9602	290	563,15	74,461	0,7321
43	316,15	0,09639	0,9911	98	371,15	0,9430	0,9596	295	568,15	80,037	0,7223
44	317,15	0,09100	0,9907	99	372,15	0,9776	0,9586	300	573,15	85,927	0,7122
45	318,15	0,09582	0,9902	100	373,15	1,0133	0,9581	305	578,15	92,144	0,7017
46	319,15	0,10086	0,9898	102	375,15	1,0878	0,9567	310	583,15	98,700	0,6906
47	320,15	0,10612	0,9894	104	377,15	1,1668	0,9552	315	588,15	105,61	0,6791
48	321,15	0,11162	0,9889	106	379,15	1,2504	0,9537	320	593,15	112,89	0,6669
49	322,15	0,11736	0,9884	108	381,15	1,3390	0,9522	325	598,15	120,56	0,6541
50	323,15	0,12335	0,9880	110	383,15	1,4327	0,9507	330	603,15	128,63	0,6404
51	324,15	0,12961	0,9876	112	385,15	1,5316	0,9491	340	613,15	146,05	0,6102
52	325,15	0,13613	0,9871	114	387,15	1,6362	0,9476	350	623,15	165,35	0,5743
53	326,15	0,14293	0,9862	116	389,15	1,7465	0,9460	360	633,15	186,75	0,5275
54	327,15	0,15002	0,9862	118	391,15	1,8628	0,9445	370	643,15	210,54	0,4518
55	328,15	0,15741	0,9857	120	393,15	1,9854	0,9429	374	647,30	221,2	0,3154



CERTIFICATO

Nr. 50 100 3317 - Rev.007

Si attesta che / This is to certify that

IL SISTEMA QUALITÀ DI
THE QUALITY SYSTEM OF



SAER ELETTROPOMPE S.p.A.

SEDE LEGALE E OPERATIVA:
REGISTERED OFFICE AND OPERATIONAL SITE:

VIA CIRCONVALLAZIONE 22
IT - 42016 GUASTALLA (RE)

SEDI OPERATIVE: VEDI ALLEGATO 1
OPERATIONAL SITES: SEE ANNEX 1

È CONFORME AI REQUISITI DELLA NORMA
HAS BEEN FOUND TO COMPLY WITH THE REQUIREMENTS OF

UNI EN ISO 9001:2015

QUESTO CERTIFICATO È VALIDO PER IL SEGUENTE CAMPO DI APPLICAZIONE
THIS CERTIFICATE IS VALID FOR THE FOLLOWING SCOPE

Progettazione e fabbricazione di elettropompe centrifughe e sommerse, motori elettrici e motori sommersi; commercializzazione dei relativi accessori (IAF 18, 19, 29)

Design and manufacture of centrifugal and submersible electric pumps and electrical and submersible motors; trade of related accessories (IAF 18, 19, 29)



SGQ N° 049A

Membro degli Accordi di Mutuo Riconoscimento
EA, IAF e ILAC
Signatory of EA, IAF and ILAC Mutual Recognition Agreements

Per l'Organismo di Certificazione
For the Certification Body
TÜV Italia S.r.l.

Validità / Validity

Dal / From: 2018-07-04

Al / To: 2021-07-03

Data emissione / Printing Date

Andrea Coscia

Direttore Divisione Business Assurance

2018-07-04

PRIMA CERTIFICAZIONE / FIRST CERTIFICATION: 2003-10-09

"LA VALIDITÀ DEL PRESENTE CERTIFICATO È SUBORDINATA A SORVEGLIANZA PERIODICA A 12 MESI E AL RIESAME COMPLETO DEL SISTEMA DI GESTIONE AZIENDALE CON PERIODICITÀ TRIENNALE"

"THE VALIDITY OF THE PRESENT CERTIFICATE DEPENDS ON THE ANNUAL SURVEILLANCE EVERY 12 MONTHS AND ON THE COMPLETE REVIEW OF COMPANY'S MANAGEMENT SYSTEM AFTER THREE-YEARS"



SAER®
ELETTROPOMPE

Компания оставляет за собой право без предупреждения
корректировать данные содержащиеся в данном каталоге

Эксплуатационные показатели соответствуют нормам UNI EN
ISO 9906 – класс 3B

*ООО «Рутектор» – официальный представитель
SAER на территории РФ*

ПОДБОР • ПОСТАВКА • СЕРВИС • ГАРАНТИЯ

109456, Москва, 1-ый Вешняковский пр-д, д. 1, с. 11
8 800 100-00-69 (бесплатные звонки по РФ)
info@rutector.ru **www.rutector.ru**



Рутектор